

Hiv. szám: 3/1226-3/2019, 3/1231-3/2019, 3/1230-3/2019, 3/1225-3/2019, 3/1291-3/2019, 3/1330-3/2019, 3/1228-3/2019, 3/1364-3/2019, 3/1227-3/2019, 3/1331-3/2019.
Városgazdálkodási Főosztály

Jóváhagyott előterjesztés

2019 JÚN 12.

Átvette: 

ELŐTERJESZTÉS

a lakóépületek környezetében létesítendő kukatárolók kialakítása érdekében történő közterület-használatról

Tisztelt Pénzügyi és Költségvetési, Tulajdonosi és Vagyongazdálkodási Bizottság!

A kerület lakótelepein nagy gondot okozott eddig is a kommunális hulladékgyűjtő edények elhelyezése. A szelektív hulladékgyűjtés háznál történő bevezetésével jelentősen megnőtt a társasházi hulladékgyűjtő edények száma. A társasházakban az épületen belül kiépített szemétyűjtő tárolók befogadó képessége nem teszi lehetővé a szelektív tároló edények elhelyezését. Az épületek többsége úszotelkes telepítésű, emiatt telken belül nem oldható meg a tároló edények elhelyezése. Közterületen a szeméttároló edények (kukák) csak a szállítás napján tárolhatók. Súlyosbította a helyzetet, hogy a kukák mozgatását végző vállalkozás a tevékenységét megszüntette.

Másik nagy változás a lakótelepeken, hogy az épületeken belüli szeméttledobó rendszer sok helyen a lakóközösség kérésére megszüntetésre (lezárásra) került. Ennek indoka részben a rendszerek elavultságából adódó állandó „szemétszag” megszüntetése, a bogár és rágcsáló mentesítés költségei.

Az Újpalotai lakótelepen legtöbb esetben a lakóházakban, vagy néhány helyen a házak környezetében a közterületen építettek kukatárolót, azonban az eltelt évtizedek oly mértékben megváltoztatták a társasházi hulladékgyűjtés rendszerét, hogy ezek alkalmatlanná váltak (kis alapterület, bővítésre alkalmatlan szerkezeti, formai kialakítás) a megnövekedett igények kiszolgálására. Jelenleg a társasházak többsége az épületek mellett kénytelen felsorakoztatni a 6-10 db. háztartási és szelektív hulladékgyűjtő tárolóját. A közterületen tárolt hulladékgyűjtők következménye a környezetükben az illegális szeméttlerakás megjelenése, a szétúrt, kiborított tárolók látványa, a folyamatos takarítás ellenére a rendezetlen, szemetes környezet kialakulása.

Annak érdekében, hogy a lakótelepi épületek hulladék tárolásának problémája rendeződhessen, a Budapest Főváros XV. kerületi Önkormányzat tulajdonában álló közterületek használatáról és rendjéről szóló 35/2013. (IX.30.) önkormányzati rendelet (továbbiakban: R) 5. § (2) bekezdés s) pontja lehetőséget biztosít a társasházaknak a közterületen hulladéktároló építmények szabályozott létesítésére, a meglévők átalakítására, bővítésére, valamint a 13. § (1) bekezdésének m) pontja a közterület térítésmentes használatára.

Élve a rendeletben szabályozott lehetőséggel, több Társasház az épület mellett, a közterületen hulladék tároló építményt szeretne elhelyezni, ennek érdekében kéri az Önkormányzat hozzájárulását a térítésmentes közterület használatához (1-10. melléklet):

- Nyírpalota u. 8-10. Társasház
- Nyírpalota u. 12-14. Társasház
- Nyírpalota u. 16-18. Társasház
- Nyírpalota u. 20-22. Társasház
- Nyírpalota u. 24-38. Társasház
- Páskomliget u. 35-45. Társasház
- Páskomliget u. 62. Társasház
- Páskom park 2. Társasház
- Páskom park 25. sz. alatti Lakásfenntartó Szövetkezet
- Páskom park 32-35. Társasház

Kérelmüket, és a rendeletben előírt mellékleteket 2019. május hónapban nyújtották be. A benyújtott anyagok tartalmazzák a tárolók műszaki leírásait, a térképi megjelenítést, és a Társasház közgyűlési határozatokat.

Az R 5. § (2) bekezdés s) pontja lehetővé teszi a közterület kérelemben szereplő használatát, a 8. § (2) bekezdés b) pontja felhatalmazza a Bizottságot a döntés meghozatalára, a 13. § (1) bekezdésének m) pontja pedig térítésmentes közterület használatot tesz lehetővé.

A benyújtott kérelem és a hatályos jogszabályok rendelkezései alapján 10 éves időtartamban javaslom a közterület-használati hozzájárulás megadását.

A Közterület-használati hozzájárulás megadása önkormányzati hatósági eljárás keretében történik. A Bizottság határozatát alaki formába foglalva kell közölni a kérelmezővel.

Kérem a Tisztelt Bizottságot, hogy hozza meg döntéseit a benyújtott kérelmekben szereplő lakóépületek kiszolgálása céljából, hulladéktároló létesítése érdekében a térítésmentes közterület-használatához való hozzájárulásokról.

Budapest, 2019. június 12.

Németh Angéla
polgármester

1. Témafelelős: Városgazdálkodási Főosztály 

2. Mellékletek:

1. Nyírpalota u. 8-10. Társasház kérelme és mellékletei
2. Nyírpalota u. 12-14. Társasház kérelme és mellékletei
3. Nyírpalota u. 16-18. Társasház kérelme és mellékletei
4. Nyírpalota u. 20-22. Társasház kérelme és mellékletei
5. Nyírpalota u. 24-38. Társasház kérelme és mellékletei
6. Páskomliget u. 35-45. Társasház kérelme és mellékletei

- 7. Páskomliget u. 62. Társasház kérelme és mellékletei
- 8. Páskom park 2. Társasház kérelme és mellékletei
- 9. Páskom park 25. sz. alatti Lakásfenntartó Szövetkezet kérelme és mellékletei
- 10. Páskom park 32-35. Társasház kérelme és mellékletei
- 11. Kérelmekben feltüntetett helyszínek

3. Egyeztetésre megküldve:

4. Bizottságok:

PTB	ESZB	VKB	KKB	JÜB	KÉB
X					

5. Jegyzői láttamozás: 2019. június „12.”

Aláírás:.....

6. Háttéranyag: a Városgazdálkodási Főosztályon található.

Határozati javaslatok:

1. A Pénzügyi és Költségvetési, Tulajdonosi és Vagyongazdálkodási Bizottság úgy dönt, hogy a Nyírpalota u. 8-10. sz. Társasház részére hozzájárul a Nyírpalota u. 8-10. számú lakóépület előtti (91158/222) hrsz.-ú közterületen, a ikt. számú előterjesztés 1. melléklete szerinti kialakítással, a megjelölt helyszínen létesítendő hulladéktároló telepítése érdekében 20 m² közterület térítésmentes használatához.

A használat időtartamát 2019. július 1-től 2029. június 30-ig, 10 éves időtartamban állapítja meg. A terület kizárólag hulladéktároló felépítmény kialakítására használható, azon más építmény nem létesíthető, egyéb tevékenység nem folytatható, valamint harmadik személy használatába a terület nem adható. A közterület-használat időtartama alatt a szükséges állagmegóvási, karbantartási és tisztán tartási kötelezettség a Társasházat, mint közterület-használót terheli.

Felelős: polgármester

Határidő: 2019. június 19.

2. A Pénzügyi és Költségvetési, Tulajdonosi és Vagyongazdálkodási Bizottság úgy dönt, hogy a Nyírpalota u. 10-12. sz. Társasház részére hozzájárul a Nyírpalota u. 10-12. számú lakóépület előtti (91158/222) hrsz.-ú közterületen, a ikt. számú előterjesztés 2. melléklete szerinti kialakítással, a megjelölt helyszínen létesítendő hulladéktároló telepítése érdekében 20 m² közterület térítésmentes használatához.

A használat időtartamát 2019. július 1-től 2029. június 30-ig, 10 éves időtartamban állapítja meg. A terület kizárólag hulladéktároló felépítmény kialakítására használható, azon más építmény nem létesíthető, egyéb tevékenység nem folytatható, valamint harmadik személy használatába a terület nem adható. A közterület-használat időtartama alatt a szükséges állagmegóvási, karbantartási és tisztán tartási kötelezettség a Társasházat, mint közterület-használót terheli.

Felelős: polgármester

Határidő: 2019. június 19.

3. A Pénzügyi és Költségvetési, Tulajdonosi és Vagyongazdálkodási Bizottság úgy dönt, hogy a Nyírpalota u. 14-16. sz. Társasház részére hozzájárul a Nyírpalota u. 14-16. számú lakóépület előtti (91158/222) hrsz.-ú közterületen, a ikt. számú előterjesztés 3. melléklete szerinti kialakítással, a megjelölt helyszínen létesítendő hulladéktároló telepítése érdekében 20 m² közterület térítésmentes használatához.

A használat időtartamát 2019. július 1-től 2029. június 30-ig, 10 éves időtartamban állapítja meg. A terület kizárólag hulladéktároló felépítmény kialakítására használható, azon más építmény nem létesíthető, egyéb tevékenység nem folytatható, valamint harmadik személy használatába a terület nem adható. A közterület-használat időtartama alatt a szükséges állagmegóvási, karbantartási és tisztán tartási kötelezettség a Társasházat, mint közterület-használót terheli.

Felelős: polgármester

Határidő: 2019. június 19.

4. A Pénzügyi és Költségvetési, Tulajdonosi és Vagyongazdálkodási Bizottság úgy dönt, hogy a Nyírpalota u. 20-22. sz. Társasház részére hozzájárul a Nyírpalota u. 20-22. számú lakóépület előtti (91158/222) hrsz.-ú közterületen, a ikt. számú előterjesztés 4. melléklete szerinti kialakítással, a megjelölt helyszínen létesítendő hulladéktároló telepítése érdekében 20 m² közterület térítésmentes használatához.

A használat időtartamát 2019. július 1-től 2029. június 30-ig, 10 éves időtartamban állapítja meg. A terület kizárólag hulladéktároló felépítmény kialakítására használható, azon más építmény nem létesíthető, egyéb tevékenység nem folytatható, valamint harmadik személy használatába a terület nem adható. A közterület-használat időtartama alatt a szükséges állagmegóvási, karbantartási és tisztán tartási kötelezettség a Társasházat, mint közterület-használót terheli.

Felelős: polgármester

Határidő: 2019. június 19.

5. A Pénzügyi és Költségvetési, Tulajdonosi és Vagyongazdálkodási Bizottság úgy dönt, hogy a Nyírpalota u. 22-38. sz. Társasház részére hozzájárul a Nyírpalota u. 24-38. számú lakóépület előtti (91158/228) hrsz.-ú közterületen, a ikt. számú előterjesztés 5. melléklete szerinti kialakítással, a megjelölt helyszínen létesítendő hulladéktároló telepítése érdekében 20 m² a Nyírpalota u. 22. sz. lépcsőház előtti, és 14,5 m² a Nyírpalota u. 38. sz. lépcsőház előtti közterület térítésmentes használatához.

A használat időtartamát 2019. július 1-től 2029. június 30-ig, 10 éves időtartamban állapítja meg. A terület kizárólag hulladéktároló felépítmény kialakítására használható, azon más építmény nem létesíthető, egyéb tevékenység nem folytatható, valamint harmadik személy használatába a terület nem adható. A közterület-használat időtartama alatt a szükséges állagmegóvási, karbantartási és tisztán tartási kötelezettség a Társasházat, mint közterület-használót terheli.

Felelős: polgármester

Határidő: 2019. június 19.

6. A Pénzügyi és Költségvetési, Tulajdonosi és Vagyongazdálkodási Bizottság úgy dönt, hogy a Páskomliget u. 35-45. sz. Társasház részére hozzájárul a Páskomliget u. 45. sz. lépcsőház melletti (91158/171) hrsz.-ú közterületen, a ikt. számú előterjesztés 6. melléklete szerinti kialakítással, a megjelölt helyszíneken, A Páskomliget u. 35. sz. lépcsőház és a Páskomliget u. 45. sz. lépcsőház mellett létesítendő hulladéktároló telepítése érdekében 2 x 8,9 m² közterület térítésmentes használatához.

A használat időtartamát 2019. július 1-től 2029. június 30-ig, 10 éves időtartamban állapítja meg. A terület kizárólag hulladéktároló felépítmény kialakítására használható, azon más építmény nem létesíthető, egyéb tevékenység nem folytatható, valamint harmadik személy használatába a terület nem adható. A közterület-használat időtartama alatt a szükséges állagmegóvási, karbantartási és tisztán tartási kötelezettség a Társasházat, mint közterület-használót terheli.

Felelős: polgármester

Határidő: 2019. június 19.

7. A Pénzügyi és Költségvetési, Tulajdonosi és Vagyongazdálkodási Bizottság úgy dönt, hogy a Páskomliget u. 62. sz. Társasház részére hozzájárul a Páskomliget u. 62. sz. épület előtti (91158/150) hrsz.-ú közterületen, a ikt. számú előterjesztés 7. melléklete szerinti kialakítással, a megjelölt helyszínen létesítendő hulladéktároló telepítése érdekében 7 m² közterület térítésmentes használatához.

A használat időtartamát 2019. július 1-től 2029. június 30-ig, 10 éves időtartamban állapítja meg. A terület kizárólag hulladéktároló felépítmény kialakítására használható, azon más építmény nem létesíthető, egyéb tevékenység nem folytatható, valamint harmadik személy használatába a terület nem adható. A közterület-használat időtartama alatt a szükséges állagmegóvási, karbantartási és tisztán tartási kötelezettség a Társasházat, mint közterület-használót terheli.

Felelős: polgármester

Határidő: 2019. június 19.

8. A Pénzügyi és Költségvetési, Tulajdonosi és Vagyongazdálkodási Bizottság úgy dönt, hogy a Páskom park 2. sz. Társasház részére hozzájárul a Páskom park 2. sz. épület melletti (91158/35) hrsz.-ú közterületen, a ikt. számú előterjesztés 8. melléklete szerinti kialakítással, a megjelölt helyszínen létesítendő hulladéktároló telepítése érdekében 11,2 m² közterület térítésmentes használatához.

A használat időtartamát 2019. július 1-től 2029. június 30-ig, 10 éves időtartamban állapítja meg. A terület kizárólag hulladéktároló felépítmény kialakítására használható, azon más építmény nem létesíthető, egyéb tevékenység nem folytatható, valamint harmadik személy használatába a terület nem adható. A közterület-használat időtartama alatt a szükséges állagmegóvási, karbantartási és tisztán tartási kötelezettség a Társasházat, mint közterület-használót terheli.

Felelős: polgármester

Határidő: 2019. június 19.

9. A Pénzügyi és Költségvetési, Tulajdonosi és Vagyongazdálkodási Bizottság úgy dönt, hogy a Páskom park 25. sz. alatti Lakásfenntartó Szövetkezet részére hozzájárul a Páskom park 25. sz. épület melletti (91158/41) hrsz.-ú közterületen, a ikt. számú előterjesztés 9. melléklete szerinti kialakítással, a megjelölt helyszínen létesítendő hulladéktároló telepítése érdekében 11,2 m² közterület térítésmentes használatához.

A használat időtartamát 2019. július 1-től 2029. június 30-ig, 10 éves időtartamban állapítja meg. A terület kizárólag hulladéktároló felépítmény kialakítására használható, azon más építmény nem létesíthető, egyéb tevékenység nem folytatható, valamint harmadik személy használatába a terület nem adható. A közterület-használat időtartama alatt a szükséges állagmegóvási, karbantartási és tisztán tartási kötelezettség a Társasházat, mint közterület-használót terheli.

Felelős: polgármester

Határidő: 2019. június 19.

10. A Pénzügyi és Költségvetési, Tulajdonosi és Vagyongazdálkodási Bizottság úgy dönt, hogy a Páskom park 32-35. sz. alatti Társasház részére hozzájárul a Páskom park 35. sz. épület melletti (91158/215) hrsz.-ú közterületen, a ikt. számú előterjesztés 10. melléklete szerinti kialakítással, az épület két végén, a megjelölt helyszíneken létesítendő, hulladéktároló telepítése érdekében 2 x 8,9 m² közterület térítésmentes használatához.

A használat időtartamát 2019. július 1-től 2029. június 30-ig, 10 éves időtartamban állapítja meg. A terület kizárólag hulladéktároló felépítmény kialakítására használható, azon más építmény nem létesíthető, egyéb tevékenység nem folytatható, valamint harmadik személy használatába a terület nem adható. A közterület-használat időtartama alatt a szükséges állagmegóvási, karbantartási és tisztán tartási kötelezettség a Társasházat, mint közterület-használót terheli.

Felelős: polgármester

Határidő: 2019. június 19.

11. A Pénzügyi és Költségvetési, Tulajdonosi és Vagyongazdálkodási Bizottság felkéri a bizottság elnökét, hogy az 1-10. határozati javaslatban szereplő társasházak részére a közterületen elhelyezni kívánt hulladéktárolóval kapcsolatos közterület-használati hozzájárulásról szóló határozatokat adja ki.

Felelős: a bizottság elnöke

Határidő: 2019. június 30. (a határozat aláírására és megküldésére)

Jogszabályi hivatkozás:

Budapest Főváros XV. kerületi Önkormányzat tulajdonában álló közterületek használatáról és rendjéről szóló 35/2013. (IX.30.) önkormányzati rendeletének 5. § (2) bekezdés s) pontja, 8. § (2) bekezdés b) pontja, 13. § (1) bekezdésének m) pontja

A határozati javaslatok elfogadásához egyszerű szavazattöbbség szükséges!

Képviselői Csoportnak
leadva:
2019 JÚN 12.
Átvette: 

Törvényességi
felülvizsgálatra érkezett:.....

2019 JÚN 12. hó-n





3. függelék a 35/2013.

1. MELLÉKLET

KÉRELEM

A BP. XV. ker. Önkormányzat tulajdonában lévő közterület használatához
A kérelem benyújtása illetékköteles, összege 3.000.- Ft, melyet illetékbélyegben kell leróni.

A Kérelmező adatai:

Neve/cégneve: Társasház XV. Ker. Nyírpalota út 8-10.

Lakcíme/székhelye: 1156. Bp. Nyírpalota út 8-10.

Adóazonosító jele: Adószáma: 28345778-1-42

Levelezési címe: 1157. Bp. Erdőkerülő utca 35. 1/3.

Képviselőre jogosult neve: Rezon Ingatlan Kft. Szabó László

Telefonszáma: 06-1-414-1143

Egyéb elérhetőségek (Email, fax) info@rezoningatlan.hu, fax: 06-1-414-1144

A használni kívánt közterület

Budapest, XV. 1156. Bp. Nyírpalota út 8-10.....hrs.: 91158/114 222

A terület nagysága: (5 m X 4 m) 20 m² 1 db.

A használat ideje: 2019. év 06. hónap 01. naptól határozatlan időre.

A közterület használat célja részletesen:

A Társasház 4 db. 1.100 L-es hulladéktároló konténerének, illetve összesen 6 db. 240 L szelektív hulladékgyűjtő edény kihelyezése, egy megépítendő fedett, zárható tárolóba.

NYILATKOZAT

Tudomásul veszem, hogy jelen kérelem kitöltése a közterület használatára nem jogosít, azt kizárólag az önkormányzat közterület-használati hozzájárulásának megadását követően kezdem meg. A kérelem visszavonására a kérelemben szereplő, általam feltüntetett kezdő időpontig van lehetőségem, egyébként a megállapított közterület-használati díjat a közterület tényleges használatára tekintet nélkül köteles vagyok megfizetni.

Dátum: Bp. 2019. május 06.

REZON INGATLAN KFT.
1157 Bp. Erdőkerülő u. 35. 1/3.
Közös képviselő
.....
kérelmező/meghatalmazott aláírása, helye

Budapesti önkormányzat XV. kerületi Önkormányzat Képviselő-testület		
Központi Hivatal		
- Irányszám: 3/2019-1/19		
2019. MÁJ. 9.		
Elosztott:	Melléklet:	Ugyintéző:
		db. 1

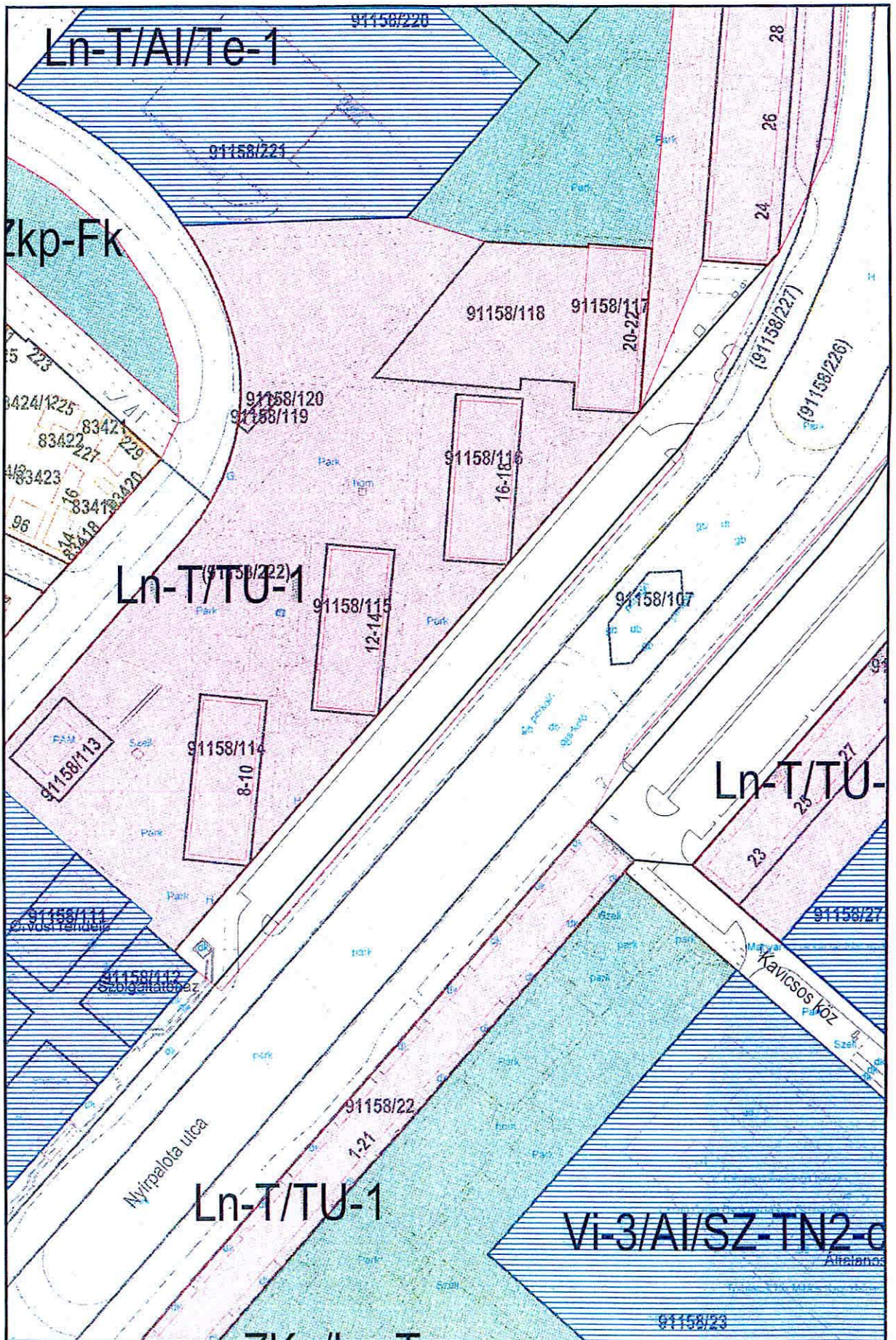

Budapest Főváros Kormányhivatala XIV. Kerületi Hivatala
Budapest, XIV., Bosnyák tér 5. 1590 Budapest, Pf. 101

E-hiteles térképmásolat - Teljes másolat

2019.04.08 16:02:43

Helyrajzi szám: BUDAPEST XV.KER. beltérület 91158/114

Megrendelés szám: 9000/2775/2019

Méretarány: 1 : 1000

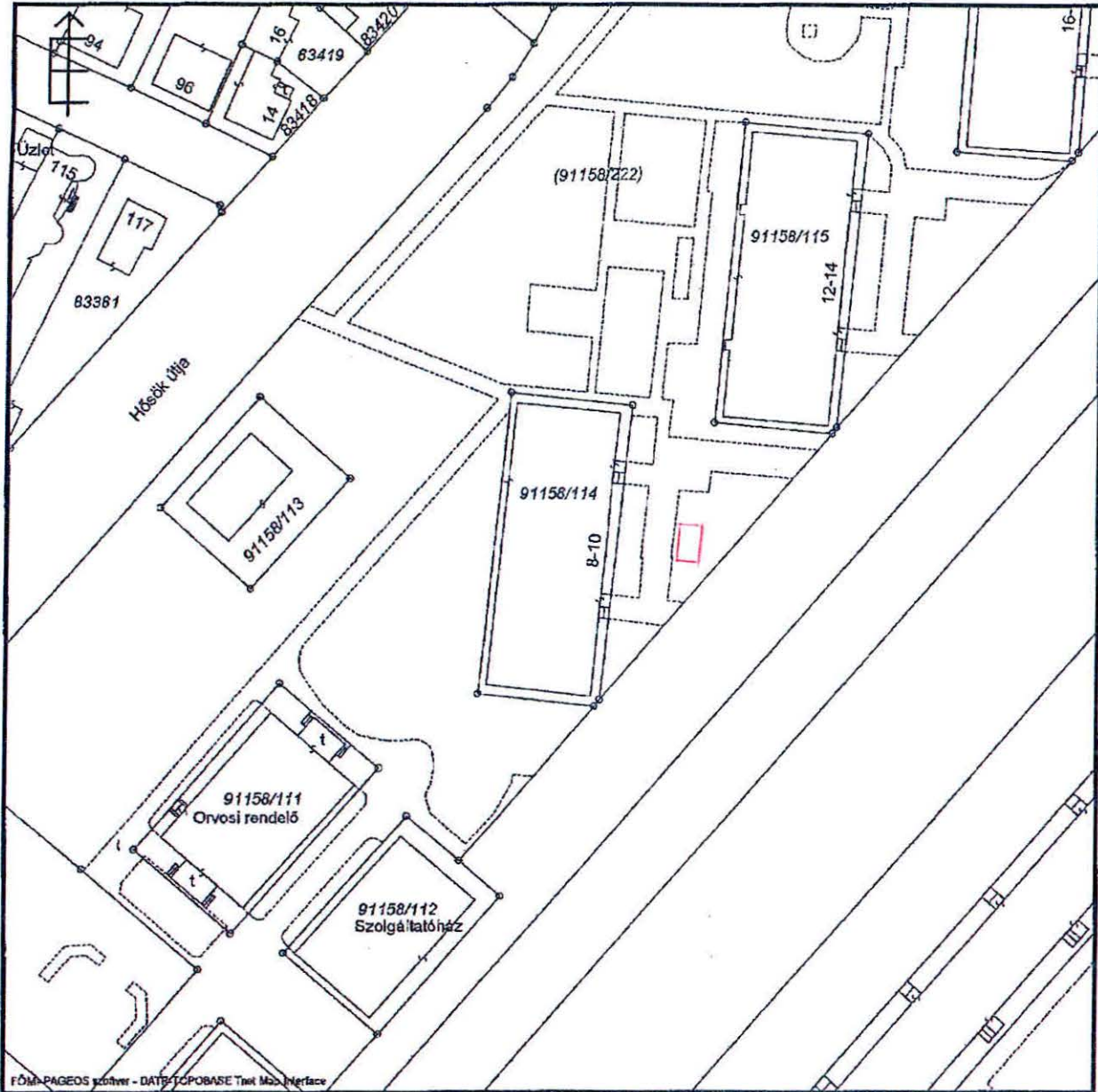

A térképmásolat a kiadást megelőző napig megegyezik az ingatlan-nyilvántartási térképi adatbázis tartalmával. A térképmásolat méretek levételére nem használható!

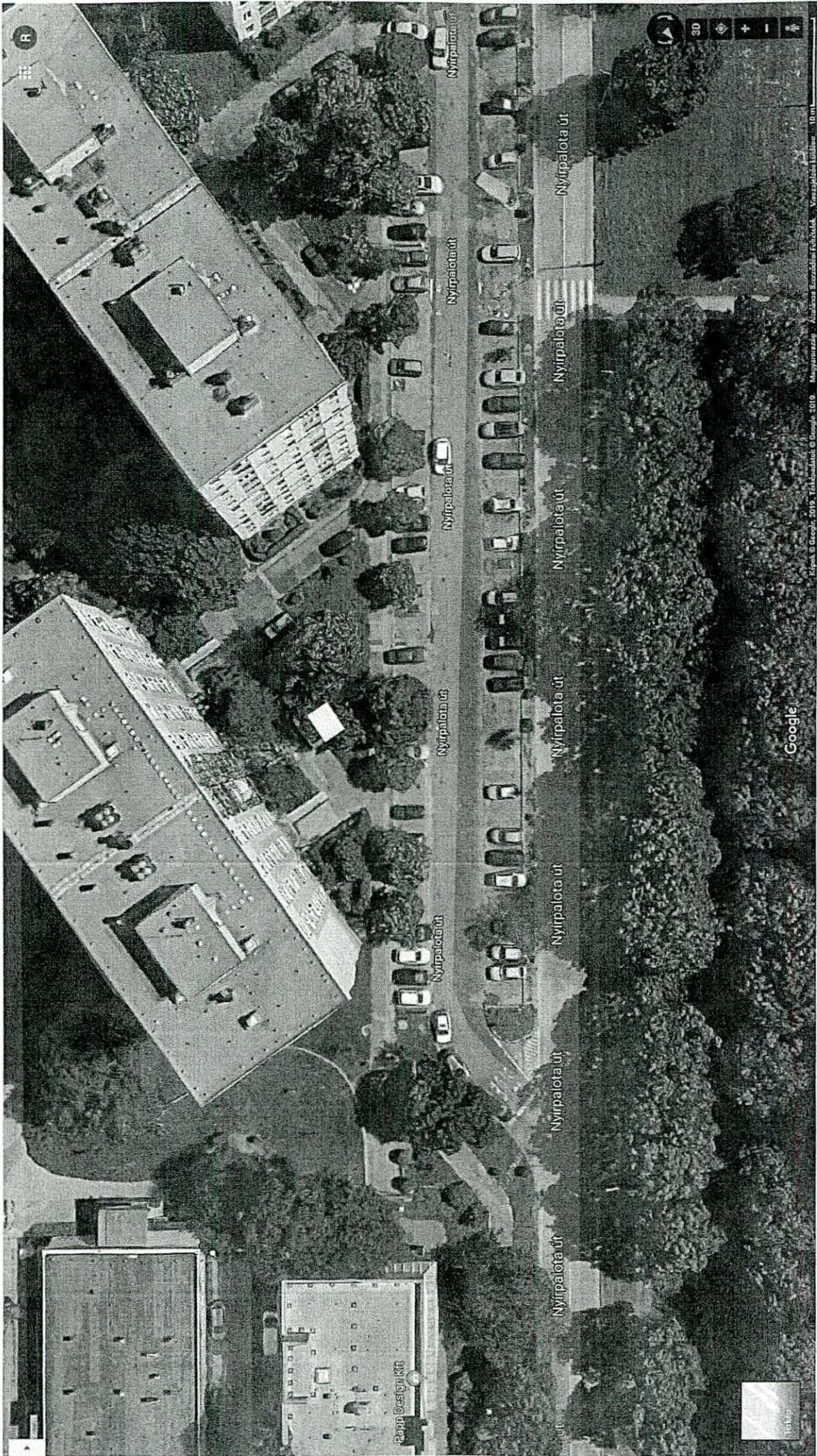

Google

Képek © Google, 2019. Térképek © Google, 2019. Magyarország - Alakítás: Esztergom, Fokozat: Veszegyháza, Képek: 10 m



MŰSZAKI LEÍRÁS

1156 Budapest, Nyírpalota út 8-10.

A 1156 Budapest, Nyírpalota út 8-10. sz. Társasház közössége a háztartási hulladék gyűjtésére szolgáló fém konténerait, illetve a szelektív gyűjtést szolgáló műanyag edényeit az épület előtt, a hulladékgyűjtést végző szolgáltató gépkocsijával könnyen megközelíthető, a XV. kerületi Önkormányzattal egyeztetett helyszínen kívánja elhelyezni, zárható térben.

A változtatás oka: a targoncás konténermozgatás szolgáltatás megszűnt.

A gyűjtőedényeket a Fővárosi Közterületfenntartó vállalat - szerződés alapján - rendszeresen üríti.

A Tároló szerkezete

A felszíni termett talajt 25 cm mélységig eltávolítva geotextíliára 10 cm vtg osztályozott kavicsréteg, technológiai szigetelés, majd 15 cm vtg simított aljzatbeton kerül, a járda szintjével megegyező magasságban.

A fém szerkezetű tároló tartóelemei 40x40 mm acél zártszelvény rudak (tartóoszlopok és vízszintes elemek).

Az oldalfalak a tartóelemekre hegesztett 50x50 mm acélhálóból készülnek.

A fedés horganyzott trapézlemez.

A Tároló oldalmérete 500x400 cm (20,00 m² alapterület).

A Tároló legnagyobb magassága 230 cm a járdaszint felett, fedése egy irányba lejt.

A Tároló zárhatóságát aszimmetrikus kétszárnyú, a Tárolóéval megegyező fém szerkezetű ajtó biztosítja (acélpántokkal, zárral).

A Tároló fém szerkezeteinek felületkezelése: alapozó mázolás és zománccfesték.

Nyilatkozat

A létesítendő tároló helyén nincsen közműakna, egyéb műtárgy, védendő növényzet. A tároló elhelyezése nem zavarja a gyalogosok, gépjárművek közlekedését.

Budapest 2019. április 10.

40x40 mm acél zártszelvény tartószerkezet

zárható ajtóval

RAL 6001 zöld színűre festve

Horganyzott trapézlemez fedés "T14"

5x5 cm sűrűségű hegesztett acélháló oldalfalak

Simított beton aljzat

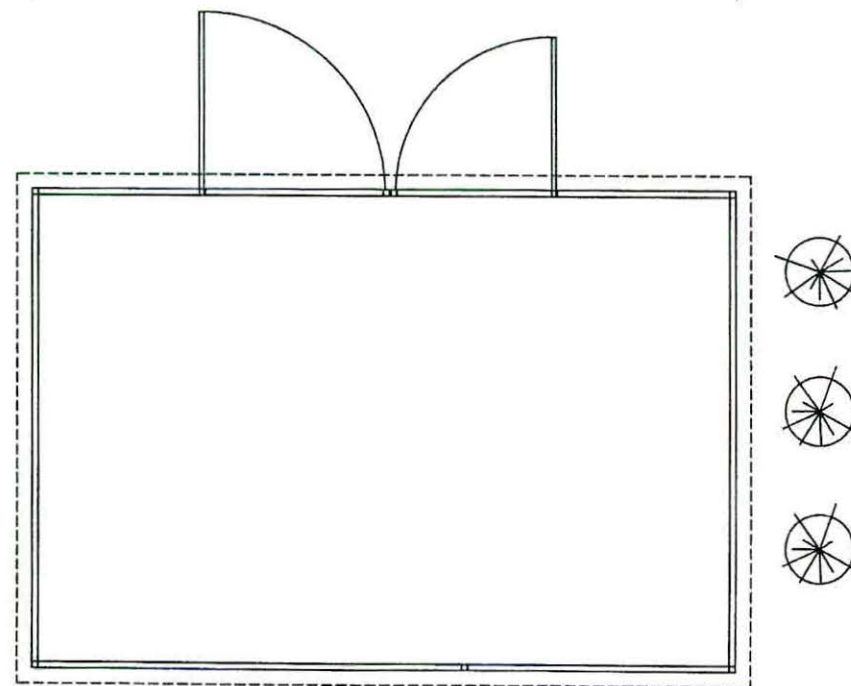
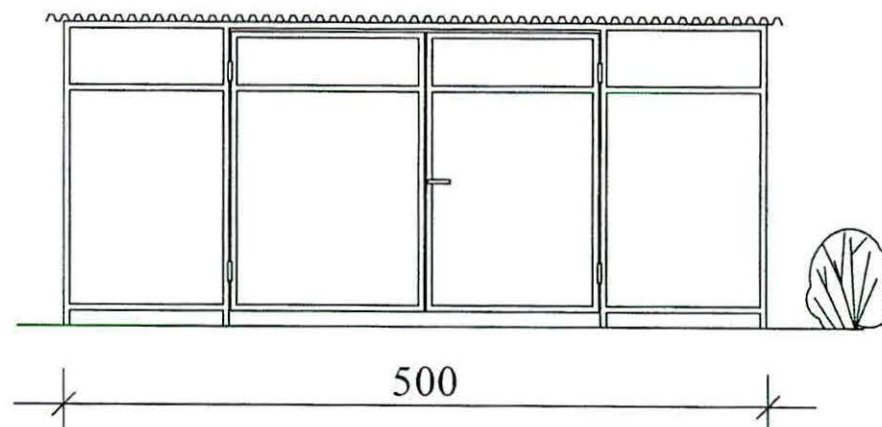
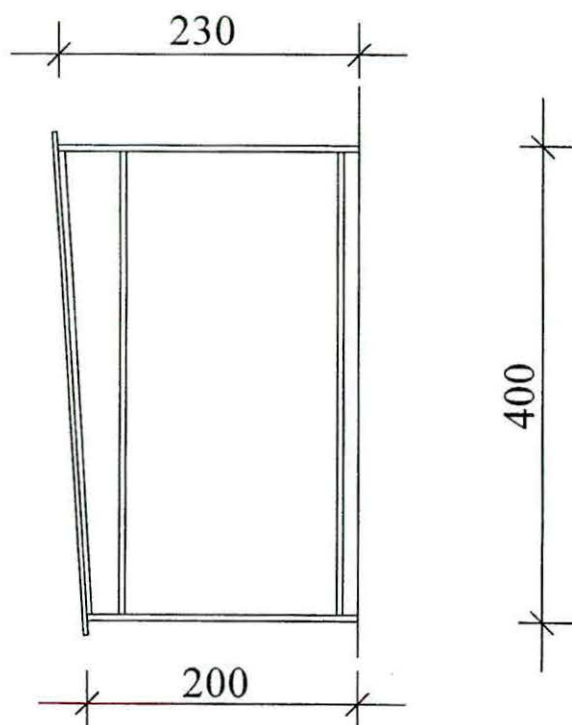

Budapest XV., Nyírpalota út 8-10.

Hulladékgyűjtő konténerek elhelyezésére szolgáló tároló létesítése

2019. április 8.

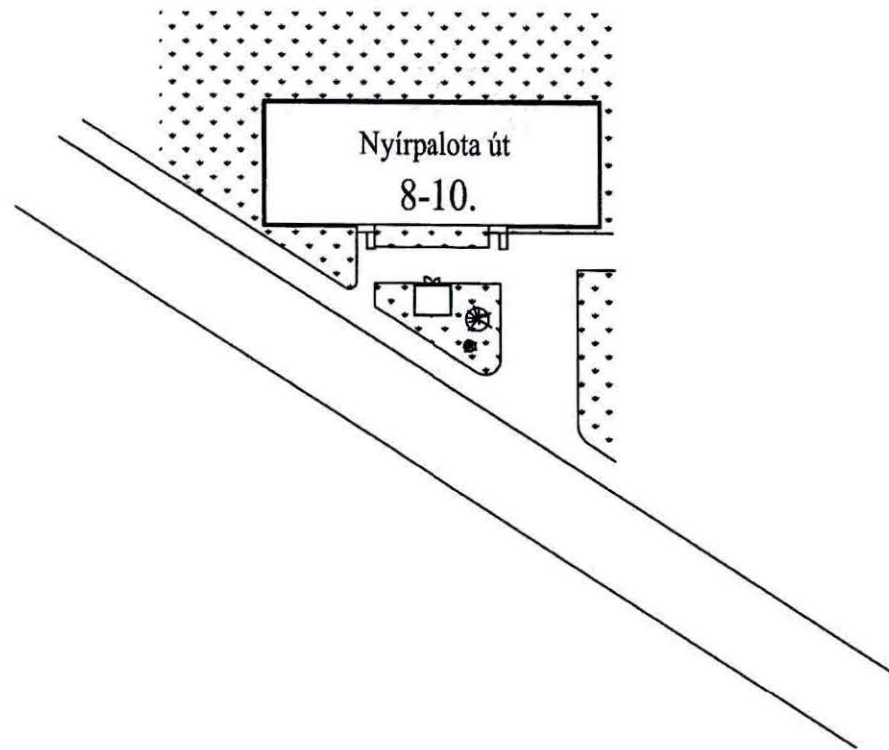

Budapest XV., Nyírpalota út 8-10.

Hulladékgyűjtő konténerek elhelyezésére szolgáló tároló létesítése

2019. április 8.

HATÁROZAT KIVONAT

Készült: XV. Nyírpalota u. 8-10. sz. Társasház évfűzáró közgyűlésén

Közgyűlés helye: Budapest, XV. Ker. Pattogós utcai Általános Iskola (1156 Bp. Pattogós u. 6-8.)

Közgyűlés időpontja: 2019. március 27. 17:45 óra.

Jelen vannak: Tulajdonosok a mellékelt jelenléti ív szerint
Rezon Ingatlan Kft. képviselői: Szedlmayer László, Kakuk Gábor, Csulik Róbert

Szedlmayer László: 17:30 Üdvözli a megjelent Tulajdonosokat és elmondja, hogy a közgyűlés nem határozatképes, mert a tulajdonosok 18,6%-a (1.188/6.365) van jelen.

Szedlmayer László: 17:45 Az ismételt közgyűlés időpontjában a jelenlét 23%-os (1.463/6.365 tulajdonhányad). Mivel ismételt közgyűlés, így jelenléttől függetlenül határozatképes. Javaslatot kér a levezető elnökségre, szívesen elvállalja, ha nincs jelentkező.

2019/I./1. sz. Határozat: A közgyűlés elfogadta Szedlmayer Lászlót a levezető elnöki tisztségre.
Szavazás: egyhangú határozattal elfogadva.

Szedlmayer László: javasolja Csulik Róbertet a jegyzőkönyv vezetési tisztségre.

2019/I./2. sz. Határozat: A közgyűlés elfogadta Csulik Róbertet jegyzőkönyvvezetőnek.
Szavazás: egyhangú határozattal elfogadva.

2019/I./3. sz. Határozat: A közgyűlés elfogadta Gödriné Oravecz Mária, és Bácskai Tamást jegyzőkönyv hitelesítőnek.
Szavazás: egyhangú határozattal elfogadva.

2019/I./4. sz. Határozat: A közgyűlés úgy határozott, hogy a 2018. évi gazdálkodásról szóló beszámolót elfogadja, a közös képviselő ügykezelő tevékenységét jóváhagyja.
Szavazás: egyhangú határozattal elfogadva.

2019/I./5. sz. Határozat: A közgyűlés úgy határozott, hogy Újpalotán megszüntetendő „targoncázás” eredményeként a szemétkonténerek a közterületen lévő konténertárolókba legyenek elhelyezve, ezzel kapcsolódva a Társasház megszünteti a szemétledebó használatát. Felkéri a Közös képviselőt, hogy a lezárás előtt a ledobó cső fertőtlenítését végeztesse el és a használatát műszakilag akadályozza meg. A közgyűlés elfogadja, a közgyűlésen ismertetett tervek alapján, az épület szemétszállítását biztosító konténerek elhelyezését szolgáló tároló kialakítását. Amennyiben szükséges plusz egy konténert rendeljen és helyezzen el a tárolóban. Felhatalmazza a Közös képviselőt, hogy a XV. kerületi Önkormányzatnál területfoglalási engedélyt kérjen.

Szavazás: 1.293/6365 mellette
106/6365 ellene
64/6365 tartózkodott
szavazat mellett elfogadva.

A MÁSOLAT AZ
EREDETIVEL EGYEZŐ

REZON INGATLAN KFT.
1157 Bp., Erzsébet u. 25. i. em. 3
Közös képviselő

2019/I./6. sz. Határozat: A közgyűlés felhatalmazza a közös képviselőt, hogy az alábbi felújítási munkát végeztesse el a 2019. évben

1. Öko program törlesztés	- Ft.
2. Panelprogram törlesztés	4.900.000.-Ft.
3. Lakások mellékvízmérőinek távleolvasás kialakítása 5 lakás	48.500.-Ft.
4. Lengő ajtók cseréje (az új nem lengő)	600.000.-Ft.
5. Konténerhároló kialakítás	900.000.-Ft.

Szavazás: 1.357/6365 mellette
53/6365 ellene
53/6365 tartózkodott
szavazat mellett elfogadva.

2019/I./7. sz. Határozat: A közgyűlés úgy határozott, hogy a 2019. éves költségvetési tervezetet elfogadja, az elfogadott költségvetés és az abból számított közös költség 2019. május 01-től érvényes.

Üzemeltetési költség 117.-Ft/m²/hó,
Felújítási alap 34.-Ft/m²/hó,
Konténer mozgatási díj 160.-Ft/albetét/hó,
Közös képviselői díj 1.487/albetét/hó,
Víz-csatornadíj nem vízórás lakások esetén SZ.M.SZ. szerint.
Szavazás: 1.410/6365 mellette
53/6365 ellene
0/6365 tartózkodott
szavazat mellett elfogadva.

2019/I./8. sz. Határozat: A közgyűlés úgy határoz, hogy a XV. ker. Nyírpalota 8-10. sz. Társasházban lakó alább felsorolt Tulajdonostársakat megválasztja, megerősíti a Számvizsgáló Bizottság tagjainak:

Számvizsgáló Bizottság tagjai:

1. Zsolnayné Csiszár Gizella
2. Simányi Róbert
3. Bácskai Tamás

Szavazás: 1.304/6365 mellette
106/6365 ellene
53/6365 tartózkodott
szavazat mellett elfogadva.

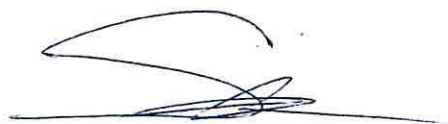

Szedlmayer László levezető elnök



Bácskai Tamás jkv. hitelesítő

A MÁSOLAT AZ
EREDETIVEL EGYEZŐ

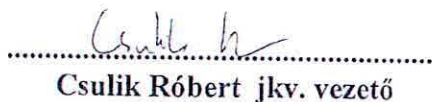

Csulik Róbert jkv. vezető

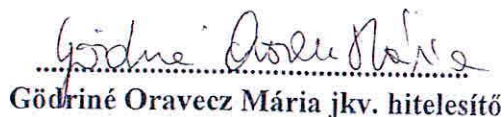

Gödriné Oravecz Mária jkv. hitelesítő

1157/Bp., Erőkegyűző u. 25. l. em. 3
Közös képviselői
2. oldal



3. függelék a 35/2013. (I

2. MELLÉKLET

KÉRELEM

A BP. XV. ker. Önkormányzat tulajdonában lévő közterület használatához
A kérelem benyújtása illetékköteles, összege 3.000.- Ft, melyet illetékbélyegben kell leróni.

A Kérelmező adatai:

Neve/cégneve: Társasház XV. Ker. Nyírpalota út 12-14.

Lakcíme/székhelye: 1156. Bp. Nyírpalota út 12-14.

Adóazonosító jele: Adószáma: 28341217-1-42

Levelezési címe: 1157. Bp. Erdőkerülő utca 35. 1/3.

Képviselőre jogosult neve: Rezon Ingatlan Kft. Szabó László

Telefonszáma: 06-1-414-1143

Egyéb elérhetőségek (Email, fax) info@rezoningatlan.hu, fax: 06-1-414-1144

A használni kívánt közterület

Budapest, XV. 1156. Bp. Nyírpalota út 12-14.....hrsz.: 91158/115²²²

A terület nagysága: (5 m X 4 m) 20 m² 1 db.

A használat ideje: 2019. év 06. hónap 01. naptól határozatlan időre.

A közterület használat célja részletesen:

A Társasház 4 db. 1.100 L-es hulladéktároló konténerének, illetve összesen 6 db. 240 L szelektív hulladékgyűjtő edény kihelyezése, egy megépítendő fedett, zárható tárolóba.

NYILATKOZAT

Tudomásul veszem, hogy jelen kérelem kitöltése a közterület használatára nem jogosít, azt kizárólag az önkormányzat közterület-használati hozzájárulásának megadását követően kezdhetem meg. A kérelem visszavonására a kérelemben szereplő, általam feltüntetett kezdő időpontig van lehetőségem, egyébként a megállapított közterület-használati díjat a közterület tényleges használatára tekintet nélkül köteles vagyok megfizetni.

Dátum: Bp. 2019. május 06.

REZON INGATLAN KFT.
1157 Bp., Erdőkerülő u. 35.
Közös képviselő
.....
kérelmező/meghatalmazott aláírása, bélyegzője

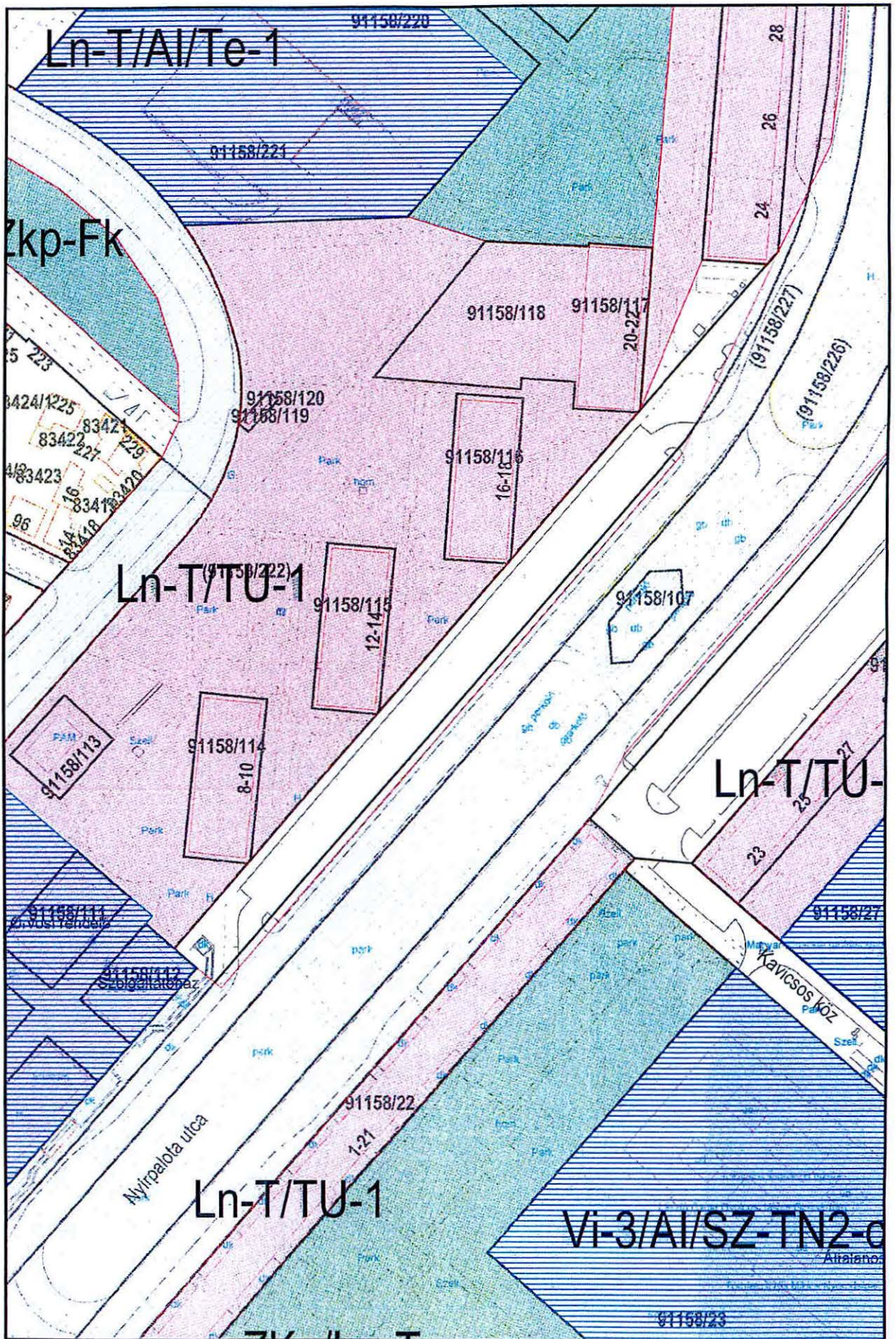

Budapest Főváros Kormányhivatala XIV. Kerületi Hivatala
Budapest, XIV., Bosnyák tér 5. 1590 Budapest, Pf. 101

E-hiteles térképmásolat - Teljes másolat

2019.04.08 16:01:22

Helyrajzi szám: BUDAPEST XV.KER. belterület 91158/115

Megrendelés szám: 9000/2774/2019

Méretarány: 1 : 1000

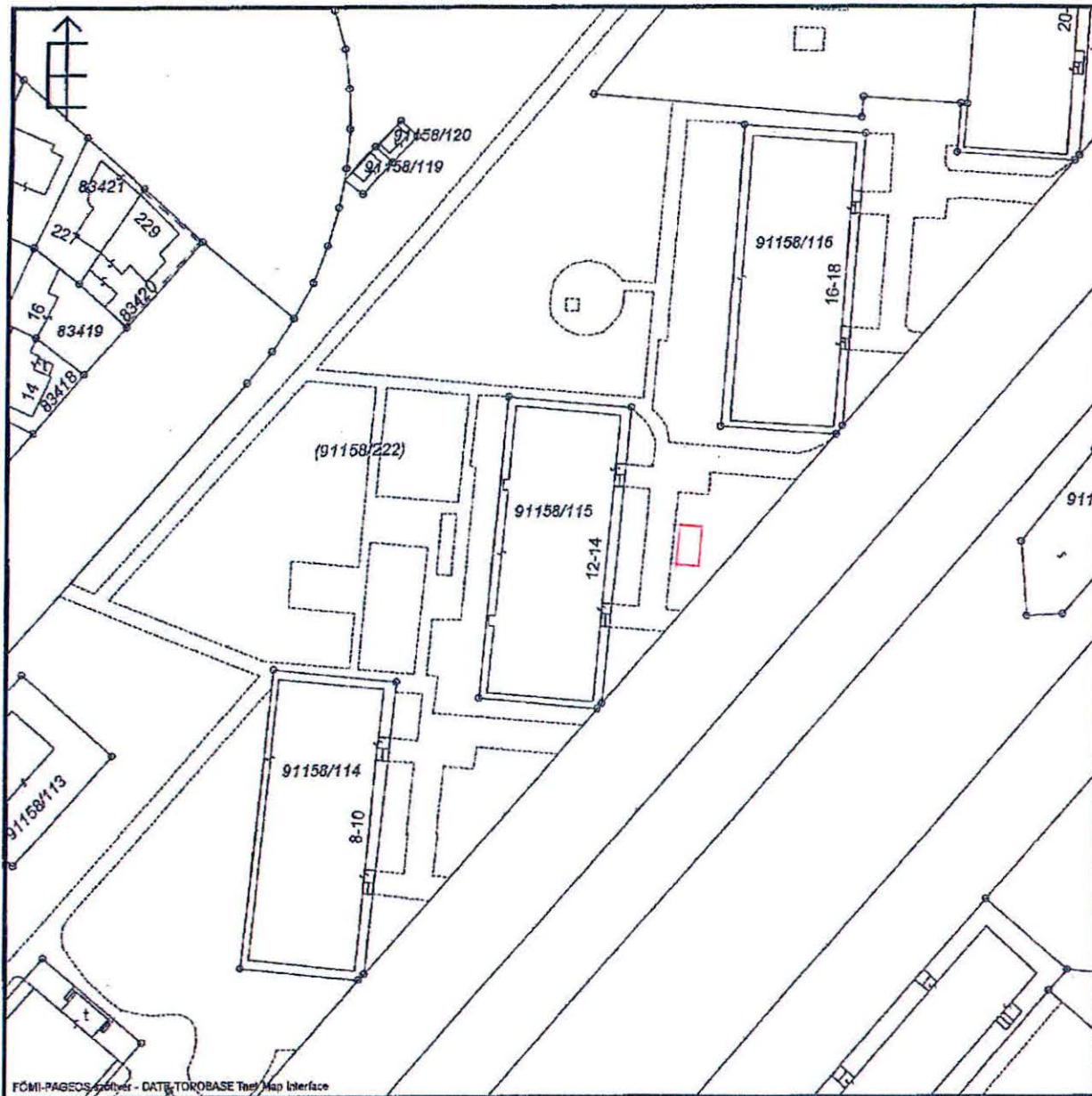

A térképmásolat a kiadást megelőző napig megegyezik az ingatlan-nyilvántartási térképi adatbázis tartalmával. A térképmásolat méretek levételére nem használható!

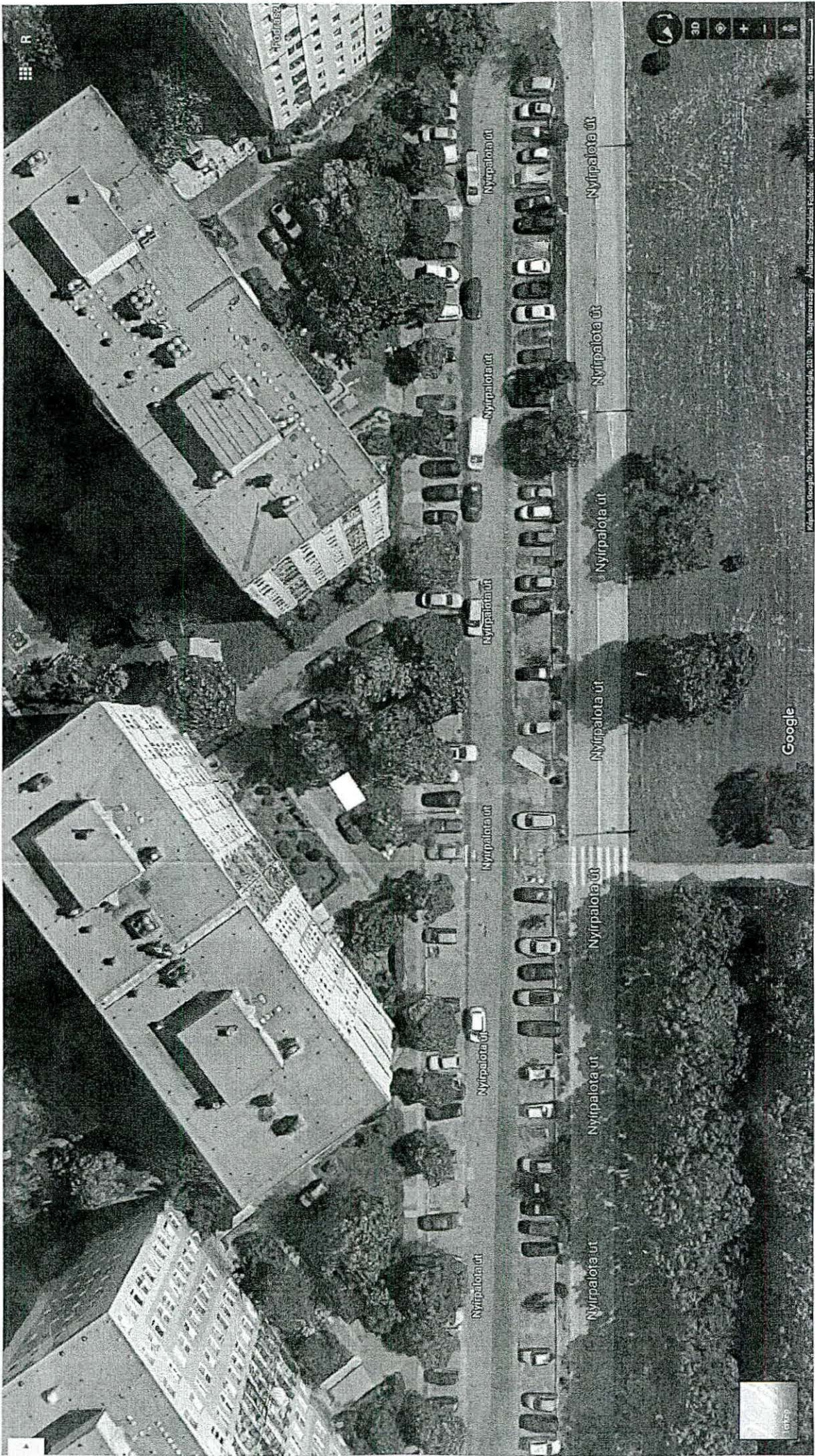

MŰSZAKI LEÍRÁS

1156 Budapest, Nyírpalota út 12-14.

A 1156 Budapest, Nyírpalota út 12-14. sz. Társasház közössége a háztartási hulladék gyűjtésére szolgáló fém konténereit, illetve a szelektív gyűjtést szolgáló műanyag edényeit az épület előtt, a hulladékgyűjtést végző szolgáltató gépkocsijával könnyen megközelíthető, a XV. kerületi Önkormányzattal egyeztetett helyszínen kívánja elhelyezni, zárható térben.

A változtatás oka: a targoncás konténermozgatás szolgáltatás megszűnt.

A gyűjtőedényeket a Fővárosi Közterületfenntartó vállalat - szerződés alapján - rendszeresen üríti.

A Tároló szerkezete

A felszíni termett talajt 25 cm mélységig eltávolítva geotextíliára 10 cm vtg osztályozott kavicsréteg, technológiai szigetelés, majd 15 cm vtg simított aljzatbeton kerül, a járda szintjével megegyező magasságban.

A fém szerkezetű tároló tartóelemei 40x40 mm acél zártszelvény rudak (tartóoszlopok és vízszintes elemek).

Az oldalfalak a tartóelemekre hegesztett 50x50 mm acélhálóból készülnek.

A fedés horganyzott trapézlemez.

A Tároló oldalmérete 500x400 cm (20,00 m² alapterület).

A Tároló legnagyobb magassága 230 cm a járdaszint felett, fedése egy irányba lejt.

A Tároló zárhatóságát aszimmetrikus kétszárnyú, a Tárolóéval megegyező fém szerkezetű ajtó biztosítja (acélpántokkal, zárral).

A Tároló fém szerkezeteinek felületkezelése: alapozó mázolás és zománcfesték.

Nyilatkozat

A létesítendő tároló helyén nincsen közműakna, egyéb műtárgy, védendő növényzet.

A tároló elhelyezése nem zavarja a gyalogosok, gépjárművek közlekedését.

Budapest 2019. április 10.

40x40 mm acél zártszelvény tartószerkezet

zárható ajtóval

RAL 6001 zöld színűre festve

Horganyzott trapézlemez fedés "T14"

5x5 cm sűrűségű hegesztett acélháló oldalfalak

Simított beton aljzat

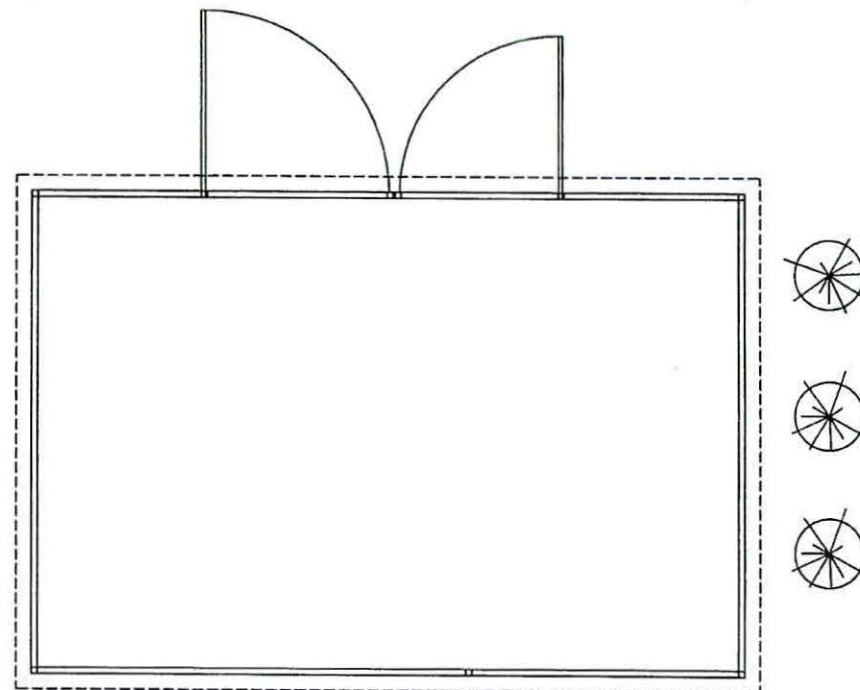
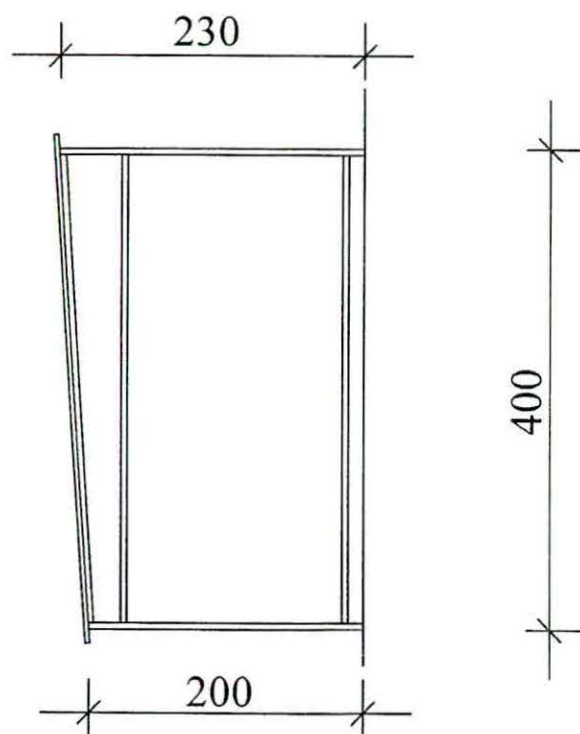
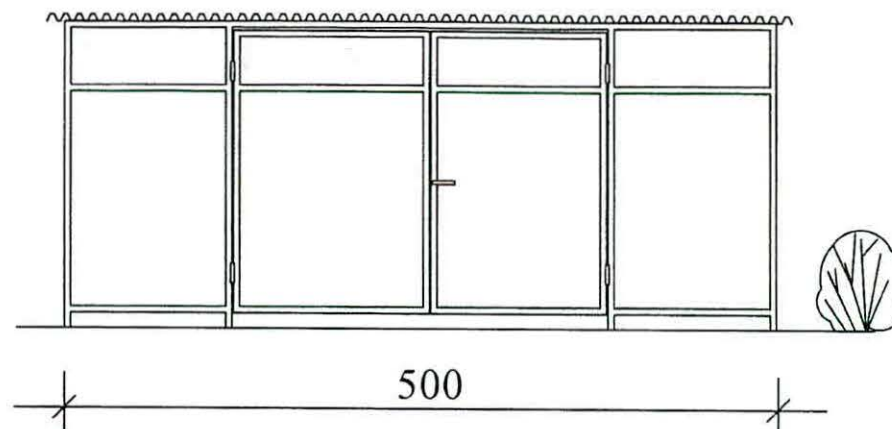

Budapest XV., Nyírpalota út 12-14.

Hulladékgyűjtő konténerek elhelyezésére szolgáló tároló létesítése

2019. április 25.

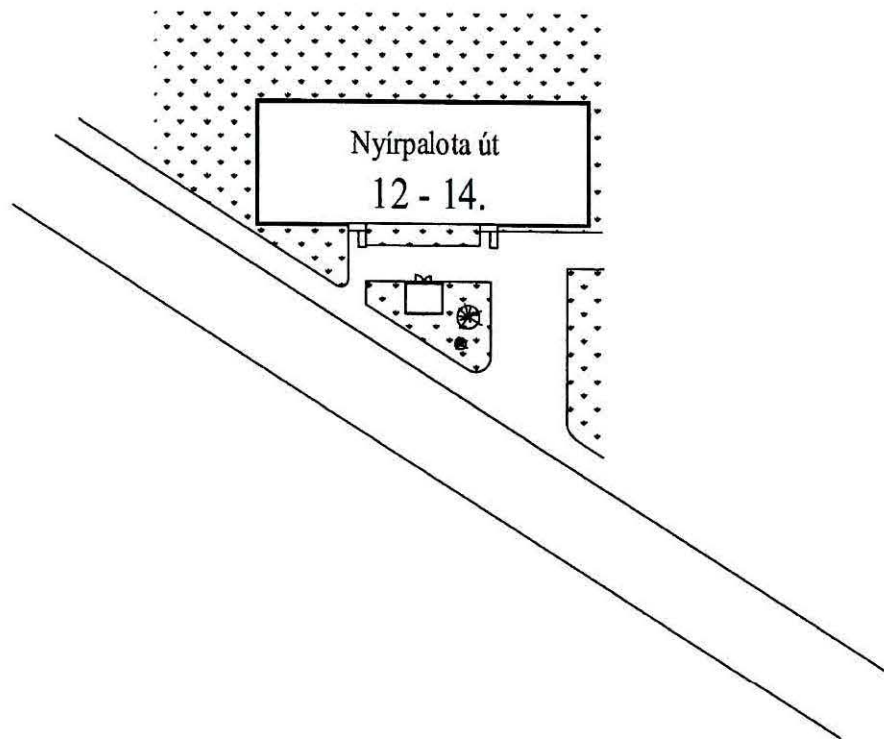

Budapest XV., Nyírpalota út 12-14.

Hulladékgyűjtő konténerek elhelyezésére szolgáló tároló létesítése

2019. április 25.

HATÁROZAT KIVONAT

Készült: XV. Nyírpalota u. 12-14. sz. Társasház évvizsgáló közgyűlésén

Közgyűlés helye: Budapest, XV. Ker. Pattogós utcai Általános Iskola (1156 Bp. Pattogós u. 6-8.)

Közgyűlés időpontja: 2019. április 11. 17:30 óra.

Jelen vannak: Tulajdonosok a mellékelt jelenléti ív szerint
Rezon Ingatlan Kft. képviselői: Szedlmayer László, Szabó László, Csulik Róbert

Szedlmayer László: 17:30 Üdvözli a megjelent Tulajdonosokat és elmondja, hogy a közgyűlés nem határozatképes, mert a tulajdonosok **21,7 %-a (1381/6348)** van jelen.

Szedlmayer László: 17:45 Az ismételt közgyűlés időpontjában a jelenlét **25 %-os (1593/6348 tulajdonhányad)**. Mivel ismételt közgyűlés, így jelenléttől függetlenül határozatképes. Javaslatot kér a levezető elnökségre, szívesen elvállalja, ha nincs jelentkező.

2019/I./1. sz. Határozat: A közgyűlés elfogadta Szedlmayer Lászlót a levezető elnöki tisztségre.
Szavazás: egyhangú határozattal elfogadva.

2019/I./2. sz. Határozat: A közgyűlés elfogadta Csulik Róbertet jegyzőkönyvvezetőnek.
Szavazás: egyhangú határozattal elfogadva.

2019/I./3. sz. Határozat: A közgyűlés elfogadta Schneider Györgynét, és Boros Gábort jegyzőkönyv hitelesítőnek.
Szavazás: egyhangú határozattal elfogadva.

2019/I./4. sz. Határozat: A közgyűlés úgy határozott, hogy a 2018. évi gazdálkodásról szóló beszámolót elfogadja, a közös képviselő ügykezelő tevékenységét jóváhagyja.
Szavazás: 1540/6348 mellette
53/6348 ellene
0/6348 tartózkodott
szavazat mellett elfogadva.

2019/I./5. sz. Határozat: A közgyűlés úgy határozott, hogy az Újpalotán megszüntetendő „targoncázás” eredményeként a szemétkonténerek a közterületen lévő konténertárolókba legyenek elhelyezve, ezzel kapcsolódva a Társasház megszünteti a szemétdobó használatát. Felkéri a Közös képviseletet, hogy a lezárás előtt a ledobó cső fertőtlenítését végeztesse el és a használatát műszakilag akadályozza meg. A közgyűlés elfogadja, a közgyűlésen ismertetett tervek alapján, az épület szemétszállítását biztosító konténerek elhelyezését szolgáló tároló kialakítását. Felhatalmazza a Közös képviseletet, hogy a XV. kerületi Önkormányzatnál területfoglalási engedélyt kérjen.
Szavazás: 1540/6348 mellette
53/6348 ellene
0/6348 tartózkodott
szavazat mellett elfogadva.

A MÁSOLAT AZ
EREDETIVEL EGYEZŐ

REZON INGATLAN KFT.
1157 Bp., Erdőkerülő u. 35. l. em. 3
Közös képviselet

2019/I./6. sz. Határozat: A közgyűlés úgy határozott, hogy a 2019. éves költségvetési tervezetet elfogadja, az elfogadott költségvetés és az abból számított közös költség 2019. május 01-től érvényes.

Üzemeltetési költség	101.-Ft/m ² /hó,
Felújítási alap befizetés	34.-Ft/m ² /hó,
Önkormányzati hiteltörlesztés	90.-Ft/albetét/hó

Áramdíj (közös terület)	929.-Ft/albetét/hó
Konténer mozgató díj	320.-Ft/albetét/hó,
Közös képviselői díj	1.323.-Ft/albetét/hó,

Víz-csatornadíj
vízóra nélküli lakások esetén 20.000.-Ft/albetét/hó.

Pince használati díj 30.-Ft/m²/hó

Szavazás: egyhangú határozattal elfogadva.

2019/I./7. sz. Határozat: A közgyűlés felhatalmazza a közös képviselőt, hogy az alábbi felújítási munkát végeztesse el a 2019. évben:

Felvonó felújítás 1 db (frekvenciaváltó + vezérlés csere,
aknaajtózárs csere, ajtóbehúzó felszerelés 3.133.674.-Ft

Konténertároló kialakítás a közterületen 900.000.-Ft

Szavazás: 1540/6348 mellette
0/6348 ellene
53/6348 tartózkodott

szavazat mellett elfogadva.

2019/I./8. sz. Határozat: A közgyűlés támogatja a 7. sz. határozatban elfogadott felújítási munkákat, egyben felhatalmazza a közös képviselőt, hogy a felvonó felújításhoz szükséges fedezet biztosítása céljából a XV. Ker. Önkormányzathoz hitelpályázatot nyújtson be kamatmentes hitelre.

Szavazás: egyhangú igen szavazat mellett elfogadva.

Szedlmayer László: Megköszöni a jelenléte, bezárja a közgyűlést.

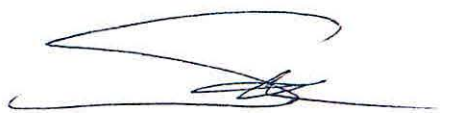

Szedlmayer László levezető elnök



Schneider Györgyné jkv. hitelesítő

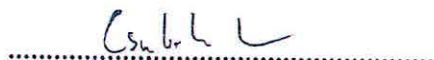

Csulik Róbert jkv. vezető

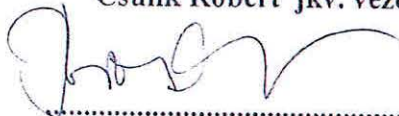

Boros Gábor jkv. hitelesítő

A MÁSOLAT AZ
EREDETIVEL EGYEZŐ

REZON INGATLAN KFT.
1157 Bp., Erőkerülő u. 35. l. em. 3.
Közös képviselő



3. MELLEKLET

3. függelék a 35/2013. (I)

KÉRELEM

A BP. XV. ker. Önkormányzat tulajdonában lévő közterület használatához
A kérelem benyújtása illetékköteles, összege 3.000.- Ft, melyet illetékbélyegben kell leróni.

A Kérelmező adatai:

Neve/cégneve: Társasház XV. Ker. Nyírpalota út 16-18.

Lakcíme/székhelye: 1156. Bp. Nyírpalota út 16-18.

Adóazonosító jele: Adószáma: 28239604-1-42

Levelezési címe: 1157. Bp. Erdőkerülő utca 35. 1/3.

Képviselőre jogosult neve: Rezon Ingatlan Kft. Szabó László

Telefonszáma: 06-1-414-1143

Egyéb elérhetőségek (Email, fax) info@rezoningatlan.hu, fax: 06-1-414-1144

A használni kívánt közterület

Budapest, XV. 1156. Bp. Nyírpalota út 16-18.....hrsz.: 91158/116 222

A terület nagysága: (5 m X 4 m) 20 m² 1 db.

A használat ideje: 2019. év 06. hónap 01. naptól határozatlan időre.

A közterület használat célja részletesen:

A Társasház 4 db. 1.100 L-es hulladéktároló konténerének, illetve összesen 6 db. 240 L szelektív hulladékgyűjtő edény kihelyezése, egy megépítendő fedett, zárható tárolóba.

NYILATKOZAT

Tudomásul veszem, hogy jelen kérelem kitöltése a közterület használatára nem jogosít, azt kizárólag az önkormányzat közterület-használati hozzájárulásának megadását követően kezdhetem meg. A kérelem visszavonására a kérelemben szereplő, általam feltüntetett kezdő időpontig van lehetőségem, egyébként a megállapított közterület-használati díjat a közterület tényleges használatára tekintet nélkül köteles vagyok megfizetni.

Dátum: Bp. 2019. május 06.

.....
kérelmező/meghatalmazott aláírója
REZON INGATLAN KFT.
1157 Bp. Erdőkerülő utca 35. 1. em. 3.
Közös képviselő

Közterület-használati kérelem, illetékköteles		
Kérelmező: Társasház XV. Ker. Nyírpalota út 16-18.		
Adóazonosító jele: 28239604-1-42		
Kérelmező neve: Szabó László		
Kérelmező címe: 1157. Bp. Erdőkerülő utca 35. 1/3.		
Kérelmező telefonszáma: 06-1-414-1143		
Kérelmező e-mail címe: info@rezoningatlan.hu		
Kérelmező fax száma: 06-1-414-1144		
Kérelmező aláírása: [Handwritten Signature]		
Kérelmező meghatalmazott aláírása: [Handwritten Signature]		
Kérelmező meghatalmazott aláírásának dátuma: 2019. május 06.		

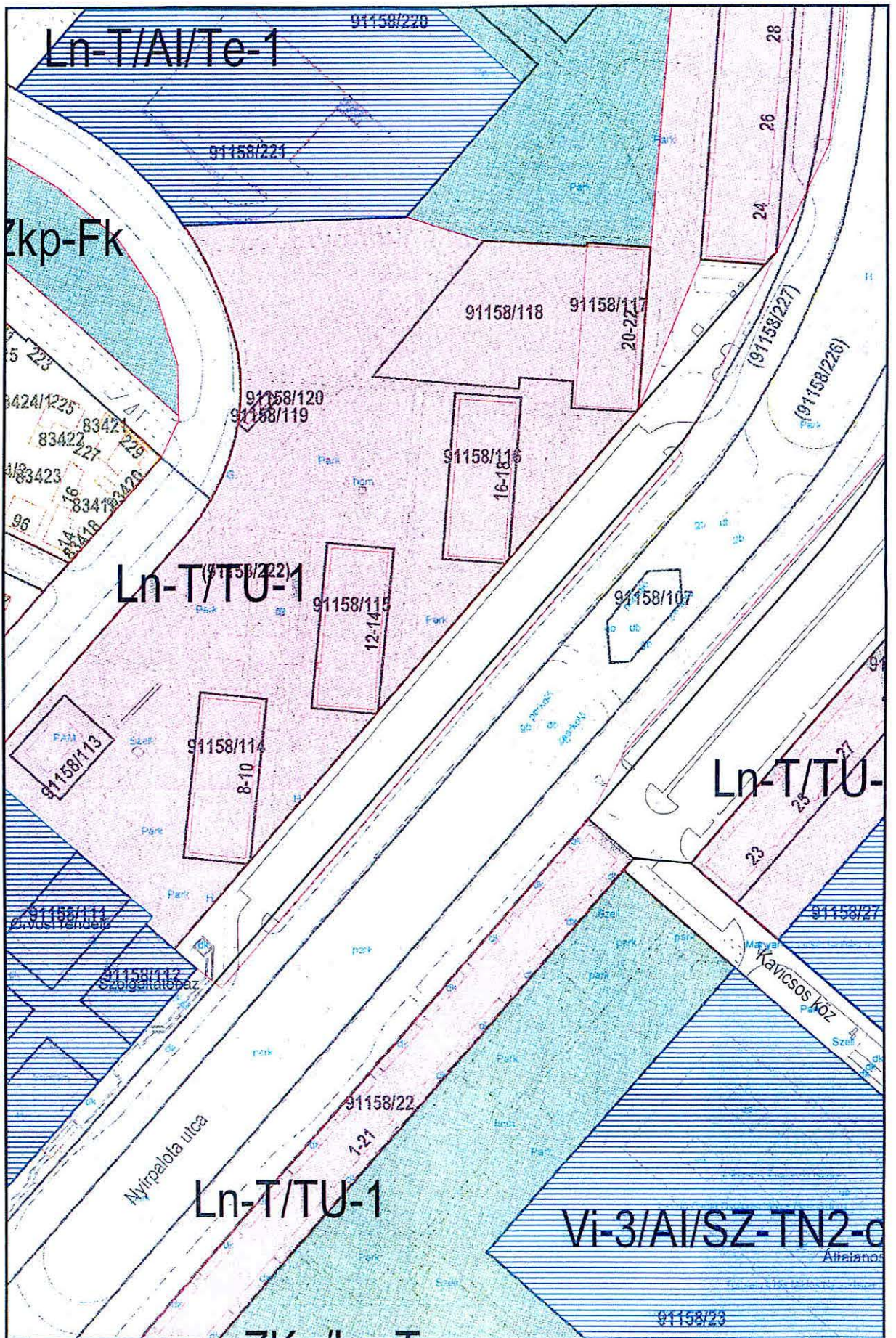

Budapest Főváros Kormányhivatala XIV. Kerületi Hivatala
Budapest, XIV., Bosnyák tér 5. 1590 Budapest, Pf. 101

E-hiteles térképmásolat - Teljes másolat

2019.04.08 16:00:13

Helyrajzi szám: BUDAPEST XV.KER. belterület 91158/116

Megrendelés szám: 9000/2773/2019

Méretarány: 1 : 1000

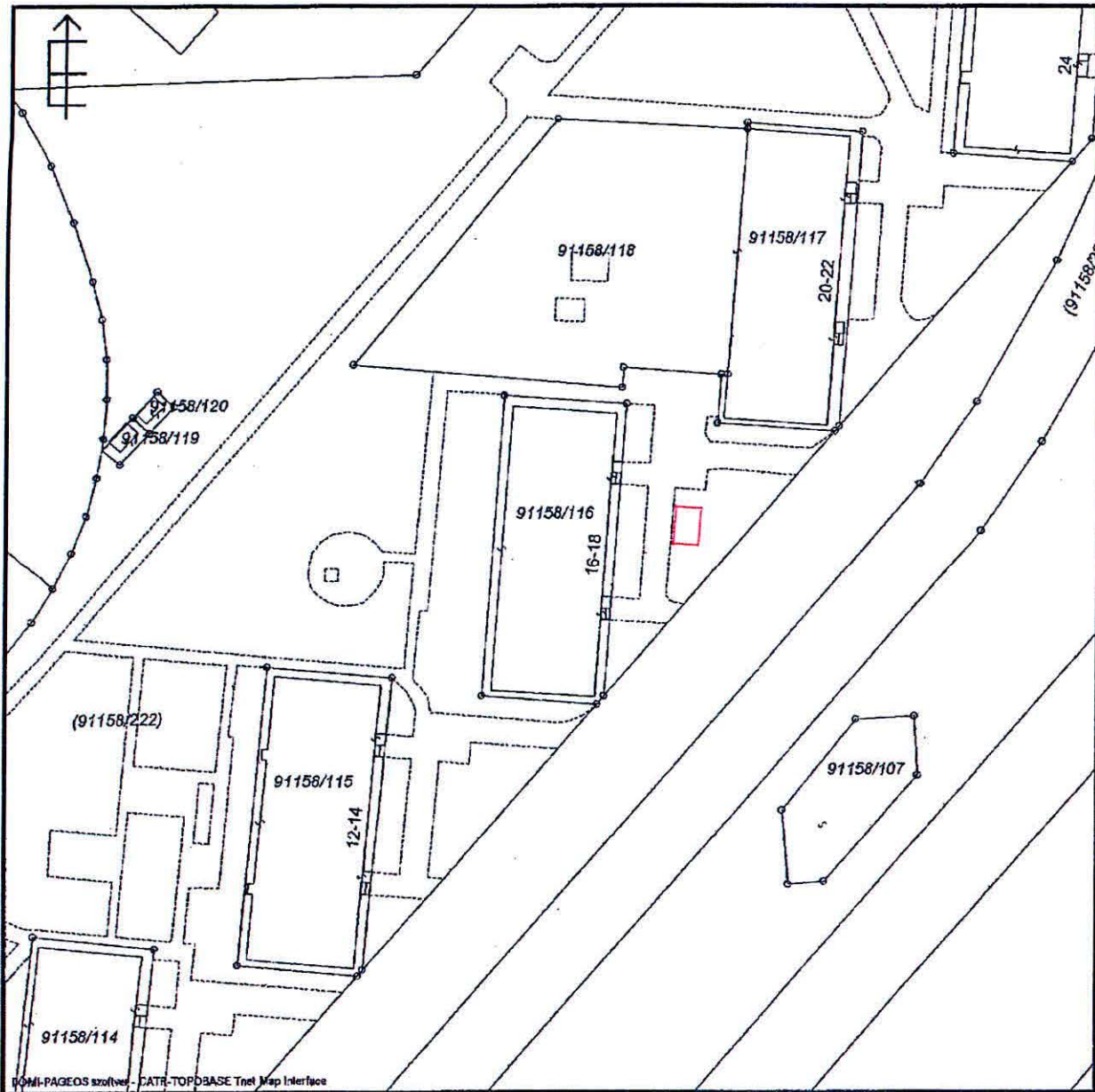

A térképmásolat a kiadást megelőző napig megegyezik az ingatlan-nyilvántartási térképi adatbázis tartalmával. A térképmásolat méretek levételére nem használható!

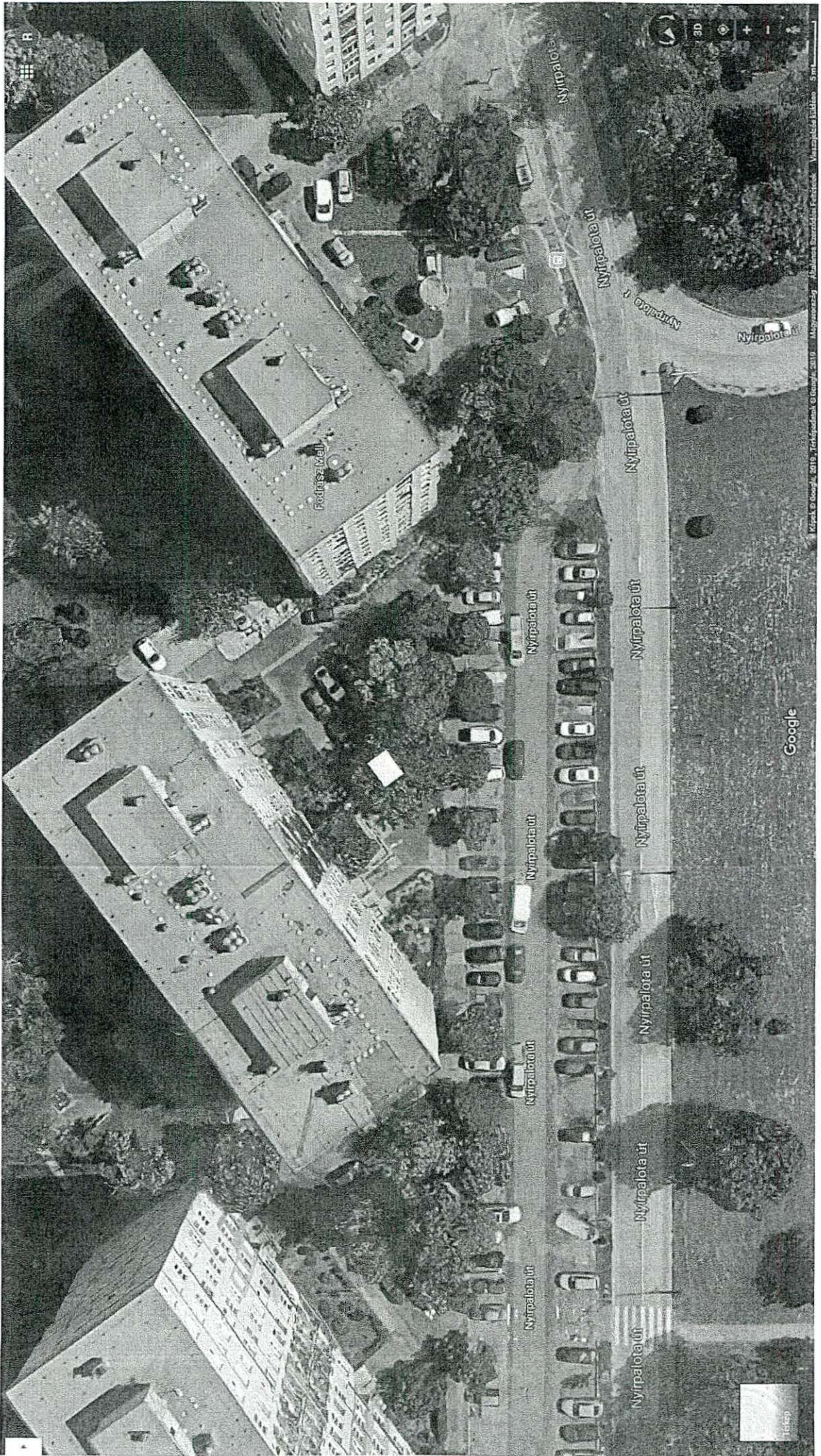

MŰSZAKI LEÍRÁS

1156 Budapest, Nyírpalota út 16-18.

A 1156 Budapest, Nyírpalota út 16-18. sz. Társasház közössége a háztartási hulladék gyűjtésére szolgáló fém konténereit, illetve a szelektív gyűjtést szolgáló műanyag edényeit az épület előtt, a hulladékgyűjtést végző szolgáltató gépkocsijával könnyen megközelíthető, a XV. kerületi Önkormányzattal egyeztetett helyszínen kívánja elhelyezni, zárható térben.

A változtatás oka: a targoncás konténermozgatás szolgáltatás megszűnt.

A gyűjtőedényeket a Fővárosi Közterületfenntartó vállalat - szerződés alapján - rendszeresen üríti.

A Tároló szerkezete

A felszíni termett talajt 25 cm mélységig eltávolítva geotextíliára 10 cm vtg osztályozott kavicsréteg, technológiai szigetelés, majd 15 cm vtg simított aljzatbeton kerül, a járda szintjével megegyező magasságban.

A fém szerkezetű tároló tartóelemei 40x40 mm acél zártszelvény rudak (tartóoszlopok és vízszintes elemek).

Az oldalfalak a tartóelemekre hegesztett 50x50 mm acélhálóból készülnek.

A fedés horganyzott trapézlemez.

A Tároló oldalmérete 500x400 cm (20,00 m² alapterület).

A Tároló legnagyobb magassága 230 cm a járdaszint felett, fedése egy irányba lejt.

A Tároló zárhatóságát aszimmetrikus kétszárnyú, a Tárolóéval megegyező fém szerkezetű ajtó biztosítja (acélpántokkal, zárral).

A Tároló fém szerkezeteinek felületkezelése: alapozó mázolás és zománcfesték.

Nyilatkozat

A létesítendő tároló helyén nincsen közműakna, egyéb műtárgy, védendő növényzet.
A tároló elhelyezése nem zavarja a gyalogosok, gépjárművek közlekedését.

Budapest 2019. április 10.

40x40 mm acél zártszelvény tartószerkezet

zárható ajtóval

RAL 6001 zöld színűre festve

Horganyzott trapézlemez fedés "T14"

5x5 cm sűrűségű hegesztett acélháló oldalfalak

Simított beton aljzat

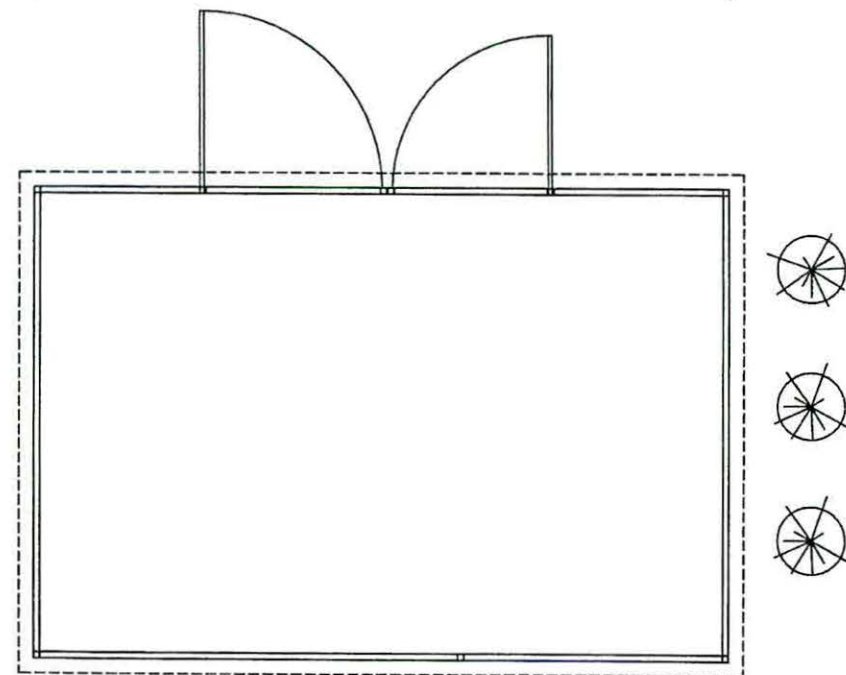
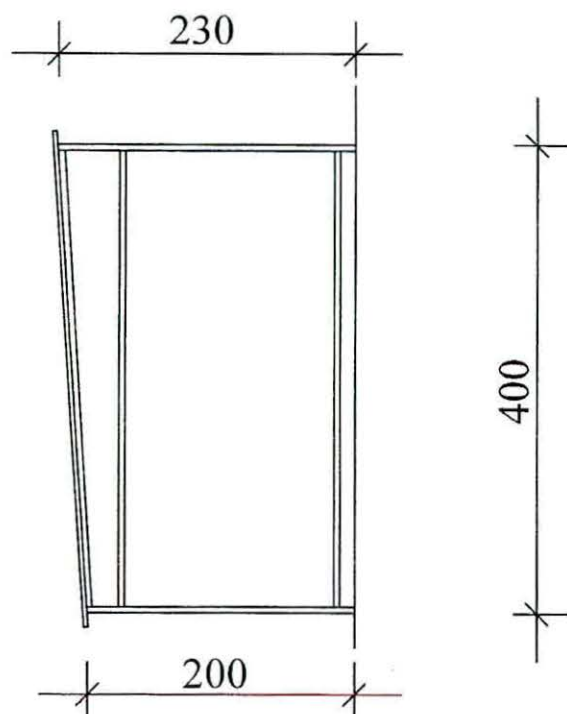
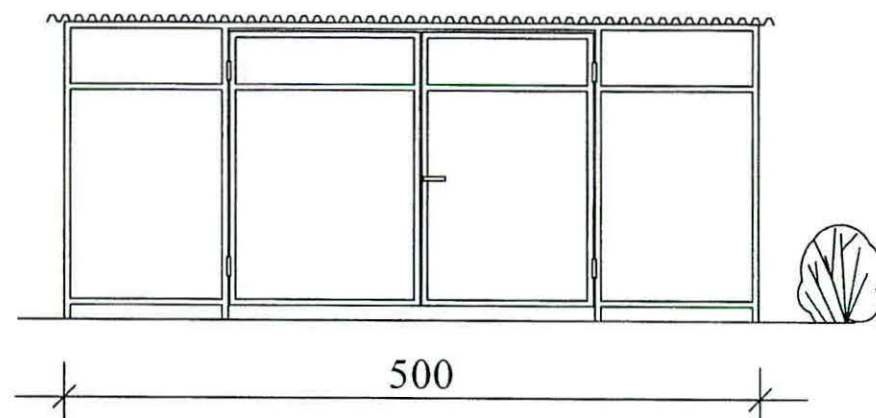

Budapest XV, Nyírpalota út 16-18.

Hulladékgyűjtő konténerek elhelyezésére szolgáló tároló létes ítése

2019. április 25.

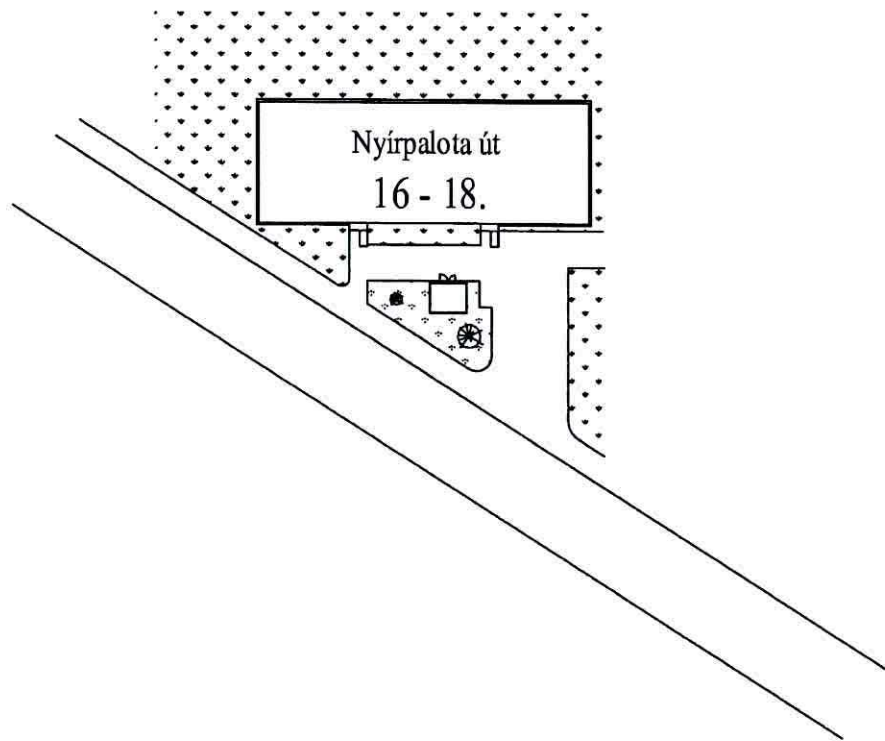

Budapest XV., Nyírpalota út 16-18.

Hulladékgyűjtő konténerek elhelyezésére szolgáló tároló létesítése

2019. április 25.

HATÁROZAT KIVONAT

Készült: XV. 1156, Bp. Nyírpalota u. 16-18. sz. Társasház évről-évről közgyűlésén

Közgyűlés helye: Budapest, XV. Ker. Pattogós utcai Általános Iskola, ebédlő (1156 Bp. Pattogós u. 6-8.)

Közgyűlés időpontja: 2019. április 03. 17:30 óra.

Jelen vannak: Tulajdonosok a mellékelt jelenléti ív szerint, **33,4 %-os (33.404/100.000 tulajdonhányad)**.
Rezon Ingatlan Kft. képviselői: Szedlmayer László, Kakuk Gábor, Szabó László, Csulik Róbert

Szedlmayer László: Üdvözlö a megjelent Tulajdonosokat és elmondja, hogy a közgyűlés nem határozatképes, mert a tulajdonosok **30 %-a** van jelen.

Szedlmayer László: Az ismételt közgyűlés időpontjában a jelenléti **33,4 %-os (33.404/100.000 tulajdonhányad)**. Mivel ismételt közgyűlés, így jelenléttől függetlenül határozatképes. Javaslatot kér a levezető elnökségre, szívesen elvállalja, ha nincs jelentkező.

2019/I./1. sz. határozat: A közgyűlés elfogadta Szedlmayer Lászlót a levezető elnöki tisztségre.

Szavazás: egyhangú határozattal elfogadva.

Szedlmayer László: javasolja Csulik Róbertet a jegyzőkönyv vezetési tisztségre.

2019/I./2. sz. határozat: A közgyűlés elfogadta Csulik Róbertet jegyzőkönyvvezetőnek.

Szavazás: egyhangú határozattal elfogadva.

2019/I./3. sz. határozat: A közgyűlés elfogadta Goldman Lászlónét és Tóth Lászlót jegyzőkönyv hitelesítőnek.

Szavazás: egyhangú határozattal elfogadva.

2019/I./4. sz. Határozat: A közgyűlés úgy határozott, hogy a 2018. évi gazdálkodásról szóló beszámolót elfogadja, a közös képviselő ügykezelő tevékenységét jóváhagyja.

Szavazás: egyhangú határozattal elfogadva.

2019/I./5. sz. Határozat: A közgyűlés úgy határozott, hogy az Újpalotán megszüntetendő „targoncázás” eredményeként a szemétkonténerek a közterületen lévő konténertárolókba legyenek elhelyezve, ezzel kapcsolódva a Társasház a 2017.III./1 sz. közgyűlési határozatot végrehajtva megszünteti a szemétdobó használatát. Felkéri a Közös képviseletet, hogy a lezárás előtt a ledobó cső fertőtlenítését végeztesse el és a használatát műszakilag akadályozza meg. A közgyűlés elfogadja, a közgyűlésen ismertetett tervek alapján, az épület szemétszállítását biztosító konténerek elhelyezését szolgáló tároló kialakítását. Felhatalmazza a Közös képviseletet, hogy a XV. kerületi Önkormányzatnál területfoglalási engedélyt kérjen.

Szavazás: egyhangú határozattal elfogadva.

2019/I./6. sz. Határozat: A közgyűlés felhatalmazza a közös képviselőt, hogy az alábbi felújítási munkákat végeztesse el a 2019. évben:

Konténertároló kialakítás 900.000.-Ft.

Tető vízszigetelés a teljes tetőfelületen 3.906.920.-Ft.

Lépcsőház fordulók burkolása 1.016.000.-Ft.

Szavazás: 31.750/100.000 mellette

0/100.000 ellene

1.654/100.000 tartózkodott

szavazat mellett elfogadva.

A MÁSOLAT AZ
EREDETIVEL EGYEZŐ
REZON INGATLAN KFT.
1157 Bp., Erdőkert u. 25. l. em. 3
Közös képviselet

2019/I./7. Határozat: A közgyűlés úgy határozott, hogy a 2019. éves költségvetési tervezetet elfogadja, az elfogadott költségvetés és az abból számított közös költség 2019. május 01-től érvényes.

Üzemeltetés: 109.-Ft./m²/hó,
Felújítási alap: 50.-Ft./m²/hó,
Víz-csatornadíj: SZMSZ szerint (vízóra nélküli lakások esetén),
Technológiai víz: 321.-Ft./albetét/hó,
Áramdíj (közös terület): 816.-Ft./albetét/hó,
Közös képviselői díj: 1.427.-Ft./albetét/hó,
Konténer mozgatás: 382.-Ft./albetét/hó.
Lezárt folyosó részek használati díja: 109.-Ft./m²/hó.
Szavazás: 31.750/100.000 mellette
0/100.000 ellene
1.654/100.000 tartózkodott

szavazat mellett elfogadva.

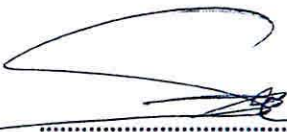

Szedlmayer László vezető elnök

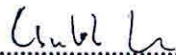

Csulik Róbert jkv. vezető

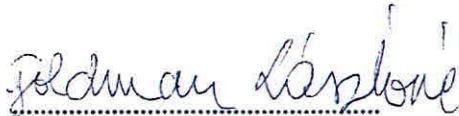

Goldman Lászlóné jkv. hitelesítő



Tóth László jkv. hitelesítő

A MÁSZOLAT AZ
EREDETIVEL EGYEZŐ

REZON INGATLAN KFT.
1157 Bp., Erőkönyvű u. 35. I. em. 3.
Közös képviselő



3. függelék a 35/2013. (I.

4. MELLÉKLET

KÉRELEM

A BP. XV. ker. Önkormányzat tulajdonában lévő közterület használatához
A kérelem benyújtása illetékköteles, összege 3.000.- Ft, melyet illetékbélyegben kell leróni.

A Kérelmező adatai:

Neve/cégneve: Társasház XV. Ker. Nyírpalota út 20-22.

Lakcíme/székhelye: 1156. Bp. Nyírpalota út 20-22.

Adóazonosító jele: Adószáma: 28241849-1-42

Levelezési címe: 1157. Bp. Erdőkerülő utca 35. 1/3.

Képviselőre jogosult neve: Rezon Ingatlan Kft. Szabó László

Telefonszáma: 06-1-414-1143

Egyéb elérhetőségek (Email, fax) info@rezoningatlan.hu, fax: 06-1-414-1144

Nyírpalota XV. kerületi Földhivatali Hivatal		
Kulcsos: Klári G.		
3/225-1/a		
2019. MÁJ. 9.		
Előzetes	Ellenőrzés	Ugyintézés
	dh	László

A használni kívánt közterület

Budapest, XV. 1156. Bp. Nyírpalota út 20-22.....hrs.: 91158/117 222

A terület nagysága: (5 m X 4 m) 20 m² 1 db.

A használat ideje: 2019. év 06. hónap 01. naptól határozatlan időre.

A közterület használat célja részletesen:

A Társasház 4 db. 1.100 L-es hulladékátroló konténerének, illetve összesen 6 db. 240 L szelektív hulladékgyűjtő edény kihelyezése, egy megépítendő fedett, zárható tárolóba.

NYILATKOZAT

Tudomásul veszem, hogy jelen kérelem kitöltése a közterület használatára nem jogosít, azt kizárólag az önkormányzat közterület-használati hozzájárulásának megadását követően kezdhetem meg. A kérelem visszavonására a kérelemben szereplő, általam feltüntetett kezdő időpontig van lehetőségem, egyébként a megállapított közterület-használati díjat a közterület tényleges használatára tekintet nélkül köteles vagyok megfizetni.

Dátum: Bp. 2019. május 06.

REZON INGATLAN KFT.
1157 Bp., Erdőkerülő utca 35. 1/3.
Kérelmező/meghatalmazott aláírás/bélyegző
Közös képviselő

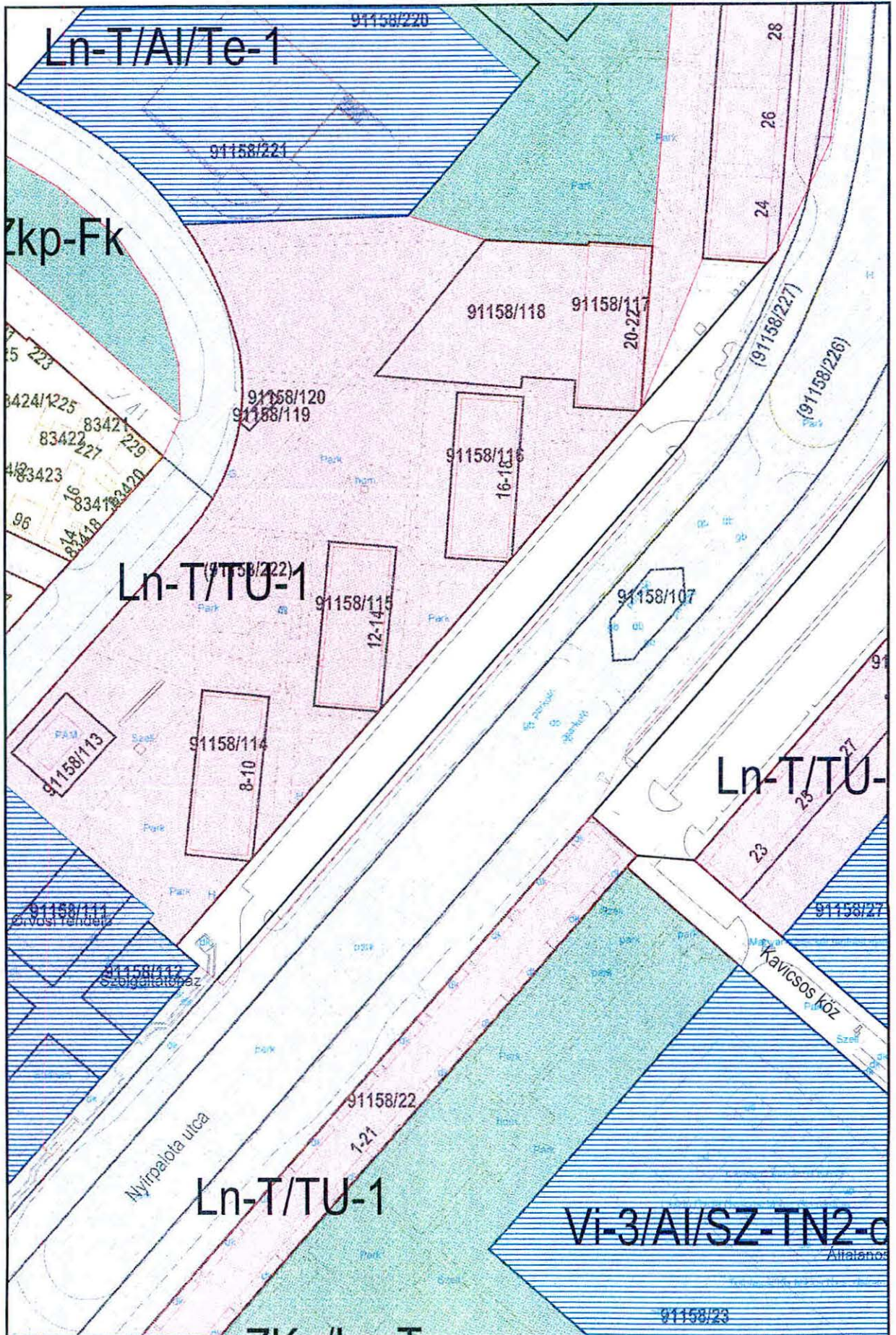

Budapest Főváros Kormányhivatala XIV. Kerületi Hivatala
Budapest, XIV., Bosnyák tér 5. 1590 Budapest, Pf. 101

E-hiteles térképmásolat - Teljes másolat

2019.04.08 15:58:55

Helyrajzi szám: BUDAPEST XV.KER. belterület 91158/117

Megrendelés szám: 9000/2772/2019

Méretarány: 1 : 1000

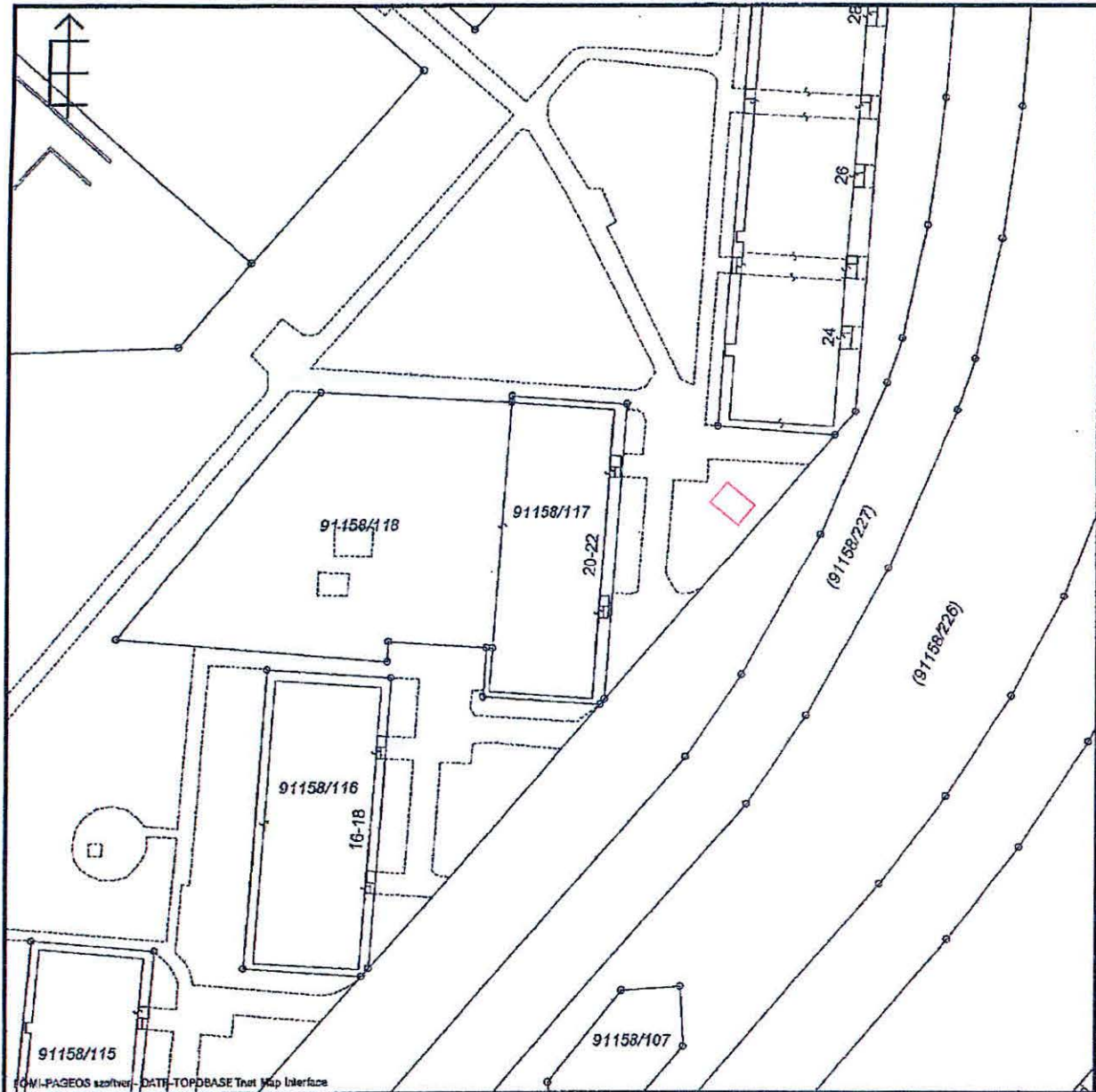

A térképmásolat a kiadást megelőző napig megegyezik az ingatlan-nyilvántartási térképi adatbázis tartalmával. A térképmásolat méretek levételére nem használható!

MŰSZAKI LEÍRÁS

1156 Budapest, Nyírpalota út 20-22.

A 1156 Budapest, Nyírpalota út 20-22. sz. Társasház közössége a háztartási hulladék gyűjtésére szolgáló fém konténereit, illetve a szelektív gyűjtést szolgáló műanyag edényeit az épület előtt, a hulladékgyűjtést végző szolgáltató gépkocsijával könnyen megközelíthető, a XV. kerületi Önkormányzattal egyeztetett helyszínen kívánja elhelyezni, zárható térben.

A változtatás oka: a targoncás konténermozgatás szolgáltatás megszűnt.

A gyűjtőedényeket a Fővárosi Közterületfenntartó vállalat - szerződés alapján - rendszeresen üríti.

A Tároló szerkezete

A felszíni termett talajt 25 cm mélységig eltávolítva geotextíliára 10 cm vtg osztályozott kavicsréteg, technológiai szigetelés, majd 15 cm vtg simított aljzatbeton kerül, a járda szintjével megegyező magasságban.

A fém szerkezetű tároló tartóelemei 40x40 mm acél zártszelvény rudak (tartóoszlopok és vízszintes elemek).

Az oldalfalak a tartóelemekre hegesztett 50x50 mm acélhálóból készülnek.

A fedés horganyzott trapézlemez.

A Tároló oldalmérete 500x400 cm (20,00 m² alapterület).

A Tároló legnagyobb magassága 230 cm a járdaszint felett, fedése egy irányba lejt.

A Tároló zárhatóságát aszimmetrikus kétszárnyú, a Tárolóéval megegyező fém szerkezetű ajtó biztosítja (acélpántokkal, zárral).

A Tároló fém szerkezeteinek felületkezelése: alapozó mázolás és zománccfesték.

Nyilatkozat

A létesítendő tároló helyén nincsen közműakna, egyéb műtárgy, védendő növényzet.

A tároló elhelyezése nem zavarja a gyalogosok, gépjárművek közlekedését.

Budapest 2019. április 10.

40x40 mm acél zártszelvény tartószerkezet

zárható ajtóval

RAL 6001 zöld színűre festve

Horganyzott trapézlemez fedés "T14"

5x5 cm sűrűségű hegesztett acélháló oldalfalak

Simított beton aljzat

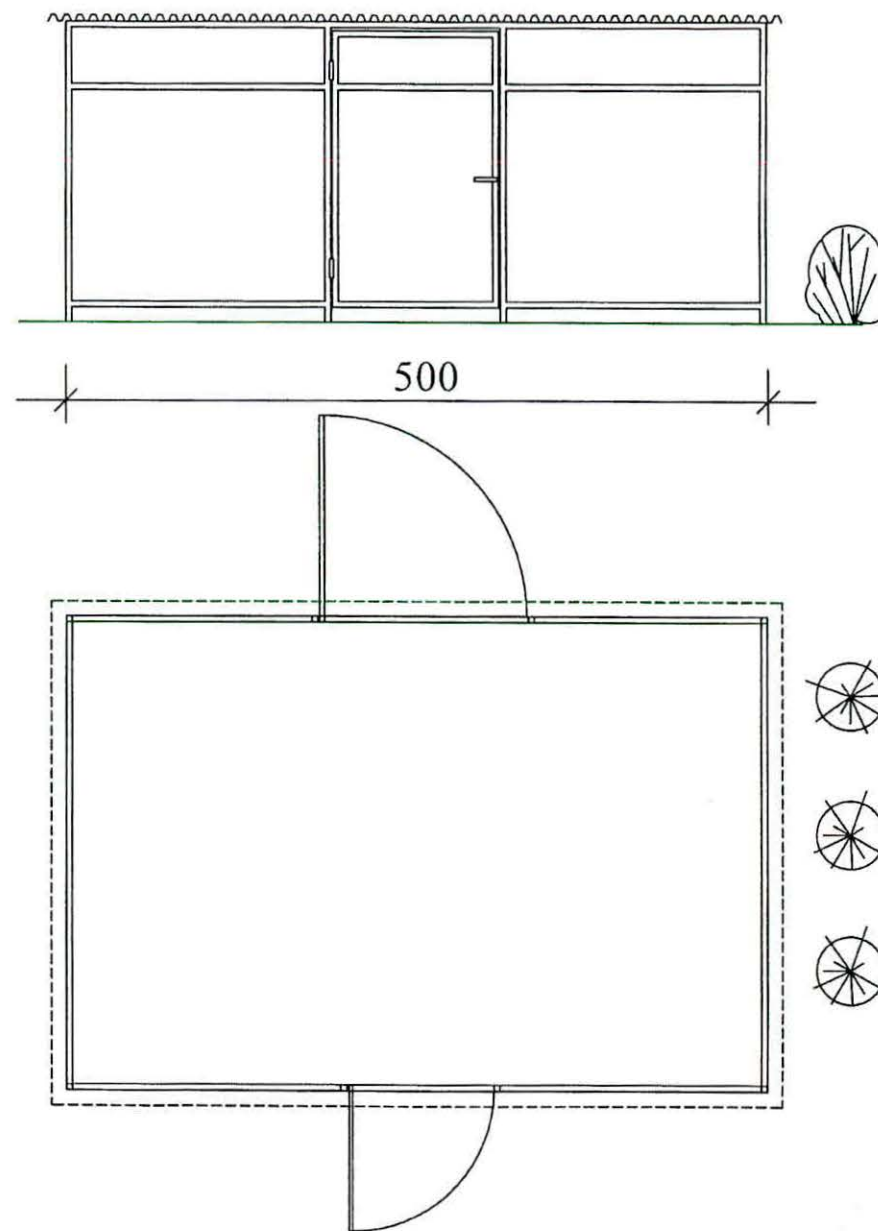
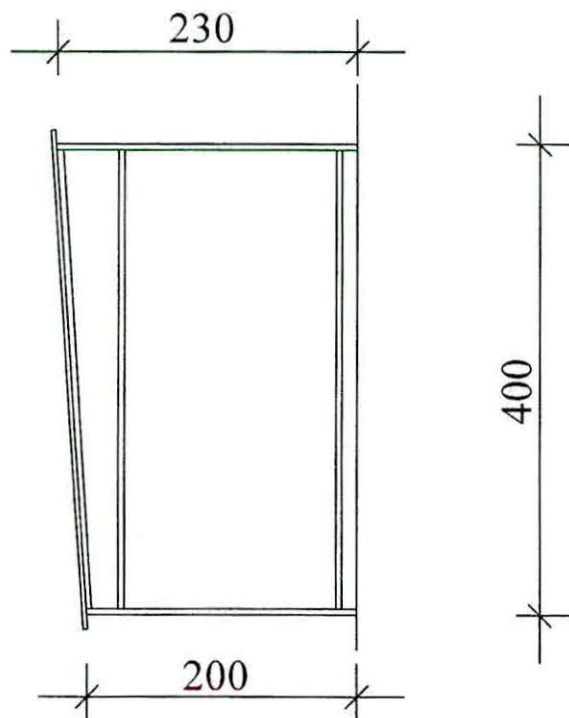

Budapest XV, Nyírpalota út 20-22.

Hulladékgyűjtő konténerok elhelyezésére szolgáló tároló létesítése

2019. április 25.

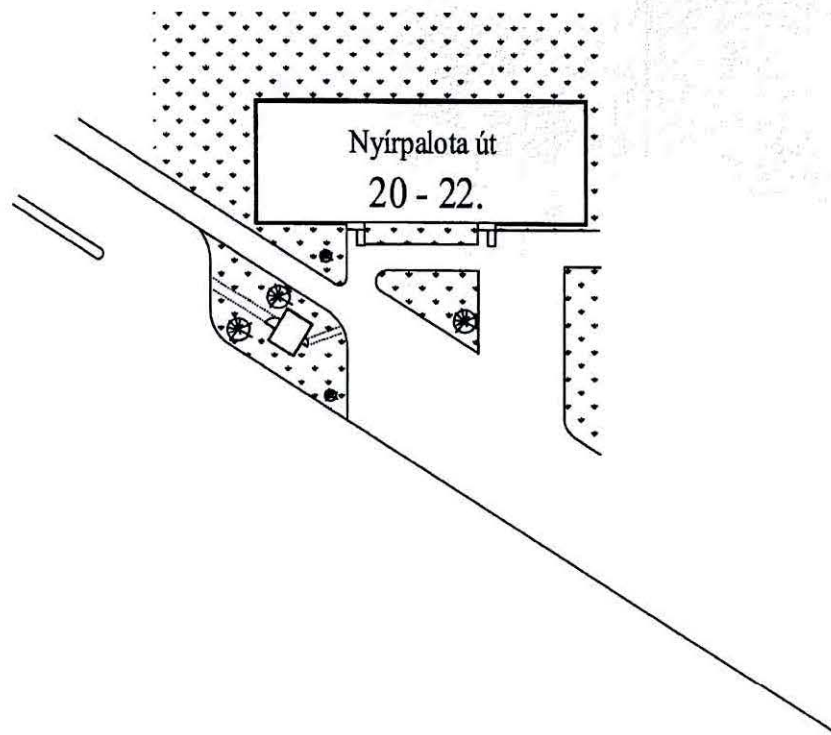

Budapest XV., Nyírpalota út 20-22.

Hulladékgyűjtő konténerek elhelyezésére szolgáló tároló létes ítése

2019. április 25.

HATÁROZAT KIVONAT

Készült: XV. Nyírpalota u. 20-22. sz. Társasház évvizsgáló közgyűlésén

Közgyűlés helye: Bp., XV. Pattogós u. 6-8. Pattogós utcai Általános Iskola-„ebédlő”

Közgyűlés időpontja: 2019. március 21. 17:30 óra.

Jelen vannak: Tulajdonosok a mellékelt jelenléti ív szerint (24.496/100.000) 24,5 %
Rezon Ingatlan Kft. képviselői:
Szedlmayer László, Kakuk Gábor, Szabó László, Csulik Róbert

Szedlmayer László: 17.30-kor tájékoztatja a jelenlévőket, hogy az első meghirdetett időpontban nem lehet megtartani a közgyűlést, mert kevesebb, mint 50%-a van jelen a tulajdonosoknak.
Jelenlévők: 12,7 % (12.665/100.000 tulajdonhányad).

Szedlmayer László: 17:45 órakor tájékoztatja közgyűlést, hogy az ismételt közgyűlés időpontjában a jelenlét 24,5%-os (24.496/100.000 tulajdonhányad). Javaslatot kér a levezető elnökségre, ő szívesen elvállalja, ha nincs jelentkező.

2019./I./1. sz. határozat: A közgyűlés elfogadta Szedlmayer Lászlót a levezető elnöki tisztségre.
Szavazás: egyhangú határozattal elfogadva.

2019./I./2. sz. határozat: A közgyűlés elfogadta Csulik Róbertet jegyzőkönyvvezetőnek.
Szavazás: egyhangú határozattal elfogadva.

2019./I./3. sz. határozat: A közgyűlés elfogadta Kertészné Szabó Júliát és Cseh Imrét jegyzőkönyv hitelesítőnek.
Szavazás: egyhangú határozattal elfogadva.

2019./I./4. sz. Határozat: A közgyűlés úgy határozott, hogy a 2018. évi gazdálkodásról szóló beszámolót elfogadja, a közös képviselő ügykezelő tevékenységét jóváhagyja.
Szavazás: egyhangú határozattal elfogadva.

2019./I./5. sz. Határozat: A közgyűlés úgy határozott, hogy a 2019. éves költségvetési tervezetet elfogadja:

- az elfogadott költségvetés és az abból számított közös költség 2019. május 01-től érvényes.

Üzemeltetési költség	85.-Ft./m2/hó
Felújítási alap	35.-Ft./m2/hó
Technológiai víz-csatdíj:	229.-Ft. /albetét/hó
Áramdíj	705.-Ft. /albetét/hó
Felvonó távfelügyeleti díj:	116.-Ft. /albetét/hó
Konténer mozgatási díj:	350.-Ft. /albetét/hó
Közös képviselői díj	1.394.-Ft. /albetét/hó
Víz-csatornadíj (vízóra nélküli lakás esetén)	SZMSZ szerint

Szavazás: egyhangú határozattal elfogadva.

2019./I./6. sz. Határozat: A közgyűlés felhatalmazza a közös képviselőt, hogy a 2019. évben az alábbi felújítási munkákat végeztesse el:

1. Felvonó KVA Zárak cseréje ÉMI előírás alapján (22.)	515 493 Ft
2. Távfelügyelet berendezések felszerelése (vízóra) 6 lakás	58 200 Ft
3. Fordulók burkolása (1 db lépcsőház)	1 016 000 Ft
4. Önkormányzati hiteltörlesztés	411 600 Ft
5. Panelprogram töketörlesztés	58 800 Ft
6. Panelprogram kamattörlesztés	2 000 000 Ft

Szavazás: egyhangú határozattal elfogadva.

2019./I./7. sz. Határozat: A közgyűlés felhatalmazza a Közös képviseletet, hogy az épület szeméztállítását biztosító konténerek elhelyezését szolgáló tárolót létesítsen az előzetes tervek alapján, amennyiben engedélyt kap, akkor a Nyírpalota 20-22. épület 20-as lépcsőház előtti területre, amennyiben nem kap engedélyt rá, akkor a két lépcsőház közti zöldterületre. A Közgyűlés felhatalmazza a Közös képviseletet, hogy a XV. kerületi Önkormányzatnál területfoglalási engedélyt kérjen.

Szavazás: egyhangú határozattal elfogadva.

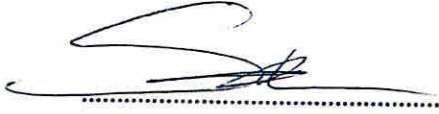

Szedlmayer László vezető elnök

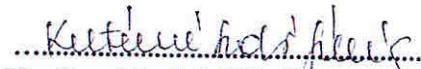

Kertészné Szabó Júlia jkv. hitelesítő



Csulik Róbert jkv. vezető

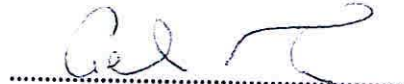

Cseh Imre jkv. hitelesítő

A MÁSOLAT AZ
EREDETIVEL EGYEZŐ

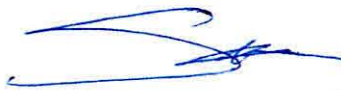

REZON INGYENLEN KFT.
1157 Bp., Etűkerülő u. 35. I. em. 3.
Közös képviselet



3. függelék a 35/2013. (I

5. MELLÉKLET

KÉRELEM

A BP. XV. ker. Önkormányzat tulajdonában lévő közterület használatához
A kérelem benyújtása illetékköteles, összege 3.000.- Ft, melyet illetékbélyegben kell leróni.

A Kérelmező adatai:

Neve/cégneve: Társasház XV. Ker. Nyírpalota út 24-38.

Lakcíme/székhelye: 1156. Bp. Nyírpalota út 24-38.

Adóazonosító jele: Adószáma: 28513319-1-42

Levelezési címe: 1157 Bp. Erdőkerülő utca 35. 1/3.

Képviselőre jogosult neve: Rezon Ingatlan Kft. Szabó László

Telefonszáma: 06-1-414-1143

Egyéb elérhetőségek (Email, fax) info@rezoningatlan.hu, fax: 06-1-414-1144

Budapest Főváros XV. kerületi Polgármesteri Hivatal Központi Iktató 7.		
Iktatószám:	3 / 1291-1/10	
2019 MÁJ 14.		
Előszám:	Melléklet:	Ügyintéző:
	db:	László

A használni kívánt közterület

Budapest, XV. 1156. Bp. Nyírpalota út 24., 38. hrsz.: 91158/228

A terület nagysága: Nyírpalota út 24. :(7 m X 3 m) 21 m² 1 db.
Nyírpalota út 38. :(5 m X 2,9 m) 14,5 m² 1 db.

A használat ideje: 2019. év 06. hónap 01. naptól határozatlan időre.

A közterület használat célja részletesen:

A Társasház 16 db. 1.100 L-es hulladékátroló konténerének kihelyezése, egy megépítendő fedett, zárható tárolóba.

NYILATKOZAT

Tudomásul veszem, hogy jelen kérelem kitöltése a közterület használatára nem jogosít, azt kizárólag az önkormányzat közterület-használati hozzájárulásának megadását követően kezdem meg. A kérelem visszavonására a kérelemben szereplő, általam feltüntetett kezdő időpontig van lehetőségem, egyébként a megállapított közterület-használati díjat a közterület tényleges használatára tekintet nélkül köteles vagyok megfizetni.

Dátum: Bp. 2019. május 13......

kérelmező/meghatalmazott képviselő, bélyegzője
REZON INGATLAN KFT.
1157 Bp., Erdőkerülő utca 35. 1. em. 3.
Közös képviselő

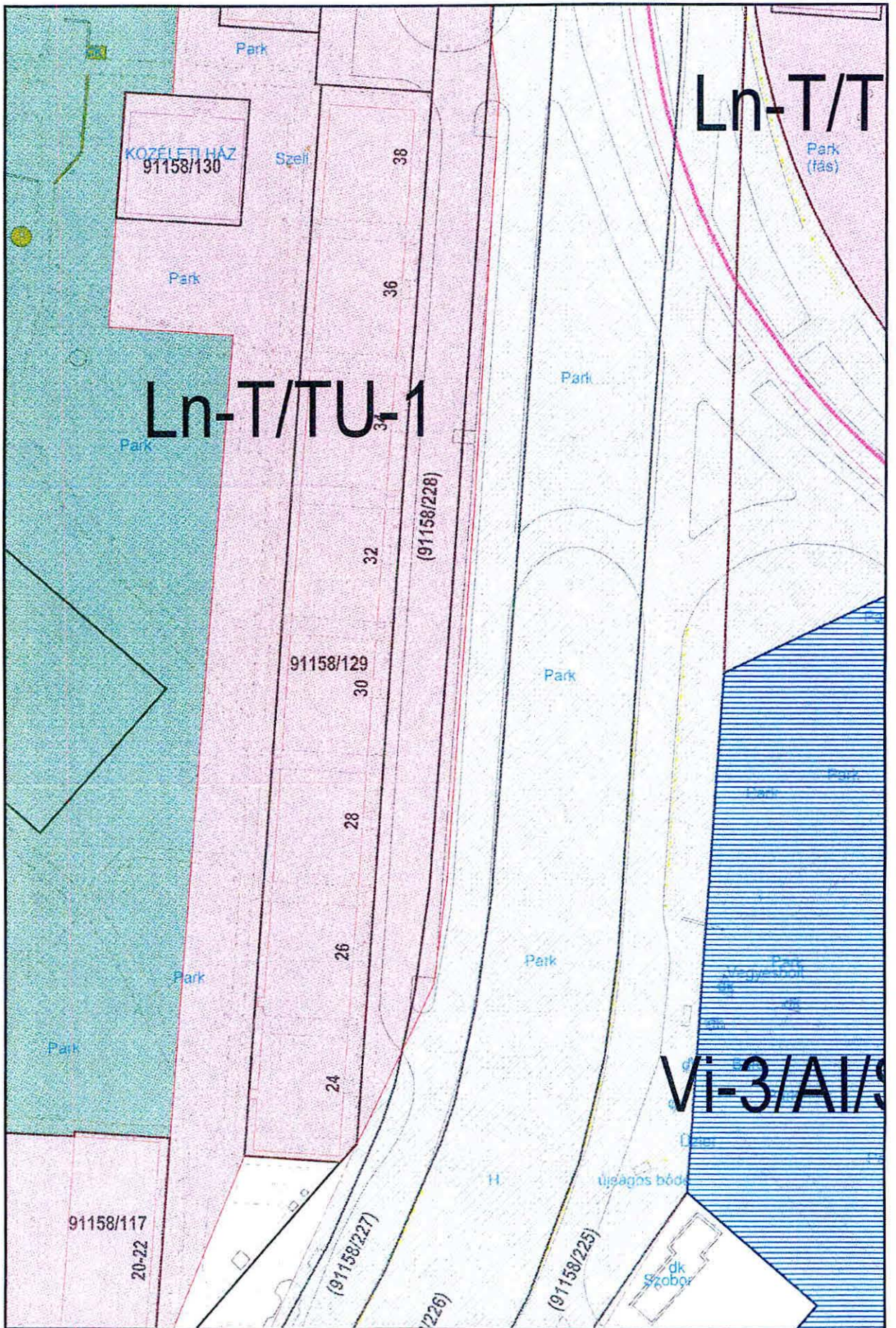

MŰSZAKI LEÍRÁS

1156 Budapest, Nyírpalota út 38.

A 1156 Budapest, **Nyírpalota út 24-38. sz. Társasház** közössége a háztartási hulladék gyűjtésére szolgáló fém konténereit, illetve a szelektív gyűjtést szolgáló műanyag edényeit az épület előtt, a hulladékgyűjtést végző szolgáltató gépkocsijával könnyen megközelíthető, a XV. kerületi Önkormányzattal egyeztetett helyszínen kívánja elhelyezni, zárható térben.

A változtatás oka: a targoncás konténermozgatás szolgáltatás megszűnt.

A gyűjtőedényeket a Fővárosi Közterületfenntartó vállalat - szerződés alapján - rendszeresen üríti.

A Tároló szerkezete

A meglévő járda felületére kerülnek a fém szerkezetű tároló tartóelemei 40x40 mm acél zártszelvény rudak (tartóoszlopok és vízszintes elemek).

Az oldalfalak a tartóelemekre hegesztett 50x50 mm acélhálóból készülnek.

A fedés horganyzott trapézlemez.

A Tároló oldalmérete 500x290 cm (14,50 m² alapterület).

A Tároló legnagyobb magassága 220 cm a járdaszint felett, fedése egy irányba lejt.

A Tároló zárhatóságát aszimmetrikus kétszárnyú, a Tárolóéval megegyező fém szerkezetű ajtó biztosítja (acélpántokkal, zárral).

A Tároló fém szerkezeteinek felületkezelése: alapozó mázolás és zománccfesték.

Nyilatkozat

A létesítendő tároló helyén nincsen közműakna, egyéb műtárgy, védendő növényzet.

A tároló elhelyezése nem zavarja a gyalogosok, gépjárművek közlekedését.

Budapest 2019. április 25.

40x40 mm acél zártszelvény tartószerkezet

zárható ajtóval

RAL 6001 zöld színűre festve

Horganyzott trapézlemez fedés "T14"

5x5 cm sűrűségű hegesztett acélháló oldalfalak

Simított beton aljzat

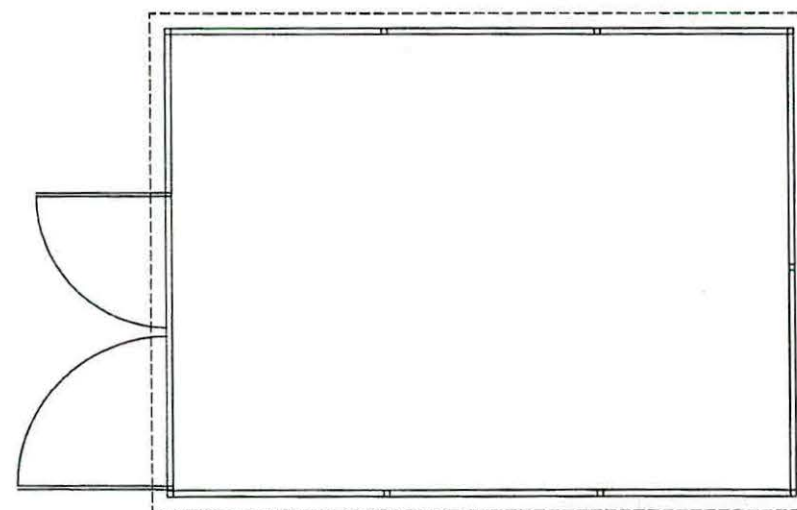
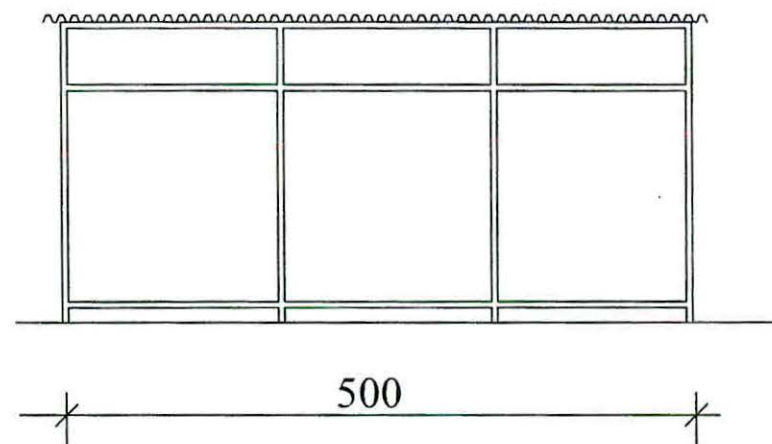
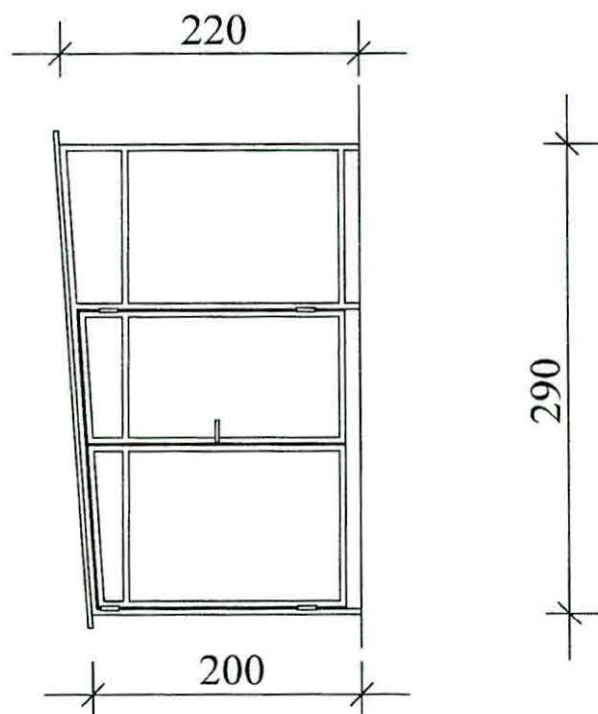

Budapest XV., Nyírpalota út 38.

Hulladékgyűjtő konténerok elhelyezésére szolgáló tároló létesítése

2019. április 25.

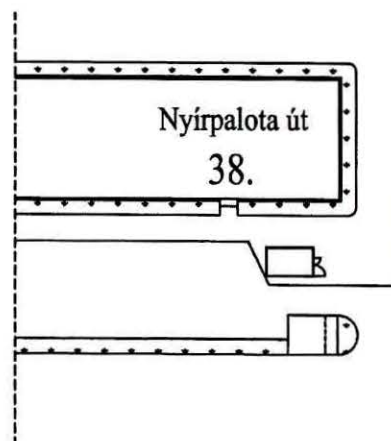

Budapest XV., Nyírpalota út 38.

Hulladékgyűjtő konténerok elhelyezésére szolgáló tároló létesítése

2019. április 25.

Budapest Főváros Kormányhivatala XIV. Kerületi Hivatala
Budapest, XIV., Bosnyák tér 5. 1590 Budapest, Pf. 101

E-hiteles térképmásolat - Teljes másolat

2019.04.08 15:56:58

Helyrajzi szám: BUDAPEST XV.KER. belterület 91158/129

Megrendelés szám: 9000/2771/2019

Méretarány: 1 : 2000

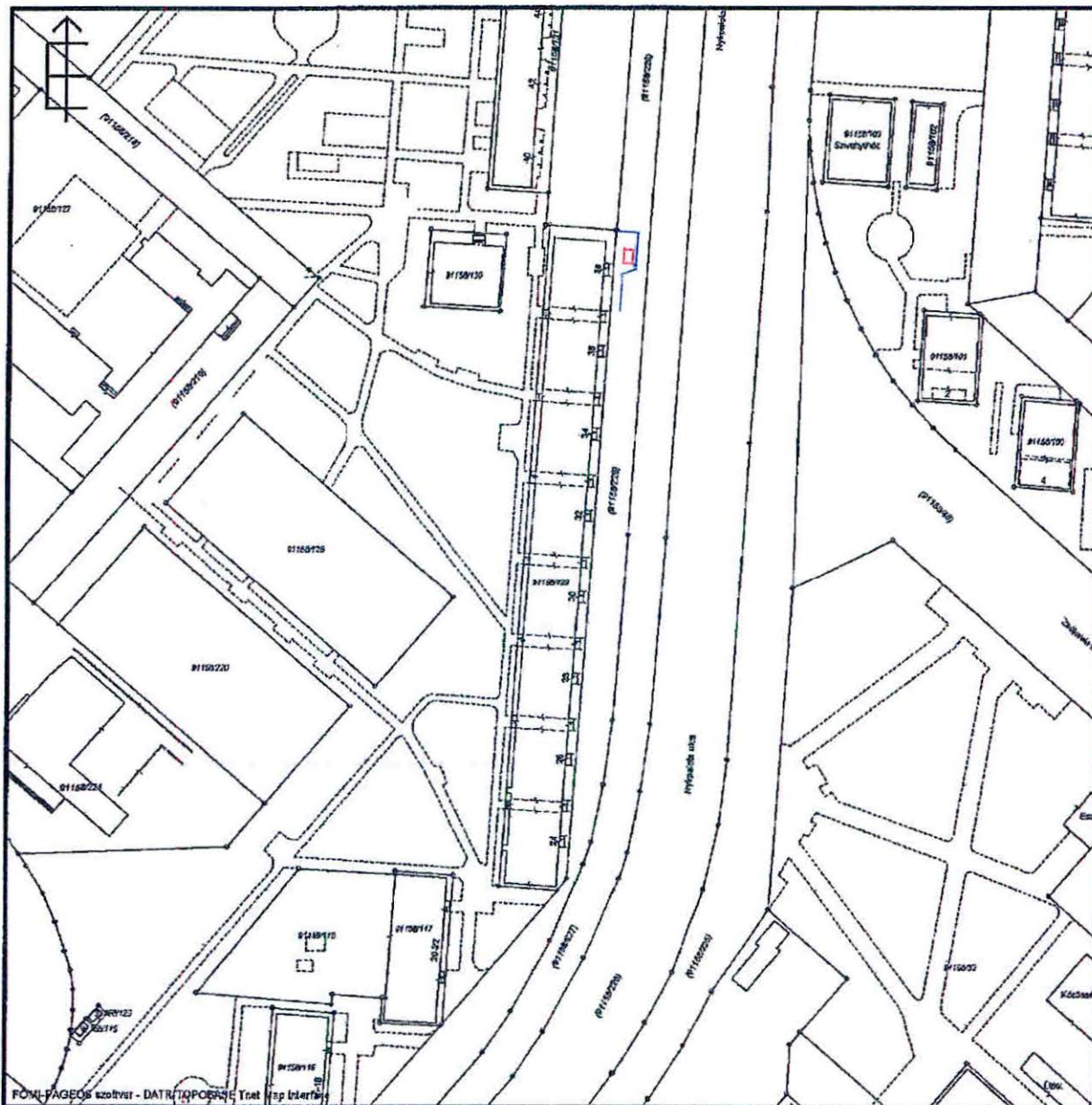

A térképmásolat a kiadást megelőző napig megegyezik az ingatlan-nyilvántartási térképi adatbázis tartalmával. A térképmásolat méretek levételére nem használható!

HATÁROZAT KIVONAT

Készült: XV. Nyírpalota u. 24-38 sz. Társasház évváró közgyűlésén

Közgyűlés helye: Budapest, XV. Ker. Pattogós utcai Általános Iskola (1156 Bp. Pattogós u. 6-8.) hátsó nagyterem

Közgyűlés időpontja: 2019. március 28. 17.30

Jelen vannak: Tulajdonosok a mellékelt jelenléti ív szerint
Rezon Ingatlan Kft. képviselői: Szedlmayer László, Kakuk Gábor, Szabó László, Csulik Róbert

Szedlmayer László: Üdvözlí a megjelíent Tulajdonosokat és elmondja, hogy a közgyűlés nem határozatképes, ezért az ismételt közgyűlés időpontját 17.15 órát meg kell várni.
17:30-kor 17,4%-os (17.377/100.000) a jelenlét.

Szedlmayer László: Az ismételt időpontban 17.30 órakor a jelenlét 22,46%-os (22.462/100.000). A közgyűlés a jelenléttől függetlenül határozatképes. Javaslatot kér a levezető elnökségre, amennyiben nincs jelentkező, szívesen elvállalja.

2019/I./1. sz. határozat: A közgyűlés elfogadta Szedlmayer Lászlót a levezető elnöki tisztségre.

Szavazás: Egyhangú határozattal ELFOGADVA.

2019/I./2. sz. határozat: A közgyűlés elfogadta Csulik Róbertet jegyzőkönyv vezetőnek.

Szavazás: egyhangú határozattal ELFOGADVA.

2019/I./3. sz. határozat: A közgyűlés elfogadta Aranyossy Ágneszt és Sánta Jánosnét jegyzőkönyv hitelesítőnek.

Szavazás: egyhangú határozattal ELFOGADVA.

2019/I./4. sz. Határozat: A közgyűlés úgy határozott, hogy a 2018. évi gazdálkodásról szóló beszámolót elfogadja, a közös képviselő ügykezelő tevékenységét jóváhagyja.

Szavazás: egyhangú határozattal ELFOGADVA.

2019/I./5. sz. Határozat: A közgyűlés elfogadja a közgyűlésen ismertetett tervek alapján az épület szemétszállítását biztosító konténerok elhelyezését szolgáló tároló kialakítását. Felhatalmazza a Közös képviseletet, hogy XV. kerületi Önkormányzatnál területfoglalási engedélyt kérjen.

Szavazás
20.326/100.000mellette
951/100.000 ellene
1.185/100.000 tartózkodott

arányban ELFOGADVA.

A MÁSOLAT AZ
EREDETIVEL EGYZŐ

REZON INGATLAN KFT.
1157 Bp., Pattogós utca 24-38. I. em. 8.
Közös képviselő

2019/I./6. sz. Határozat: A közgyűlés úgy határozott, hogy a 2019. éves költségvetési tervezetet elfogadja, az elfogadott költségvetés és az abból számított közös költség 2019. május 01-től érvényes.

Üzemeltetés 77.-Ft./m²/hó, Felvonó díj I-X. emeletig 350.-Ft./fő/hó, Felújítási alap 37.-Ft./m²/hó, Víz-csatornadíj 15.750.-Ft./fő/hó (vízóra nélküli lakások esetén), Technológiai víz 127.-Ft./alb./hó, Áramdíj fsz-i lakások esetén 411.-Ft./lakás/hó, Áramdíj I-X. em-i lakások esetén 1.088.-Ft./lakás/hó, Közös képviseleti díj+rovarirtás+vízóracseréje. 2.684.-Ft./alb./hó.

Szavazás: egyhangú határozattal ELFOGADVA.

2019/I./7. sz. Határozat: A közgyűlés felhatalmazza a közös képviselőt, hogy az alábbi felújítási munkákat végeztesse el a 2019. évben:

1. épület teljes hideg meleg és cirkulációs pincei alapvezetékeinek cseréje szerelvényekkel együtt + tervezési díj + engedélyeztetések: 36.459.583.-Ft.
2. 2 db. felvonó felújítás (frekvenciaváltó + vezérlés csere akna ajtózár csere, ajtóbehúzó felszerelés): 6.267.348.-Ft.
3. vízórák cseréje (178 db): 4.450.000.-Ft.
4. konténerhárolók kialakítása az épület két végéhez Önkormányzati engedéllyel, zöldtető kialakításával: 3.500.000.-Ft.+500.000.-Ft. kerettel kiegészítve

Szavazás: egyhangú határozattal ELFOGADVA.

Szedlmayer László vezető elnök

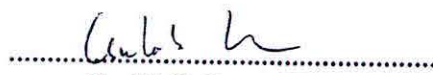
Csulik Róbert jkv. vezető

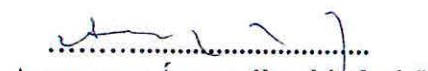
Aranyossy Ágnes jkv. hitelesítő

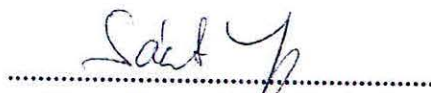
Sánta Jánosné jkv. hitelesítő

A MÁSOLAT AZ
EREDETIVEL EGYZŐ

REZON INGYEN KFT.
1157 Bp., Erzsébet u. 25. I. em. 3
közös képviselőt

MŰSZAKI LEÍRÁS

1156 Budapest, Nyírpalota út 24.

A 1156 Budapest, Nyírpalota út 24-38. sz. Társasház közössége a háztartási hulladék gyűjtésére szolgáló fém konténerait, illetve a szelektív gyűjtést szolgáló műanyag edényeit az épület előtt, a hulladékgyűjtést végző szolgáltató gépkocsijával könnyen megközelíthető, a XV. kerületi Önkormányzattal egyeztetett helyszínen kívánja elhelyezni, zárható térben.

A változtatás oka: a targoncás konténermozgatás szolgáltatás megszűnt.

A gyűjtőedényeket a Fővárosi Közterületfenntartó vállalat - szerződés alapján - rendszeresen üríti.

A Tároló szerkezete

A felszíni termett talajt 25 cm mélységig eltávolítva geotextíliára 10 cm vtg osztályozott kavicsréteg, technológiai szigetelés, majd 15 cm vtg simított aljzatbeton kerül, a járda szintjével megegyező magasságban.

A fém szerkezetű tároló tartóelemei 40x40 mm acél zártszelvény rudak (tartóoszlopok és vízszintes elemek).

Az oldalfalak a tartóelemekre hegesztett 50x50 mm acélhálóból készülnek.

A fedés horganyzott trapézlemez.

A Tároló oldalmérete 700x300 cm (21,00 m² alapterület).

A Tároló legnagyobb magassága 230 cm a járdaszint felett, fedése egy irányba lejt.

A Tároló zárhatóságát aszimmetrikus kétszárnyú, a Tárolóéval megegyező fém szerkezetű ajtó biztosítja (acélpántokkal, zárral).

A Tároló fém szerkezeteinek felületkezelése: alapozó mázolás és zománccfesték.

Nyilatkozat

A létesítendő tároló helyén nincsen közműakna, egyéb műtárgy, védendő növényzet. A tároló elhelyezése nem zavarja a gyalogosok, gépjárművek közlekedését.

Budapest 2019. április 25.

40x40 mm acél zártszelvény tartószerkezet
zárható ajtóval

RAL 6001 zöld színűre festve

Horganyzott trapézlemez fedés "T14"

5x5 cm sűrűségű hegesztett acélháló oldalfalak

Simított beton aljzat

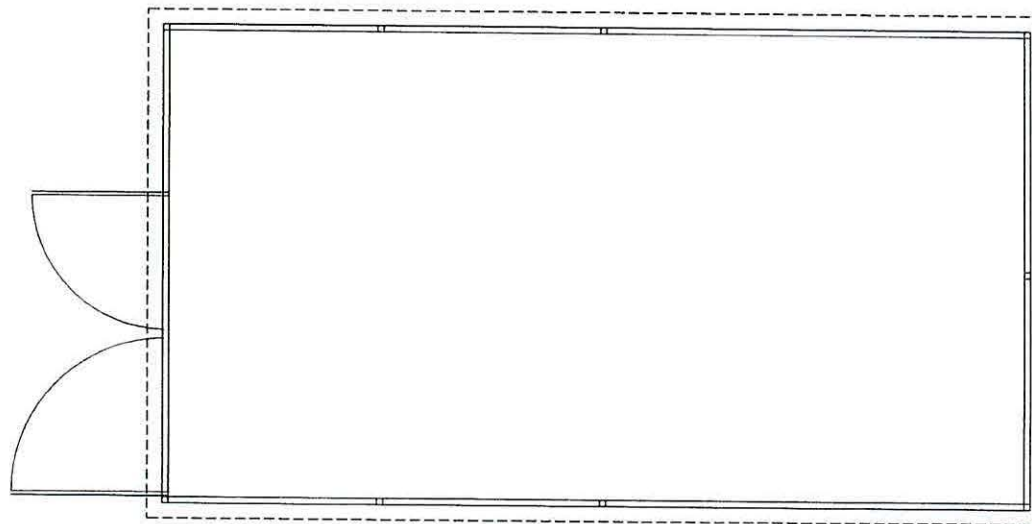
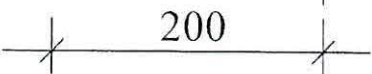
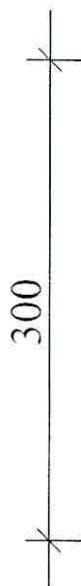
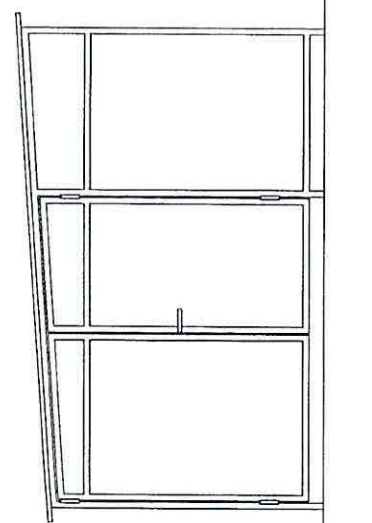
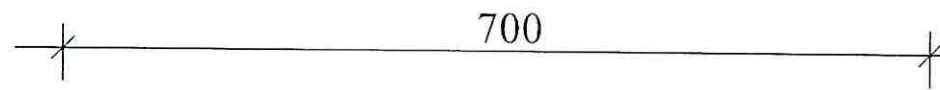
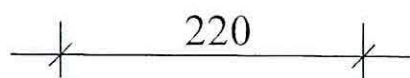
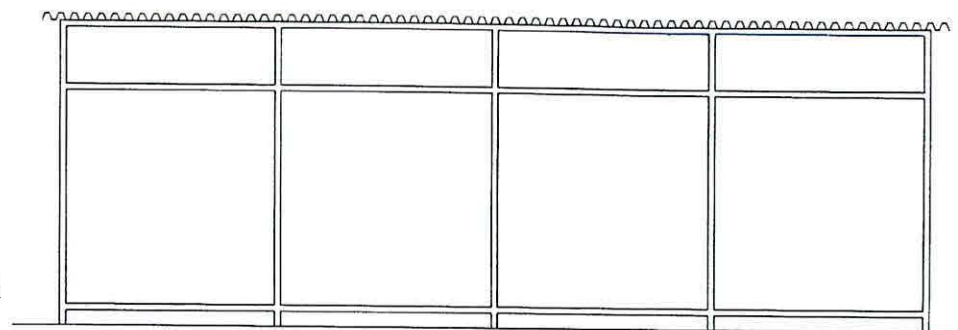

Budapest XV., Nyírpalota út 24.

Hulladékgyűjtő konténerok elhelyezésére szolgáló tároló létesítése

2019. április 25.

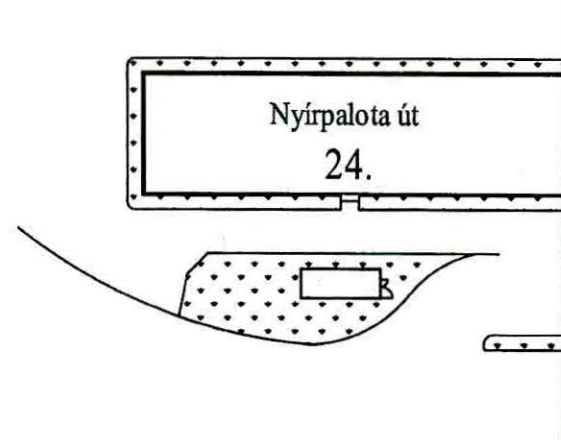

Budapest XV, Nyírpalota út 24.

Hulladékgyűjtő konténerek elhelyezésére szolgáló tároló létesítése

2019. április 25.

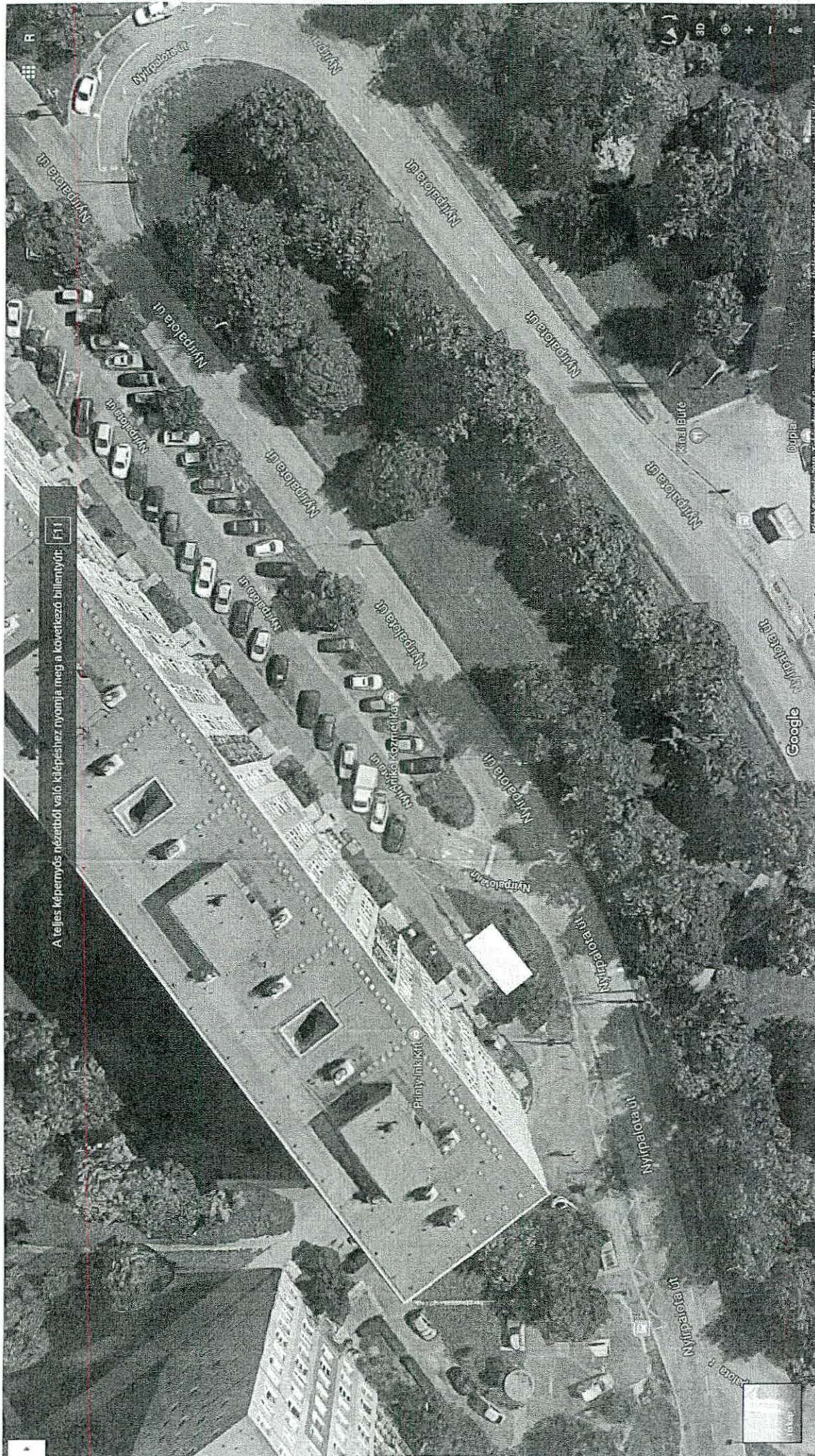

A teljes képernyős nézetből való kiépítéshez nyomja meg a következő billentyűt: [F11]

Google

© 2019 Google. All rights reserved. 3D

HATÁROZAT KIVONAT

Készült: XV. Nyírpalota u. 24-38 sz. Társasház évf. közgyűlésén

Közgyűlés helye: Budapest, XV. Ker. Pattogós utcai Általános Iskola (1156 Bp. Pattogós u. 6-8.) hátsó nagyterem

Közgyűlés időpontja: 2019. március 28. 17.30

Jelen vannak: Tulajdonosok a mellékelt jelenléti ív szerint
Rezon Ingatlan Kft. képviselői: Szedlmayer László, Kakuk Gábor, Szabó László, Csulik Róbert

Szedlmayer László: Üdvözlí a megjelent Tulajdonosokat és elmondja, hogy a közgyűlés nem határozatképes, ezért az ismételt közgyűlés időpontját 17.15 órát meg kell várni.
17:30-kor 17,4%-os (17.377/100.000) a jelenlét.

Szedlmayer László: Az ismételt időpontban 17.30 órakor a jelenlét 22,46%-os (22.462/100.000). A közgyűlés a jelenléttől függetlenül határozatképes. Javaslatot kér a levezető elnökségre, amennyiben nincs jelentkező, szívesen elvállalja.

2019/I./1. sz. határozat: A közgyűlés elfogadta Szedlmayer Lászlót a levezető elnöki tisztségre.

Szavazás: Egyhangú határozattal ELFOGADVA.

2019/I./2. sz. határozat: A közgyűlés elfogadta Csulik Róbertet jegyzőkönyv vezetőnek.
Szavazás: egyhangú határozattal ELFOGADVA.

2019/I./3. sz. határozat: A közgyűlés elfogadta Aranyossy Ágneszt és Sánta Jánosnét jegyzőkönyv hitelesítőnek.

Szavazás: egyhangú határozattal ELFOGADVA.

2019/I./4. sz. Határozat: A közgyűlés úgy határozott, hogy a 2018. évi gazdálkodásról szóló beszámolót elfogadja, a közös képviselő ügykezelő tevékenységét jóváhagyja.
Szavazás: egyhangú határozattal ELFOGADVA.

2019/I./5. sz. Határozat: A közgyűlés elfogadja a közgyűlésen ismertett tervek alapján az épület szemétszállítását biztosító konténerek elhelyezését szolgáló tároló kialakítását. Felhatalmazza a Közös képviseletet, hogy XV. kerületi Önkormányzatnál területfoglalási engedélyt kérjen.

Szavazás
20.326/100.000mellette
951/100.000 ellene
1.185/100.000 tartózkodott

arányban ELFOGADVA.

A MÁSOLAT AZ
EREDETIVEL EGVEZŐ

REZON INGATLAN KFT.
1157 Bp., Erzsébet körútja D. 35. I. em. 3.
Közös képviselő

2019/I./6. sz. Határozat: A közgyűlés úgy határozott, hogy a 2019. éves költségvetési tervezetet elfogadja, az elfogadott költségvetés és az abból számított közös költség 2019. május 01-től érvényes.

Üzemeltetés 77.-Ft./m²/hó, Felvonó díj I-X. emeletig 350.-Ft./fő/hó, Felújítási alap 37.-Ft./m²/hó, Víz-csatornadíj 15.750.-Ft./fő/hó (vízóra nélküli lakások esetén), Technológiai víz 127.-Ft./alb./hó, Áramdíj fsz-i lakások esetén 411.-Ft./lakás/hó, Áramdíj I-X. em-i lakások esetén 1.088.-Ft./lakás/hó, Közös képviseleti díj+rovarirtás+vízóracsere. 2.684.-Ft./alb./hó.

Szavazás: egyhangú határozattal ELFOGADVA.

2019/I./7. sz. Határozat: A közgyűlés felhatalmazza a közös képviselőt, hogy az alábbi felújítási munkákat végeztesse el a 2019. évben:

1. épület teljes hideg meleg és cirkulációs pincei alapvezetékeinek cseréje szerelvényekkel együtt + tervezési díj + engedélyeztetések: 36.459.583.-Ft.

2. 2 db. felvonó felújítás (frekvenciaváltó + vezérlés csere akna ajtózár csere, ajtóbehúzó felszerelés): 6.267.348.-Ft.

3. vízórák cseréje (178 db): 4.450.000.-Ft.

4. konténerhárolók kialakítása az épület két végéhez Önkormányzati engedéllyel, zöldtető kialakításával: 3.500.000.-Ft.+500.000.-Ft. kerettel kiegészítve

Szavazás: egyhangú határozattal ELFOGADVA.

Szedlmayer László levezető elnök

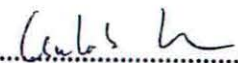
Csulik Róbert jkv. vezető

Aranyossy Ágnes jkv. hitelesítő

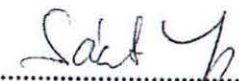
Sánta Jánosné jkv. hitelesítő

A MÁSOLAT AZ
EREDETIVEL EGYEZŐ

REZON INGATLAN KFT.
1157 Bp., Erőkerülő u. 35. I. em. 3.
Közös képviselet

KÉRELEM

A BP. XV. ker. Önkormányzat tulajdonában lévő közterület használatához
A kérelem benyújtása illetékköteles, összege 3.000.- Ft, melyet illetékbélyegben kell leróni.

A Kérelmező adatai:

Neve/cégneve: Társasház Páskomliget u. 35-45

Lakcíme/székhelye: Budapest, XV. Páskomliget u. 35-45.

Adóazonosító jele: Adószáma: 28597281-1-42

Levelezési címe: Gordius Ingatlankezelő Kft Budapest, 1605.Pf.184

Képviselőre jogosult neve: Konyári András Telefonszáma: 06/20-3225048

Egyéb elérhetőségek (Email, fax) gordiusz@gordiusz-kft.hu

Budapest Főváros XV. kerületi Polgármesteri Hivatal Központi Iktató 3.		
Iktatószám: 3/1550-1/19		
2019 MÁJ 20.		
Előszám:	Melléklet:	Ügyintéző:
	1 db	Larai

A használni kívánt közterület

Budapest, XV. kerület Páskompark 32-35

hrsz.: 0158/171

A terület nagysága: (3,7 m X 2,4 m) 8,9 m² vagydb.

A használat ideje: 2019 év 07 hónap 01 naptól Határozatlan ideig

A közterület használat célja részletesen:

A tárgoncás konténer leemelése megszüntetésével a Társasház 4 db. 1100 l-es konténer, valamint a szelektív hulladék gyűjtő edények biztonságos tárolása, és a környezet kulturált fenntartása miatt vált szükségessé a Társasház két végében a zárható konténertárolók kiépítésére. A tároló a Társasház és a járda közötti területen helyezkedik el.

NYILATKOZAT

Tudomásul veszem, hogy jelen kérelem kitöltése a közterület használatára nem jogosít, azt kizárólag az önkormányzat közterület-használati hozzájárulásának megadását követően kezdhetem meg. A kérelem visszavonására a kérelemben szereplő, általam feltüntetett kezdő időpontig van lehetőségem, egyébként a megállapított közterület-használati díjat a közterület tényleges használatára tekintet nélkül köteles vagyok megfizetni.

Dátum: 2019. május 14.



.....
kérelmező/meghatalmazott aláírása, bélyegzője

Gordius Ingatlankezelő Kft.
1158. Budapest
Drégelyvár u. 21.
Adószám: 14891719-2-42

KÉRELEM

A BP. XV. ker. Önkormányzat tulajdonában lévő közterület használatához
A kérelem benyújtása illetékköteles, összege 3.000.- Ft, melyet illetékbélyegben kell leróni.

A Kérelmező adatai:

Neve/cégneve: Társasház Páskomliget u. 35-45

Lakcíme/székhelye: Budapest, XV. Páskomliget u. 35-45.

Adóazonosító jele: Adószáma: 28597281-1-42

Levelezési címe: Gordius Ingatlankezelő Kft Budapest, 1605.Pf.184

Képviselőre jogosult neve: Konyári András Telefonszáma: 06/20-3225048

Egyéb elérhetőségek (Email, fax) gordiusz@gordiusz-kft.hu

A használni kívánt közterület

Budapest, XV. kerület Páskompark 32-35

hrs.:

A terület nagysága: (3,7 m X 2,4 m) 8,9 m² vagydb.

A használat ideje: 2019 év 07 hónap 01 naptól Határozatlan ideig

A közterület használat célja részletesen:

A targoncás konténer leemelés megszüntetésével a Társasház 4 db. 1100 l-es konténer, valamint a szelektív hulladék gyűjtő edények biztonságos tárolása, és a környezet kulturált fenntartása miatt vált szükségessé a Társasház két végében a zárható konténer tárolók kiépítésére. A tároló a Társasház és a járda közötti területen helyezkedik el.

NYILATKOZAT

Tudomásul veszem, hogy jelen kérelem kitöltése a közterület használatára nem jogosít, azt kizárólag az önkormányzat közterület-használati hozzájárulásának megadását követően kezdhetem meg. A kérelem visszavonására a kérelemben szereplő, általam feltüntetett kezdő időpontig van lehetőségem, egyébként a megállapított közterület-használati díjat a közterület tényleges használatára tekintet nélkül köteles vagyok megfizetni.

Dátum: 2019. május 14.

.....
kérelmező/meghatalmazott aláírása, bélyegzője

Gordius Ingatlankezelő Kft.
1158. Budapest
Drégelyvár u. 21.
Adószám: 14891719-2-42

MŰSZAKI LEÍRÁS

1157 Budapest, Páskomliget utca 45.

A 1157 Budapest, Páskomliget utca 35-45. sz. Társasház közössége a 41-45. sz. lépcsőházak háztartási hulladék gyűjtésére szolgáló fém konténerait, illetve a szelektív gyűjtést szolgáló műanyag edényeit az épület 45. sz. lépcsőházi végfala mellett, a XV. Kerületi Önkormányzattal egyeztetett helyszínen kívánja elhelyezni.

A változtatás oka: a konténerok targoncás emelését eddig végző vállalkozás megszünteti ezen tevékenységét.

A gyűjtőedényeket a Fővárosi Közterületfenntartó vállalat - szerződés alapján - rendszeresen üríti.

A Tároló szerkezete

A felszíni termett talajt 25 cm mélységig eltávolítva geotextíliára 10 cm vtg osztályozott kavicsréteg, technológiai szigetelés, majd 15 cm vtg simított aljzatbeton kerül.

A fém szerkezetű tároló tartóelemei 40x40 mm acél zártszelvény rudak (tartóoszlopok és vízszintes elemek).

Az oldalfalak a tartóelemekre hegesztett 50x50 mm acélhálóból készülnek.

A fedés horganyzott trapézlemez.

• A Tároló oldalmérete 3700x2400 mm (~ 8,9 m² alapterület).

A Tároló legnagyobb magassága 2400 mm a járdaszint felett, fedése egy irányba (az épülettől a járda felé) lejt. A csapadékvíz elvezetése horganyzott csatornaszerkezet felszerelésével történik.

A Tároló zárhatóságát kétszárnyú, a Tárolóéval megegyező fém szerkezetű ajtó biztosítja (acélpántokkal, mágnes-zárral és tolózárrel).

A Tároló fém szerkezeteinek felületkezelése alapozó mázolás és olajfesték.

A létesítendő tároló helyén nincsen meglévő közműakna. A tároló elhelyezése nem zavarja a gyalogosok, gépjárművek közlekedését.

Egyúttal elhelyezésre kerül, a gépjárműforgalmat nem akadályozó módon, a ráparkolást megakadályozó védőkorláttal együtt egy 120*120 cm kiterjedésű beton rámpa (helyszíni betonozással), mely az úttest és a járda szintjét (~15 cm) hidalja át egyhe lejtéssel. Ez a rámpa teszi lehetővé az 1100 l-es kerekos konténerok biztonságos kézi gurítását a hulladékszállító autóhoz.

Budapest 2018. október 10.

MŰSZAKI LEÍRÁS

1157 Budapest, Páskomliget utca 35.

A 1157 Budapest, Páskomliget utca 35-45. sz. Társasház közössége a 35-39. sz. lépcsőházak háztartási hulladék gyűjtésére szolgáló fém konténereit, illetve a szelektív gyűjtést szolgáló műanyag edényeit az épület 35. sz. lépcsőházi végfala mellett, a XV. Kerületi Önkormányzattal egyeztetett helyszínen kívánja elhelyezni.

A változtatás oka: a konténerek targoncás emelését eddig végző vállalkozás megszűnteti ezen tevékenységét.

A gyűjtőedényeket a Fővárosi Közterületfenntartó vállalat - szerződés alapján - rendszeresen üríti.

A Tároló szerkezete

A felszíni termett talajt 25 cm mélységig eltávolítva geotextíliára 10 cm vtg osztályozott kavicsréteg, technológiai szigetelés, majd 15 cm vtg simított aljzatbeton kerül.

A fém szerkezetű tároló tartóelemei 40x40 mm acél zártszelvény rudak (tartóoszlopok és vízszintes elemek).

Az oldalfalak a tartóelemekre hegesztett 50x50 mm acélhálóból készülnek.

A fedés horganyzott trapézlemez.

A Tároló oldalmérete 3700x2400 mm (~ 8,9 m² alapterület).

A Tároló legnagyobb magassága 2400 mm a járdaszint felett, fedése egy irányba (az épülettől a járda felé) lejt. A csapadékvíz elvezetése horganyzott csatornaszerkezet felszerelésével történik.

A Tároló zárhatóságát kétszárnyú, a Tárolóéval megegyező fém szerkezetű ajtó biztosítja (acélpántokkal, mágnes-zárral és tolózárral).

A Tároló fém szerkezeteinek felületkezelése alapozó mázolás és olajfesték.

A létesítendő tároló helyén nincsen meglévő közműakna. A tároló elhelyezése nem zavarja a gyalogosok, gépjárművek közlekedését.

Egyúttal elhelyezésre kerül, a gépjárműforgalmat nem akadályozó módon, a ráparkolást megakadályozó védőkorláttal együtt egy 120*120 cm kiterjedésű beton rámpa (helyszíni betonozással), mely az úttest és a járda szintjét (~15 cm) hidalja át egyhe lejtéssel. Ez a rámpa teszi lehetővé az 1100 l-es kerekes konténerek biztonságos kézi gurítását a hulladékszállító autóhoz.

Budapest 2018. október 10.

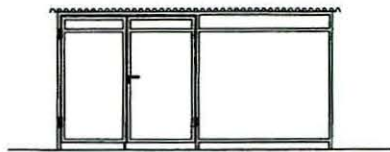

40x40 mm acél zártszelvény tartószerkezet, zárható ajtóval
RAL 6001 zöld színűre festve
Alumínium trapézlemez fedés
5x5 cm sűrűségű hegesztett acélháló oldalfalak
Simított beton aljzat

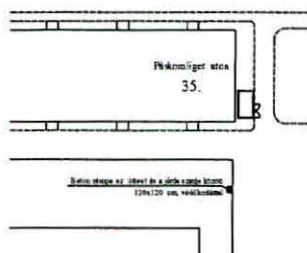
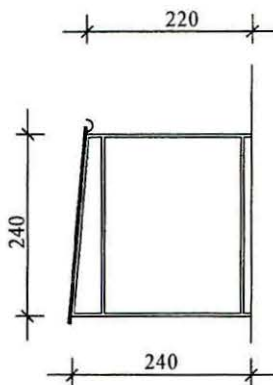
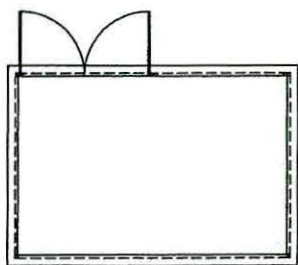
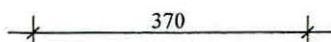

Budapest XV., Páskomliget utca 35.

Hulladékgyűjtő konténerok elhelyezésére szolgáló tároló létesítése

2018. október 10.

40x40 mm acél zártszelvény tartószerkezet,
zárható ajtóval
RAL 6001 zöld színűre festve
Alumínium trapézlemez fedés
5x5 cm sűrűségű hegesztett acélháló oldalfalak
Simított beton aljzat

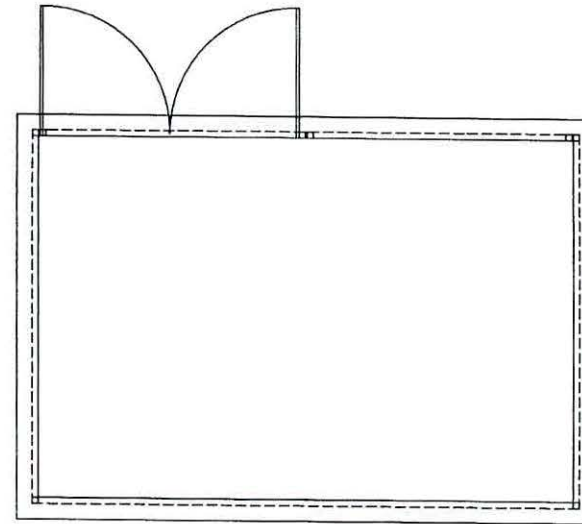
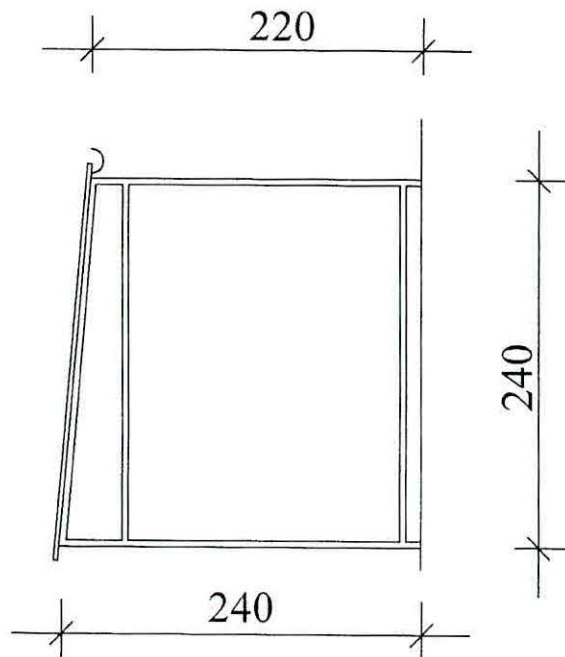
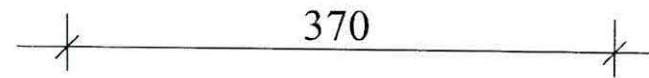
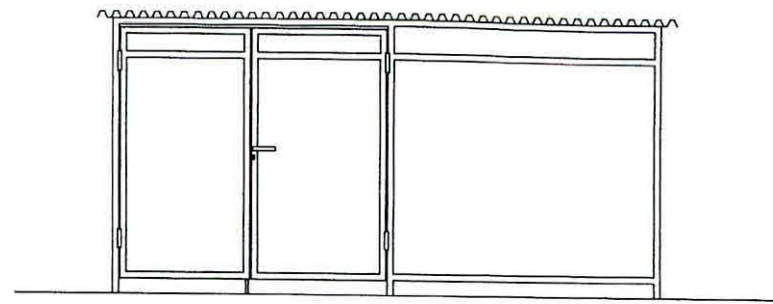

Budapest XV., Páskomliget utca 35.

Hulladékgyűjtő konténerok elhelyezésére szolgáló tároló létesítése

2018. október 10.

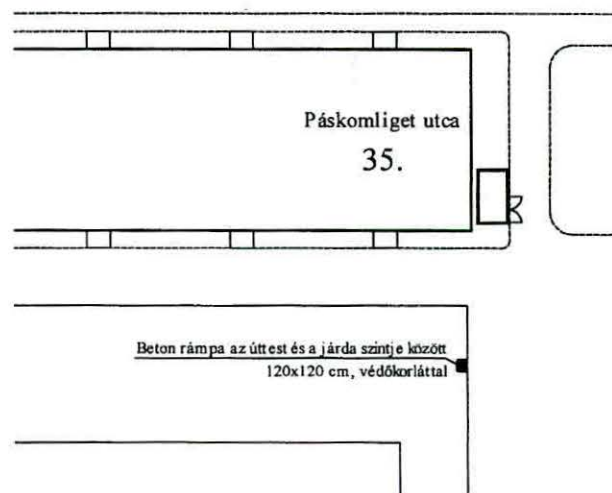

Budapest XV., Páskomliget utca 35.

Hulladékgyűjtő konténerek elhelyezésére szolgáló tároló létesítése

2018. október 10.

Térképmásolat - Szemle

Helyrajzi szám: 91158/173

Terület: 2413 m²

Méretarány = 1:1000

Vetület : EO V

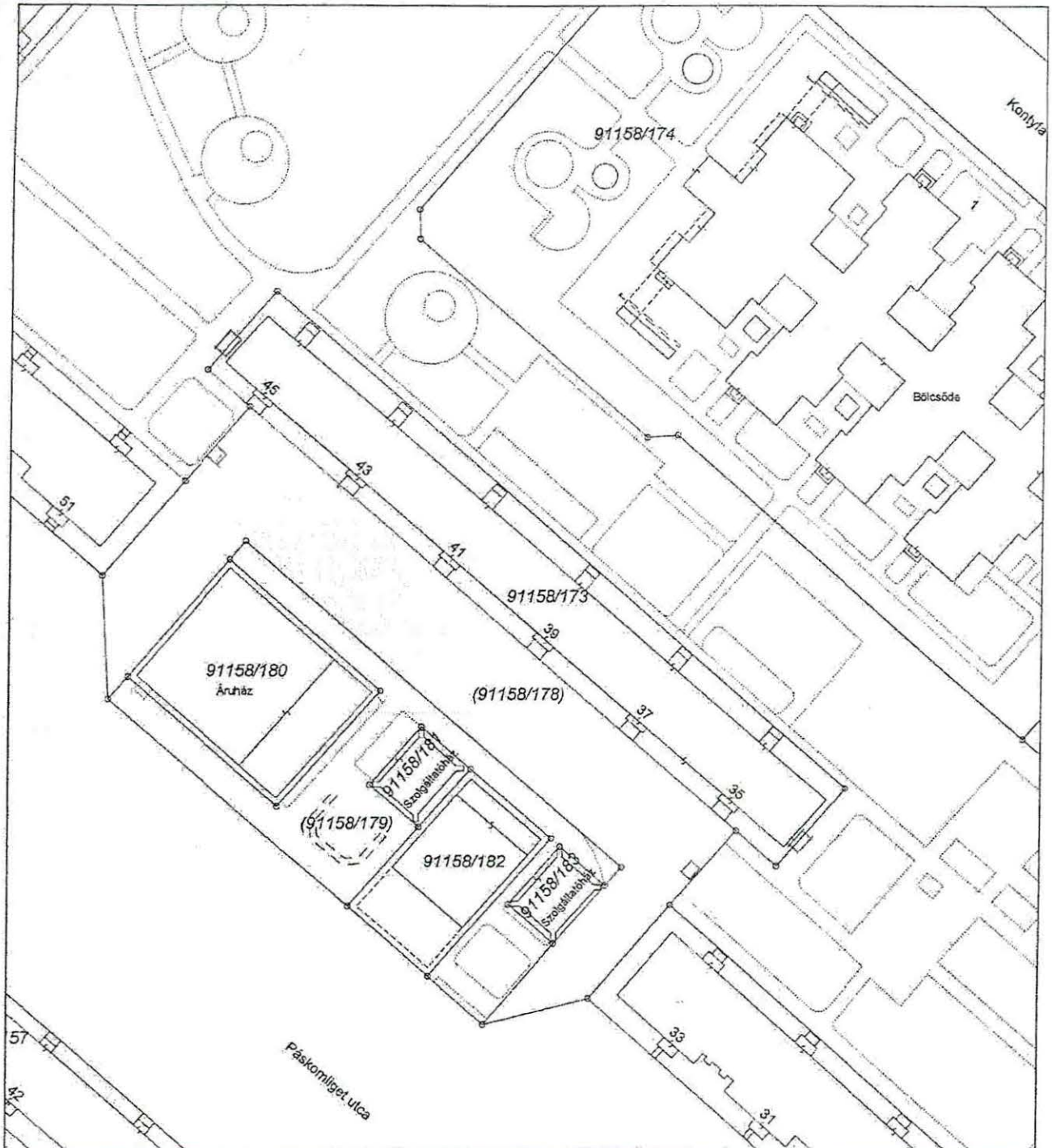

A térképmásolat a kiadást megelőző napig megegyezik az ingatlan-nyilvántartási térképi adatbázis tartalmával.

A térképmásolat méretek levételére nem használható!

Megrendelés száma: 7205/977/2018

Adatszolgáltató: Bárdosné Kakuk Krisztina

Aláírás:

Budapest, 2018. október 9. 13:54



[Handwritten signature]

KÖZGYŰLÉSI JEGYZŐKÖNYV

Készült: a 1156. Budapest, Páskomliget u. 35-45. sz. Társasház 2019.05.07. napján 17.15 órakor megtartott éves beszámoló közgyűlésen.

Jelen vannak: - Tulajdonosok: 1458 /11.616 tulajdoni hányad a jegyzőkönyv mellékletét képező jelenléti ív szerinti tulajdonosok személyesen vagy meghatalmazottak útján.

Gordius Kft. képviselőjében Konyári András

Konyári András köszönti a megjelenteket. Tájékoztatja a tulajdonosokat hogy a megjelent tulajdonosok aránya nem éri el az 50%-ot, ezért a közgyűlést berekeszti, és a közgyűlési meghívóban jelzett időpontban a meghirdetett napirendi pontokkal a megismételt közgyűlés formájában kerül megtartásra. A megismételt közgyűlés a megjelent tulajdonosok tulajdoni hányad arányától függetlenül határozatképes.

Készült a 1156 Budapest, Páskomliget u. 35-45. sz. Társasház 2019.05.07. napján 17.30 órakor megtartott megismételt éves beszámoló közgyűlésen.

Jelen vannak: Tulajdonosok: 1975/11.616 tulajdoni hányad a jegyzőkönyv mellékletét képező jelenléti ív szerinti tulajdonosok személyesen vagy meghatalmazottak útján.

Napirendi pontok:

1. A közgyűlés levezető elnökének, a közgyűlés jegyzőkönyv vezetőjének és jegyzőkönyv hitelesítőnek két tulajdonostárs megválasztása
2. 2018. évi Pénzügyi beszámoló ismertetése - határozathozatal
3. 2019. évi Költségvetési terv ismertetése - határozathozatal
4. Egyéb határozathozatal nem igénylő kérdések megbeszélése

1. napirendi pont

1/2019.05.07. számú Határozat:

Levezető elnök: Konyári András, a közgyűlés a jelen lévő 1.975/11.616 tulajdoni hányadból 1.975/11.616 tulajdoni hányad igen, 0/11.616 tulajdoni hányad nem, és 0_/11.616 tulajdoni hányad tartózkodás mellett elfogadta.

Jegyzőkönyvvezető: Hegedűs János, a közgyűlés a jelen lévő 1.975/11.616 tulajdoni hányadból 1.975/11.616 tulajdoni hányad igen, 0/11.616 tulajdoni hányad nem, és 0/11.616 tulajdoni hányad tartózkodás mellett elfogadta.

- érkezett tulajdonos.

A jegyzőkönyvet hitelesítő Vári Viktor, a közgyűlés a jelen lévő 2 010/11 616 tulajdoni hányadból 2 010/11 616 tulajdoni hányad igen, 0/11 616 tulajdoni hányad nem, és 0/11 616 tulajdoni hányad tartózkodás mellett elfogadta

A jegyzőkönyvet hitelesítő Kósa Viktor, a közgyűlés a jelen lévő 2 010/11 616 tulajdoni hányadból 2.010/11.616 tulajdoni hányad igen, 0/11 616 tulajdoni hányad nem, és 0/11.616 tulajdoni hányad tartózkodás mellett elfogadta

A közgyűlés levezető elnöke ismerteti a napirendi pontokat és javasolja a napirendi pontok betartását.

2. napirendi pont

2018. évi pénzügyi beszámoló-határozathozatal

Konyári András ismerteti a pénzügyi beszámolót és a tulajdonosi kintlévőségek alakulását.

A beszámolóhoz kérdés nem érkezett.

Érkeztek tulajdonosok: jelen van: **2.457 tulajdoni hányad**

2/2019.05.07. számú Határozat:

A közgyűlésen a jelen lévő 2.457/11.616 tulajdoni hányadból 2.457/11.616 tulajdoni hányad igen, 0/11.616 tulajdoni hányad nem, és 0/11.676 tulajdoni hányad tartózkodás mellett a beterjesztett **2018. évi pénzügyi beszámolót elfogadta**

3. napirendi pont

2019. évi költségvetési terv ismertetése-határozathozatal

Konyári András ismerteti a 2019. évi költségvetési tervet.

A gondnoki munkabér 6. hóig lett tervezve, utána a gondnok nyugdíjba megy, javasoljuk vállalkozóval szerződni a gondnoki feladatok ellátására. A felújításoknak a megkezdett felújítások befejezését javasoljuk, illetve a hátsó bejáratokhoz a lépcső helyett feljáró rámpák építését.

A kamera rendszerről a szavazás érvénytelen lett. Tulajdonos javasolja, hogy legyen a következő szavazáskor leírva, hogy a kamera rendszer kiépítése nem jár közös költség emeléssel. Az SZMSZ módosítása is szükséges, ha lesz kamera rendszer, akkor már az egész SZMSZ aktualizálása is sorra kerül. Tulajdonos: nem lett szerinte a ledobók lezárása előkészítve, a kinti tárolókban sok a szemét, nem fér el a kukákban. Az épület javítására tervezett költségek nincsenek kirészletezve.

-Mi lesz a sorsa a szemétdobó helyiségeknek? Amelyik nincs lezárva, tele van pakolva, ki kell lomtalanítani.

A szemétdobó helyiségek használaton kívül vannak, javasoljuk a falszomszéd lakásoknak használatba adni, ingyenesen, vagy díjazásért. A fsz.-i szemétfogadó helyiségek közös használatban maradnak, ott van vízvételi lehetőség a takarításhoz. Azok kiadását nem javasoljuk. A konténerek mosása évente több alkalommal megtörténik.

Az Önkormányzat jelenlévő képviselője kéri, hogy az osztatlan közös tulajdonú (szeméttároló) helyiségeket az Önkormányzati lakások bérlői részére ne legyen kiadva.

-A 41 lépcsőházban a lift várhatóan mikor lesz felújítva. Idénre nem tervezzük a liftek felújítását, nem tervezi a társasház.

A szeméttároló helyiségek kiadhatóak legyenek:

Nem tartozó tulajdonosnak, elsősorban a falszomszédnak, vagy az emeleten lakónak. Ha az emeleten lakók közül senki nem kéri, legyen lezárva, kulcs a gondnoknál marad.

A használó teljes felelősséggel tartozzon a helyiség használatáért.

Önkormányzati bérlő nem veheti igénybe a tárolót.

3.a/2019.05.07. számú Határozat:

A közgyűlés a megjelent 2.457/11.616 tulajdoni hányadból 2.457/11.616 tulajdoni hányad igen, 0/11.616 tulajdoni hányad nem, és 0/11.616 tulajdoni hányad tartózkodás mellett a beterjesztett 2019. évi költségvetési tervet elfogadta, a közös költség változatlan.

3.b./2019.05.07. számú Határozat:

A közgyűlés a megjelent 2.457/11.616 tulajdoni hányadból 2.347/11.616 tulajdoni hányad igen, 0/11.616 tulajdoni hányad nem, és 110/11.616 tulajdoni hányad tartózkodás mellett az épület két végében kukatároló kerüljön kiépítésre és így a rámpa megszüntetésével a hátsó lépcsők helyett járást segítő rámpák kialakítása legyen.

3.b./2019.05.07. számú Határozat:

A közgyűlés a megjelent 2.457/11.616 tulajdoni hányadból 1.446/11.616 tulajdoni hányad igen, 921/11.616 tulajdoni hányad nem, és 90/11.616 tulajdoni hányad tartózkodás mellett megszavazza, hogy a szemétdobó helyiségek legyenek kiadhatóak 1.000,- Ft/ hó díjért. Elsősorban a falszomszéd lakásnak, ha nem tart rá igényt, az emeleten lakónak. Amennyiben emeleti lakó nem kéri a helyiséget, lezárásra kerül. A használó teljes felelősséggel tartozik a kukatároló használatáért.

4. napirendi pont

Egyéb határozatot nem igénylő kérdések:

Lesz-e a társasházban központilag gáz ellenőrzés. Nem tervez a társasház illet, a tulajdonosoknak maguknak kell ellenőriztetniük a gáztűzhelyüket.

- A fűtéssel kapcsolatban az egyik oldalon sokkal hidegebbek a radiátorok, mint a másikon.
- A hőközpontban történt felújítás, már beszabályozták a Főtáv szakemberei.

Kmf



Levezető Elnök



Jegyzőkönyvvezető



Jegyzőkönyv hitelesítő

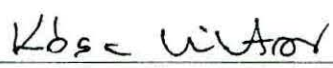

Jegyzőkönyv hitelesítő





3. függelék a 35/2013. (

7. MELLÉKLET

KÉRELEM

A BP. XV. ker. Önkormányzat tulajdonában lévő közterület használatához
A kérelem benyújtása illetékköteles, összege 3.000.- Ft, melyet illetékbélyegben kell leróni.

A Kérelmező adatai:

Neve/cégneve: Társasház XV. Ker. Páskomliget utca 62.

Lakcíme/székhelye: 1157. Bp. Páskomliget utca 62.

Adóazonosító jele: Adószáma: 28574046-1-42

Levelezési címe: 1157. Bp. Erdőkerülő utca 35. 1/3.

Képviselőre jogosult neve: Rezon Ingatlan Kft. Szabó László

Telefonszáma: 06-1-414-1143

Egyéb elérhetőségek (Email, fax) info@rezoningatlan.hu, fax: 06-1-414-1144

Helyi Önkormányzati Hivatal		
2019. május 9.		
Magaslat	Ugyintéző	
	dr.	László

A használni kívánt közterület

Budapest, XV. 1157. Bp. Páskomliget utca 62.....hrs.: 91158/150

A terület nagysága: (3,5 m X 2 m) 7 m² 1 db.

A használat ideje: 2019. év 06. hónap 01. naptól határozatlan időre.

A közterület használat célja részletesen:

A Társasház 2 db. 1.100 L-es hulladékátroló konténerének, illetve 5 db 240 L-es szelektív hulladékgyűjtő edény kihelyezése egy megépítendő fedett, zárható tárolóba.

NYILATKOZAT

Tudomásul veszem, hogy jelen kérelem kitöltése a közterület használatára nem jogosít, azt kizárólag az önkormányzat közterület-használati hozzájárulásának megadását követően kezdhetem meg. A kérelem visszavonására a kérelemben szereplő, általam feltüntetett kezdő időpontig van lehetőségem, egyébként a megállapított közterület-használati díjat a közterület tényleges használatára tekintet nélkül köteles vagyok megfizetni.

Dátum: Bp. 2019. május. 06.

.....
kérelmező/meghatalmazott aláírása, bélyegzője

REZON INGATLAN KFT.
1157 Bp., Erdőkerülő u. 35. i. ép. 3.
Közös Képviselő

Budapest Főváros Kormányhivatala XIV. Kerületi Hivatala
Budapest, XIV., Bosnyák tér 5. 1590 Budapest, Pf. 101

E-hiteles térképmásolat - Teljes másolat

2019.02.06 15:37:09

Helyrajzi szám: BUDAPEST XV.KER. belterület 91158/161

Megrendelés szám: 9000/1029/2019

Méretarány: 1 : 1000



A térképmásolat a kiadást megelőző napig megegyezik az ingatlan-nyilvántartási térképi adatbázis tartalmával. A térképmásolat méretek levételére nem használható!

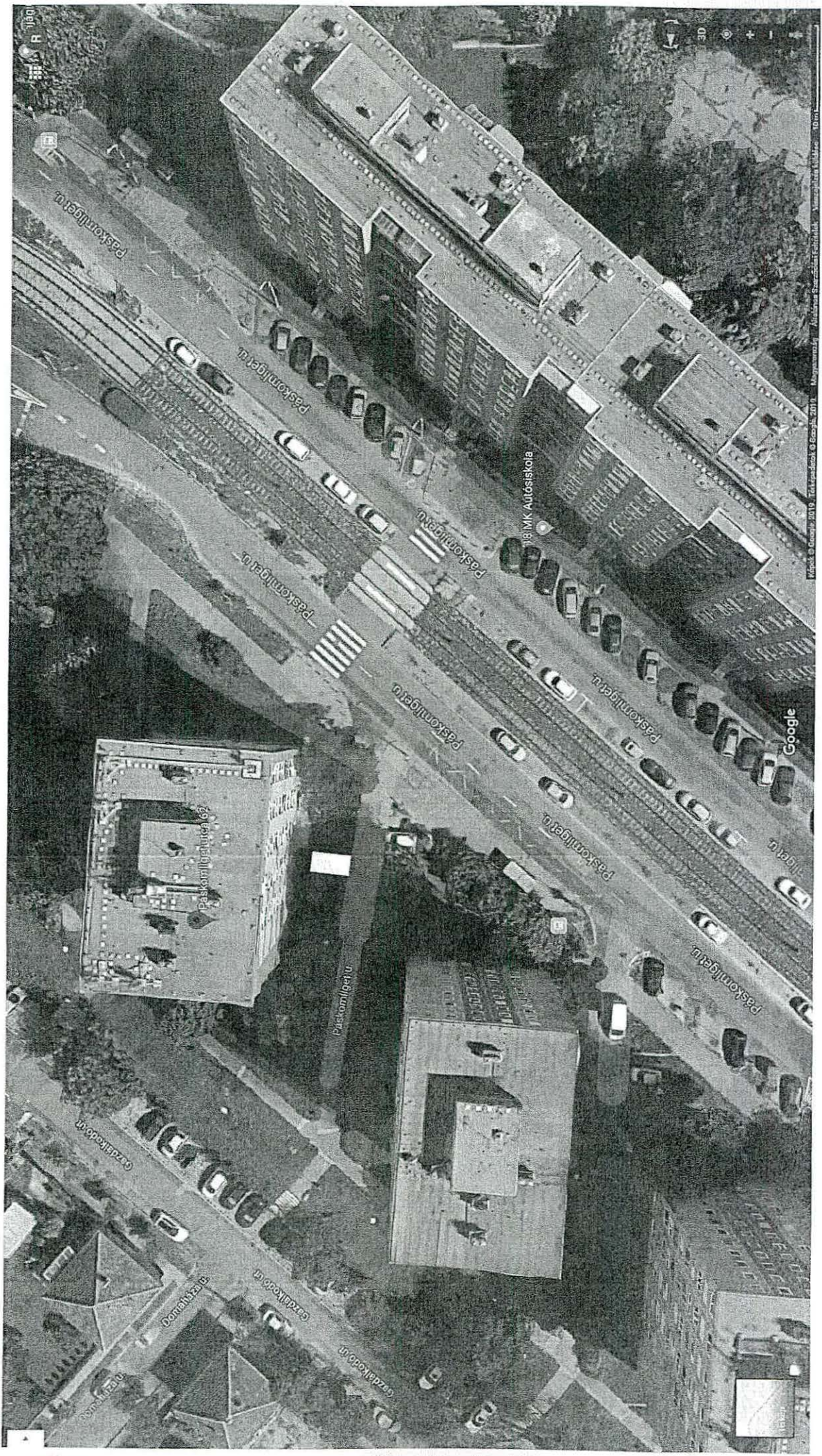

Map data © Google, 2010. Imagery © Google, 2010. Microsoft Corporation. All rights reserved.

Google

MŰSZAKI LEÍRÁS

1157 Budapest, Páskomliget utca 62.

A 1157 Budapest, Páskomliget utca 62. sz. Társasház közössége a háztartási hulladék gyűjtésére szolgáló fém konténezeit, illetve a szelektív gyűjtést szolgáló műanyag edényeit az épület előtt, a hulladékgyűjtést végző szolgáltató gépkocsijával könnyen megközelíthető, a XV. kerületi Önkormányzattal egyeztetett helyszínen kívánja elhelyezni, zárható térben.

A változtatás oka: a targoncás konténermozgatás szolgáltatás megszűnt.

A gyűjtőedényeket a Fővárosi Közterületfenntartó vállalat - szerződés alapján - rendszeresen üríti.

A Tároló szerkezete

A felszíni termett talajt 25 cm mélységig eltávolítva geotextíliára 10 cm vtg osztályozott kavicsréteg, technológiai szigetelés, majd 15 cm vtg simított aljzatbeton kerül, a járda szintjével megegyező magasságban.

A fém szerkezetű tároló tartóelemei 40x40 mm acél zártszelvény rudak (tartóoszlopok és vízszintes elemek).

Az oldalfalak a tartóelemekre hegesztett 50x50 mm acélhálóból készülnek.

A fedés horganyzott trapézlemez.

A Tároló oldalmérete 350x200 cm (~7,00 m² alapterület).

A Tároló legnagyobb magassága 220 cm a járdaszint felett, fedése egy irányba lejt.

A Tároló zárhatóságát aszimmetrikus kétszárnyú, a Tárolóéval megegyező fém szerkezetű ajtó biztosítja (acélpántokkal, zárral).

A Tároló fém szerkezeteinek felületkezelése: alapozó mázolás és zománccfesték.

Nyilatkozat

A létesítendő tároló helyén nincsen közműakna, egyéb műtárgy, védendő növényzet.

A tároló elhelyezése nem zavarja a gyalogosok, gépjárművek közlekedését.

40x40 mm acél zártszelvény tartószerkezet

zárható ajtóval

RAL 6001 zöld színűre festve

Horganyzott trapézlemez fedés "T14"

5x5 cm sűrűségű hegesztett acélháló oldalfalak

Simított beton aljzat

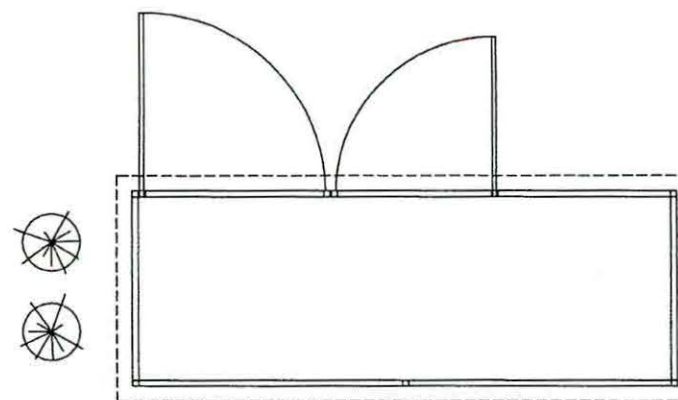
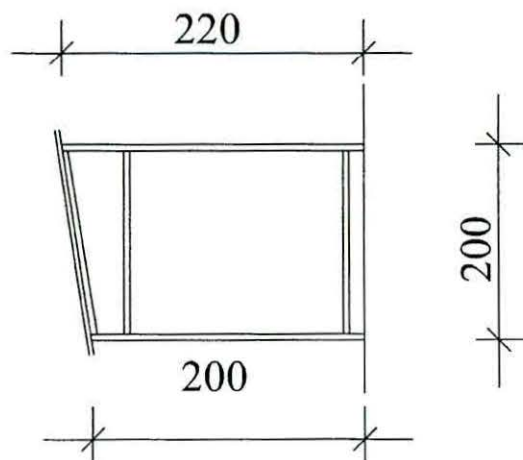
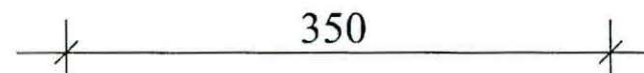
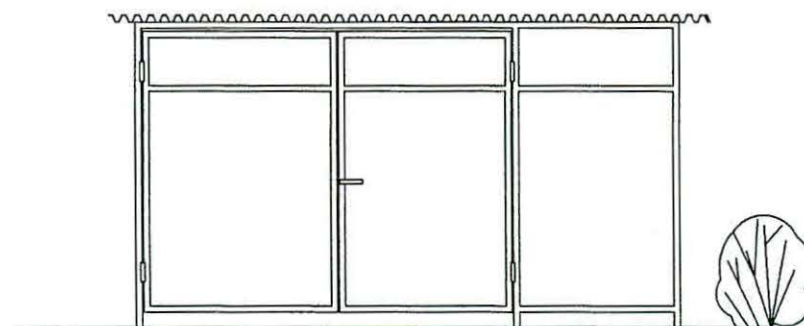

Budapest XV., Páskomliget utca 62.

Hulladékgyűjtő konténerek elhelyezésére szolgáló tároló létesítése

2019. április 8.



Budapest XV., Páskomliget utca 62.

Hulladékgyűjtő konténerek elhelyezésére szolgáló tároló létesítése

2019. április 8.

HATÁROZAT KIVONAT

Készült: XV. Páskomliget u. 62 sz. Társasház évvzáro közgyűlésén
Közgyűlés helye: Bp., XV. Pattogós u.-i Általános Iskola. / 1156. Pattogós u. 6-8./
Közgyűlés időpontja: 2019. március 13. szerda 17.30 óra.
Jelen vannak: Tulajdonosok a mellékelt jelenléti ív szerint
Rezon Ingatlan Kft. képviselői: Szedlmayer László, Kakuk Gábor, Szabó László,
Csulik Róbert

Szedlmayer László: Üdvözlí a megjelent Tulajdonosokat és elmondja, hogy a közgyűlés az első meghirdetett időpontban 30%-os, így meg kell várni az ismételt közgyűlés időpontját. Az ismételt közgyűlés jelenléttől függetlenül határozatképes. Az ismételt közgyűlés időpontjában a jelenlét 34 %-os (3.446/10.000), Javasolja Molnár Károlyt a levezető elnökségre.

2019/I./1. sz. határozat: A közgyűlés elfogadta Molnár Károlyt a levezető elnöki tisztségre.
Szavazás: Egyhangú határozattal elfogadva.

2019/I./2. sz. határozat: A közgyűlés elfogadta Csulik Róbertet jegyzőkönyvvezetőnek.
Szavazás: egyhangú határozattal elfogadva.

2019/I./3. sz. határozat: A közgyűlés elfogadta dr. Hegyi Ernőt és Szöllös Pétert jegyzőkönyv hitelesítőknek.
Szavazás: egyhangú határozattal elfogadva.

2019/I./4. sz. Határozat: A közgyűlés úgy határozott, hogy a 2018. évi gazdálkodásról szóló beszámolót elfogadja, a közös képviselő ügykezelői tevékenységét jóváhagyja.
Szavazás: egyhangú igen szavazat mellett elfogadva.

2019/I./5. sz. Határozat: A közgyűlés elfogadja a közgyűlésen ismertetett tervek alapján – amennyiben lehetséges az épülettel szemben állva, annak bal oldalán elhelyezve, amennyiben nem lehetséges, akkor az épület jobb oldalán elhelyezve – az épület szemétszállítását biztosító konténerek elhelyezését szolgáló tároló kialakítását. Felhatalmazza a Közös képviselíet, hogy XV. kerületi Önkormányzatnál területfoglalási engedélyt kérjen. A közgyűlés felhatalmazza a Közös képviselíet, hogy az Önkormányzatnál meghirdetett társasházi előkertek felújításáról szóló pályázatot benyújtsa, segítségével zöldtetőt kialakítva a tárolón.

A MÁSOLAT AZ
EREDETIVEL EGYEZŐ

REZON INGATLAN KFT.
1157 Bp., Erdőkerülő u. 35. I. em. 3.
Közös képviselíet

2019/I./6. sz. Határozat: A közgyűlés úgy határozott, hogy a 2019. éves költségvetési tervezetet elfogadja, az elfogadott költségvetés és az abból számított közös költség 2019. április 01-től érvényes.

üzemeltetési költség ²	69.-Ft./m ² /hó
felújítási alap	35.-Ft./m ² /hó
üzemeltetési költség albetét	4.971.-Ft/albetét/hó
rekeszes pincédíj	200.-Ft./hó
zárt pincédíj	300.-Ft./hó

Szavazás: egyhangú igen szavazat mellett elfogadva.

2019/I./7. sz. Határozat A közgyűlés felkéri a Közös képviseletet, hogy szólítsa fel azokat a Tulajdonosokat akik a légkondicionáló berendezés kültéri egységét úgy szereltették fel, hogy a kondenzációs vizet a homlokzaton kívülre vezetik, alakítsák át a berendezés kivezetését belső kondenzvíz gyűjtésre. Indok: a használat során a kondenzációs víz a homlokzatra és a párkányokra csöpög.

Szavazás: egyhangú igen szavazat mellett elfogadva.

Molnár Károly bezárja a közgyűlést

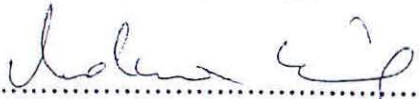

Molnár Károly levezető elnök

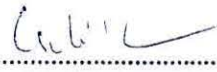

Csulik Róbert jkv. vezető

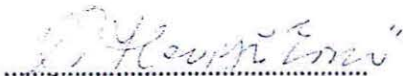

dr. Hegyi Ernő jkv. hitelesítő

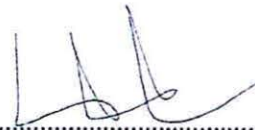

Szöllös Péter jkv. hitelesítő

A MÁSZOLAT AZ

EREDETIVEL EGYEZŐ

REZON INGENYLAN KFT.
1157 Bp. Erőskertű u. 35. l. em. 3.
Közös képviselet



8. MELLÉKLET

3. függelék a 35/2013. (IX.30.) önkormányzati rendelethez¹

KÉRELEM

A BP. XV. ker. Önkormányzat tulajdonában lévő közterület használatához
A kérelem benyújtása illeték köteles, összege 3.000,- Ft, melyet illeték bélyegben kell leróni.

A Kérelmező adatai:

Neve/cégneve: TÁRSASHÁZ Budapest, XV. kerület Páskom park 2.

Lakcíme/székhelye: 1157 Budapest. Páskom park 2.

Adóazonosító jele: Adószáma: 28514262-1-42

Levelezési címe: Város-Kép Kft. 1156 Budapest, Nyírpalota út 44.

Képviselőre jogosult neve: Simon Attila Telefonszáma: +36-20/773-6266

Egyéb elérhetőségek (Email, fax) ujpalota@varo-kep.hu

A használni kívánt közterület

Budapest, XV. kerület Páskom park 2. hrsz.: 91158/35

A terület nagysága: (3,5 m x 3,2 m) 11,2 m² vagydb.

A használat ideje: 2019. év június hónap 01. naptól 2029. év május hónap 31. napig.

A közterület használat célja részletesen:

A társasház 2 db 1.100 L-es kommunális és 6 db 240 L-es szelektív hulladék tároló konténerének kihelyezése egy megépítendő fedett tárolóba.

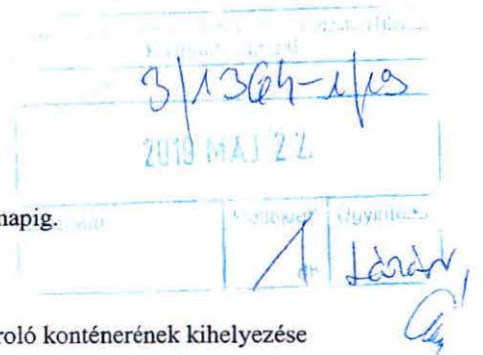

NYILATKOZAT

Tudomásul veszem, hogy jelen kérelem kitöltése a közterület használatára nem jogosít, azt kizárólag az önkormányzat közterület-használati hozzájárulásának megadását követően kezdhetem meg. A kérelem visszavonására a kérelemben szereplő, általam feltüntetett kezdő időpontig van lehetőségem, egyébként a megállapított közterület-használati díjat a közterület tényleges használatára tekintet nélkül köteles vagyok megfizetni.

Dátum: Budapest, 2019. május 10.

.....
kérelmező/meghatalmazott aláírása, bélyegzője

Város - kép
Ingatlankezelő Kft.
Újpalotai Társasházkezelőség
1156 Budapest, Nyírpalota u. 44

¹ 3. függelékkel kiegészítette a 42/2015.(XI.30.) önkormányzati rendelet 19. §-sa, hatályos 2015. december 1-jétől.

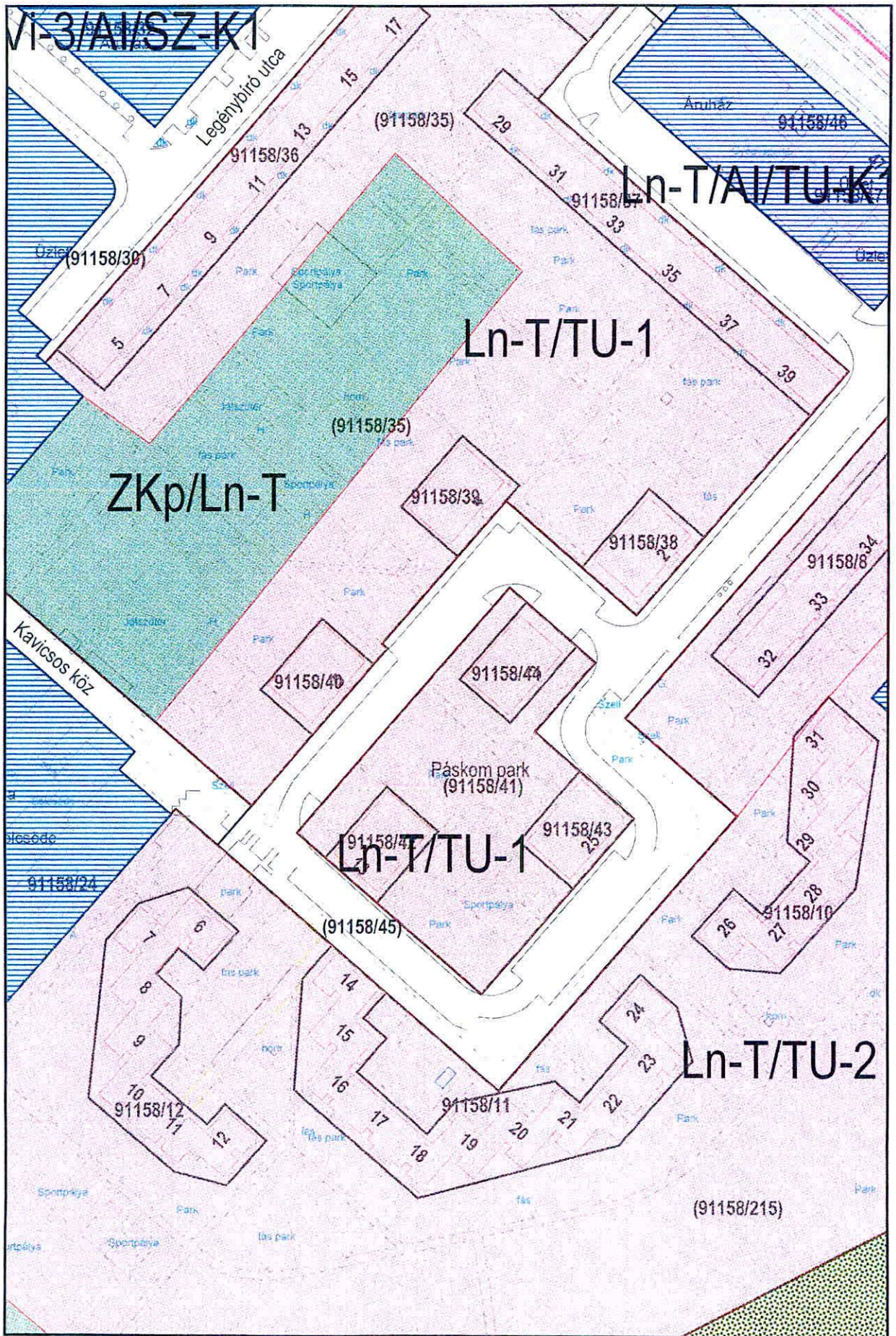

Budapest Főváros Kormányhivatala XIV. Kerületi Hivatala
Budapest, XIV., Bosnyák tér 5. 1590 Budapest, Pf. 101

Nem hiteles térképmásolat - Teljes másolat

2018.08.17 12:35:20

Helyrajzi szám: BUDAPEST XV.KER. beltérület 91158/38

Megrendelés szám: 942876/6/2018

Méretarány: 1 : 1000

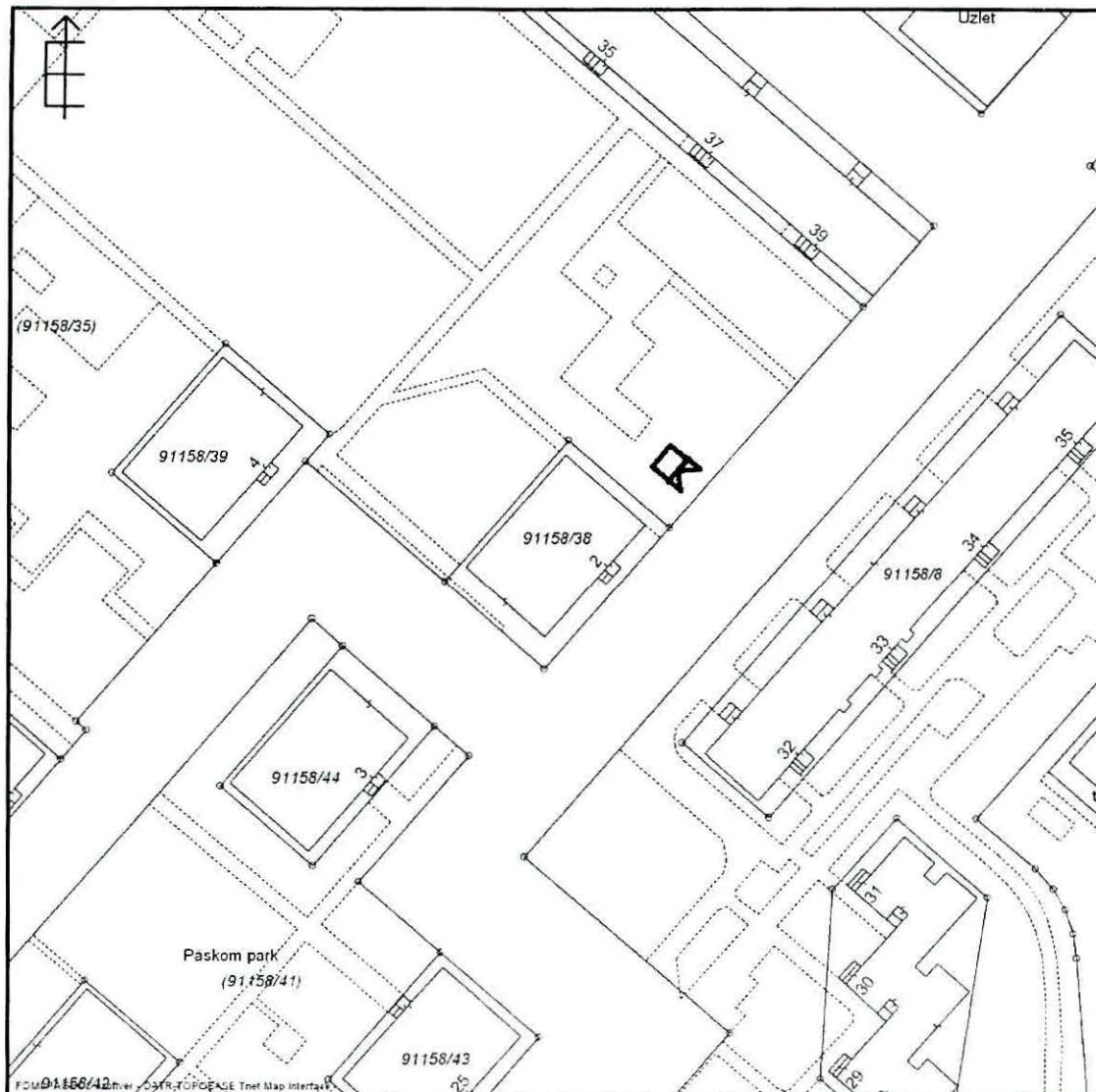

MŰSZAKI LEÍRÁS

1157 Budapest, Páskom park 2.

A 1157 Budapest, Páskom park 2. sz. Társasház közössége a háztartási hulladék gyűjtésére szolgáló fém konténereit, illetve a szelektív gyűjtést szolgáló műanyag edényeit az épülettel szemben, a hulladékgyűjtést végző szolgáltató gépkocsijával könnyen megközelíthető, a XV. Kerületi Önkormányzattal egyeztetett helyszínen kívánja elhelyezni. A változás oka: a targoncás konténermozgatás szolgáltatás megszűnt.

A gyűjtőedényeket a Fővárosi Közterületfenntartó vállalat - szerződés alapján - rendszeresen üríti.

A Tároló szerkezete

A felszíni termett talajt 25 cm mélységig eltávolítva geotextíliára 10 cm vtg osztályozott kavicsréteg, technológiai szigetelés, majd 15 cm vtg simított aljzatbeton kerül, a széleken beton szegélykővel lezárva.

A fém szerkezetű tároló tartóelemei 40x40 mm acél zártszelvény rudak (tartóoszlopok és vízszintes elemek).

Az oldalfalak a tartóelemekre hegesztett 50x50 mm acélhálóból készülnek.

A fedés horganyzott trapézlemez.

A Tároló oldalmérete 3500x3200 mm (~ 12 m² alapterület).

A Tároló legnagyobb magassága 2200 mm a járdaszint felett, fedése egy irányba lejt.

A Tároló zárhatóságát kétszárnyú, a Tárolóéval megegyező fém szerkezetű ajtó biztosítja (acélpántokkal, kulcsos zárral és tolózárrel).

A Tároló fém szerkezeteinek felületkezelése alapozó mázolás és olajfesték.

Nyilatkozat

A létesítendő tároló helyén nincsen közműakna, egyéb műtárgy, védendő növényzet. A tároló elhelyezése nem zavarja a gyalogosok, gépjárművek közlekedését.

Budapest 2019. május 10.

40x40 mm acél zártszelvény tartószerkezet
zárható ajtóval
RAL 8007 barna színűre festve
Alumínium trapézlemez fedés
5x5 cm sűrűségű hegesztett acélháló oldalfalak
Simított beton aljzat

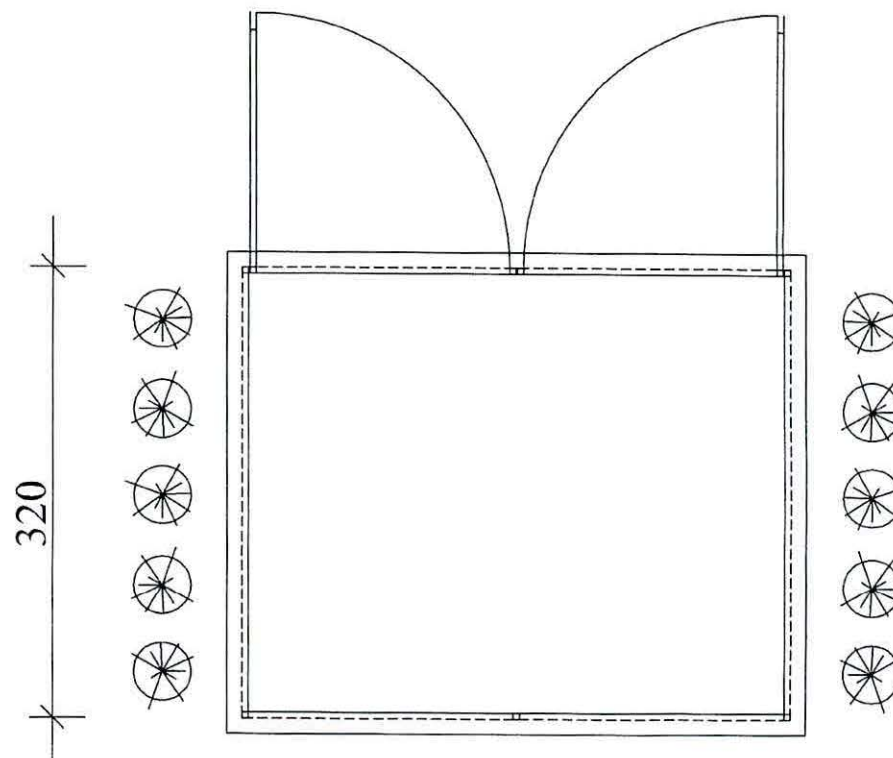
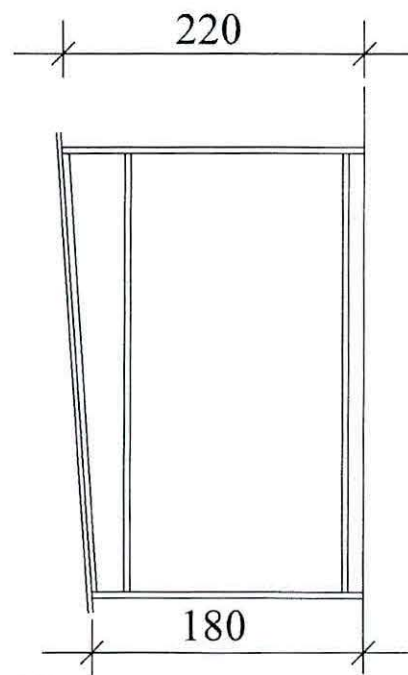
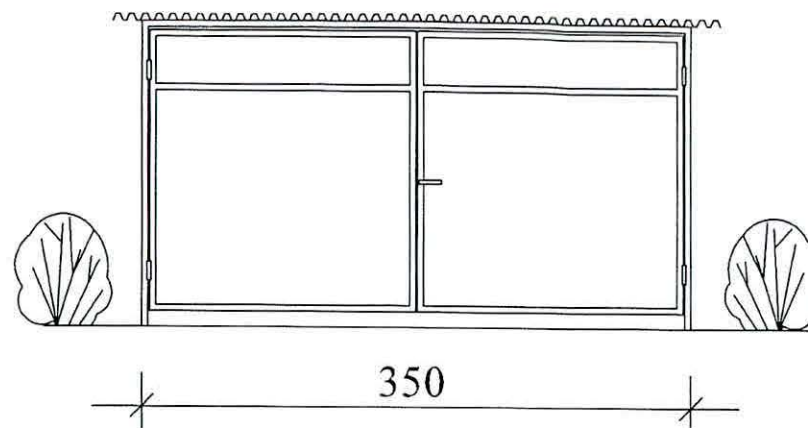

Budapest XV., Páskom park 2.

Hulladékgyűjtő konténerek elhelyezésére szolgáló tároló létesítése

2019. május 10.

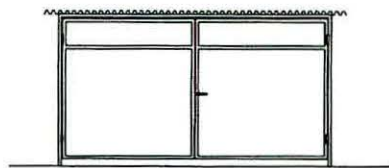

350

40x40 mm acél zártszelvény tartószerkezet, zárható ajtóval
RAL 8007 barna színűre festve
Alumínium trapézlemez fedés
5x5 cm sűrűségű hegesztett acélháló oldalfalak
Simított beton aljzat

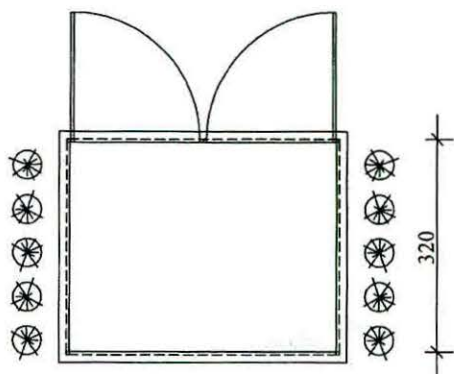

220

320

180

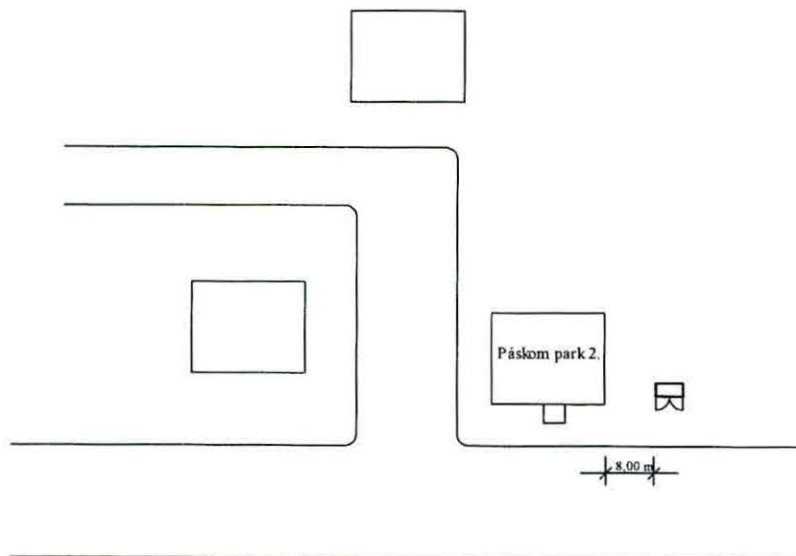

Budapest XV., Páskom park 2.

Hulladékgyűjtő konténerok elhelyezésére szolgáló tároló létesítése

2019. május 10.

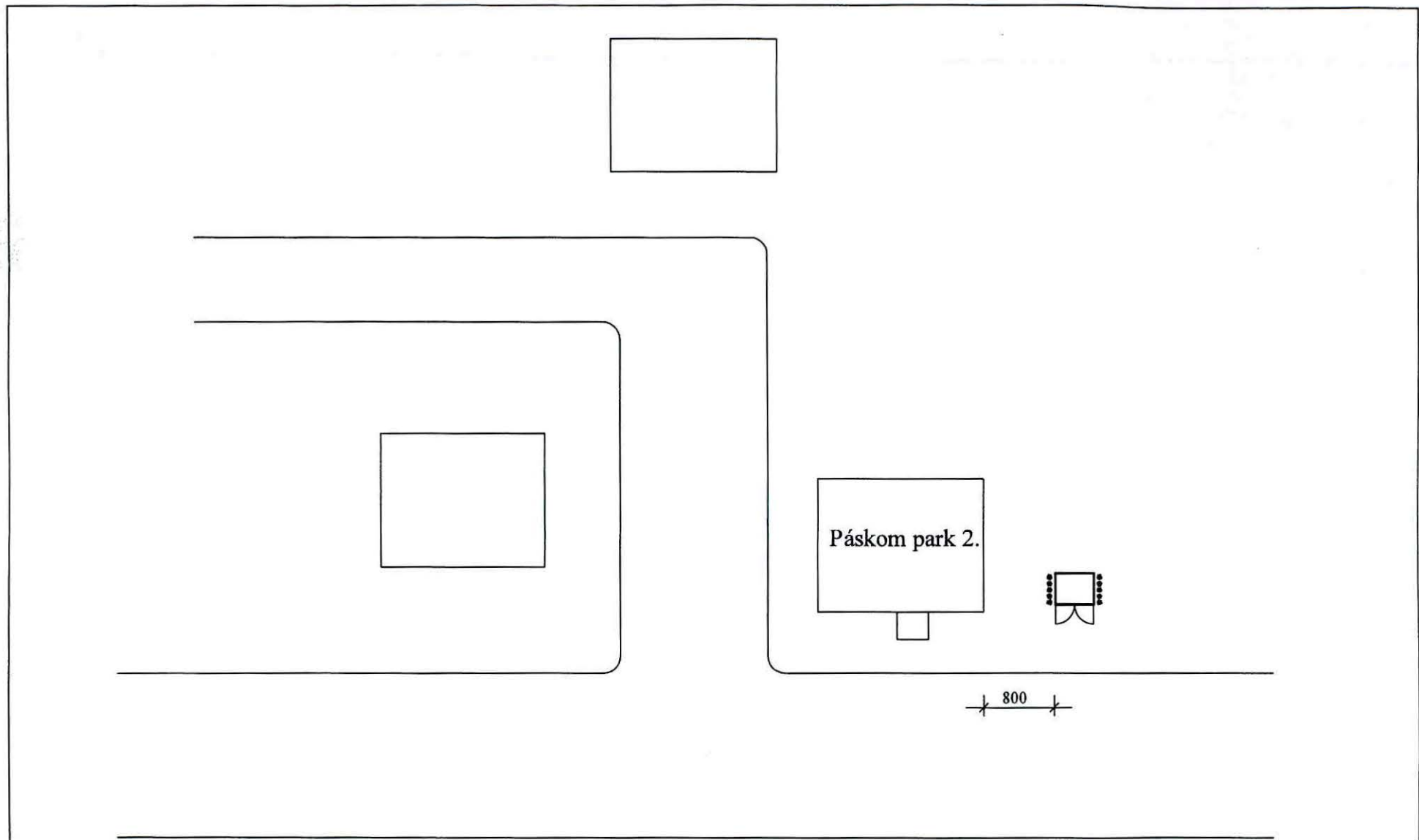

Budapest XV., Páskom park 2.
Hulladékgyűjtő konténerok elhelyezésére szolgáló tároló létesítése
2019. május 10.

JEGYZŐKÖNYV

Készült: 2019. április 11-én a Pajtás Étteremben (1157 Bp. Zsókaúti utca 26.) a 1157 Budapest, Páskom park 2 sz. Társasház közgyűlésén.

Jelen vannak: Tulajdonosok jelenléti ív szerint 58,94 % (5.894/10.000 tul.h.)
Simon Attila és Csoma Szilvia a Város-Kép Kft. részéről.

Simon Attila 17³⁰ órakor köszöntötte a megjelenteket és megállapítja, hogy a jelenlévők tulajdoni hányada 3.698/10.000 th. (36,98 %), így a közgyűlés nem határozatképes. A megismételt közgyűlés 17⁴⁵ órakor a megjelentek számától függetlenül határozatképes lesz.

17⁴⁵ órakor Simon Attila megállapítja, hogy jelenlévők tulajdoni hányada 5.894/10.000 th. (58,94 %), de miután ez már megismételt közgyűlés, így a jelenlévők tulajdoni hányadára való tekintet nélkül a közgyűlés határozatképes.

Napirendi pontok:

1. Levezető elnök, jegyzőkönyv vezető, jegyzőkönyv hitelesítők megválasztása.
2. A 2018. évi gazdálkodásról történő elszámolás, rezsicsökkentéssel kapcsolatos tájékoztató
3. Az épület energetikai felújítása (külső szigetelés, elektromos hálózat felújítása, nyílászárók cseréje) és ennek finanszírozására részvétel a VEKOP 5.2.1 pályázaton.
4. A 2019. évi költségvetés megvitatása a közös képviselő tájékoztatásával
5. A ráccsal lezárt folyosószakaszok kérdésének megvitatása.
6. Nyilvántartásba vételi kötelezettséggel kapcsolatos eljárás.
7. Egyéb, a Társasház működésével összefüggő felvetések, kérdések.

A jegyzőkönyv nem szó szerinti, csak a lényegi elemeket és határozatokat tartalmazza.

- 1.) Napirendi pont: Levezető elnök, jegyzőkönyv vezető, jegyzőkönyv hitelesítők megválasztása.

1./2019.04.11. sz. Határozat:

A közgyűlés ellenszavazat és tartózkodás nélkül, egyhangúlag megválasztja levezető elnöknek Simon Attilát és jegyzőkönyv vezetőnek Csoma Szilviát, jegyzőkönyv hitelesítőnek Dománusz Bernadettet és Tóth Sándort.

- 2.) Napirendi pont: A közös képviselő beszámolója a 2018. évi gazdálkodásról.

Simon Attila szóbeli kiegészítést fűz a korábban a tulajdonosoknak megküldött elszámoláshoz, majd válaszol a felmerülő kérdésekre, felvetésekre.

Tulajdonosi észrevételek, megjegyzések:

Rovarirtással kapcsolatos problémák, esetlegesen a jelenlegi vállalkozó (Abatox) helyett másik keresése.

Simon Attila elmondja, hogy a társasház rovarfertőzöttsége komoly gondokat jelent. Mind anyagilag, mind pedig az ott lakók életminősége szempontjából.

Sajnos az eddigi rovarirtások csak rész eredményeket hoztak, a teljes sikert egyelőre nem sikerült elérni. Ennek oka főleg az, hogy több olyan lakás is van, ahova a közös irtás során nem jutnak be a szakemberek.

Hiába történik meg a lakások nagy részében az irtás, ha kimaradnak olyan lakások, ahol a rovarok megbújhatnak és onnan újra elszaporodhatnak.

Az idei évben több alkalommal is terveznek az irtást, különös tekintettel az ágyi poloskákra, ezért ez úton is kérnek mindenkit, hogy a meghirdetett irtások során lehetőleg mindenki engedje be a megbízott szakembert.

Abban az esetben, ha ez még sem történne meg, úgy a társasház lakóinak egészsége érdekében a renitens lakókkal szemben kénytelenek lesznek a hatóságokat bevonni és az irtás általuk kikényszeríteni.

2./2019.04.11. sz. Határozat:

A közgyűlés ellenszavazat és tartózkodás nélkül, egyhangú igen szavazattal úgy határoz, hogy a 2018. évről szóló beszámolót elfogadja, a közös képviselőt ügykezelői tevékenységét jóváhagyja.

Simon Attila ezután ismerteti a „reszsicsökkentés” eredményét, melynek tulajdonosokra bontott részletezése szintén megküldésre került a tulajdonosok részére.

Mivel a rezsicsökkentés eredményeként elért megtakarítás csak elméleti, hiszen az elmúlt években a kiadások a csökkentett költségekkel lettek tervezve, így a társasház számláján tényleges megtakarítás nem képződött, ezért ezzel kapcsolatban a közgyűlésnek nem szükséges döntést hoznia.

Simon Attila kéri a tulajdonosokat, hogy mivel az felújítási pályázatról tájékoztatót adó Balázs László később érkezik, ezért változtassanak a kiküldött meghívón szereplő napirendi pontok sorrendjén.

3.) Napirendi pont: A ráccsal lezárt folyosószakaszok kérdésének megvitatása.

A napirendi pont az előző évi közgyűlésen vetődött fel, és az akkori kérésére került ma napirendre. A fő ok, hogy a személtedobok nem mindegyike megközelíthető az érintettek számára a felszerelt rácsok miatt. Időközben a kérdés okafogyottá vált, mivel a személtedobók már lezárásra kerültek, mert a kukák kényszerűségből kikerültek az utcára (megszűnt a targoncás leemelés).

Minezekért a közgyűlés a kérdést érdemben nem tárgyalja, benne határozatot nem hoz.

4.) Napirendi pont: Nyilvántartásba vételi kötelezettséggel kapcsolatos eljárás.

A 2017. évi CLXXXVI. Törvény a közigazgatási bürokráciacsökkentéssel és az egyes hatósági eljárások egyszerűsítésével összefüggő törvények módosításáról rendelkezései miatt szükséges a határozathozatal. A 2017. évi CLXXXVI tv 32. § (2) szerint a 2003. évi CXXXIII. tv a társasházakról a IV/A fejezettel egészül ki az alábbiak szerint

55/A § (2) A közgyűlés által megválasztott közös képviselő vagy az intézőbizottság elnöke a közösség ügyintézését ellátó tevékenységet csak akkor láthat el, ha a tisztség keletkezésének tényét az ingatlanügyi hatóság - az erre irányuló kérelme alapján - az ingatlan-nyilvántartásba - a társasház törzslapjára – feljegyezte.

A 2020.01.01-től hatályba lépő törvényi rendelkezés értelmében a Társasházak tisztségviselőinek (közös képviselőinek) kezdeményezniük kell az ingatlanügyi hatóságnál a tisztségük tényének ingatlan-nyilvántartásba vételét az általuk képviselt társasházak törzslapjára.

A nyilvántartásba vételi kötelezettségnek a társasházi tulajdonosi közösség, illetve az eljáró közös képviselőt a következő határozat meghozatalával, annak és az abban rögzített adatok ingatlan nyilvántartásba történő leadásával tud eleget tenni.

3./2019.04.11. sz. Határozat:

A közgyűlés ellenszavazat és tartózkodás nélkül, egyhangú igen szavazattal elfogadja:

A közös képviselő a 2017. évi CLXXXVI. Törvény rendelkezéseinek eleget téve az alábbi adatok megadásával kezdeményezze a közös képviselőre, társasház-kezelési, ingatlan kezelési feladataira kapott megbízásának nyilvántartásba vételét:

A Budapest, 91158/38 helyrajzi szám alatt található, „Társasház” megnevezésű, természetben a Bp., XV. ker. Páskom park 2. sz. alatt található Társasház közös képviselői, társasház-kezelési feladatait 2009. június 01 – től a "Város-Kép" Ingatlankezelő Korlátolt Felelősségű Társaság (rövidített cégnév: Város-Kép Kft.) látja el. Székhely címe: 1115 Budapest, Fraknó u. 32., cégjegyzék száma: 01-09469706.

A társasház képviselőt a Város-Kép Kft. Újpalotai Irodája végzi. Az iroda címe: 1156 Budapest, Nyírpalota út 44.. Az iroda központi e-mail címe: ujpalota@varos-kep.hu, az iroda központi telefonszáma: +36-1/418-2033.

5.) Napirendi pont: Az épület energetikai felújítása (külső szigetelés, elektromos hálózat felújítása, nyílászárók cseréje) és ennek finanszírozására részvétel a VEKOP 5.2.1 pályázaton.

Simon Attila elmondja, hogy az elmúlt években többször felmerült az igény az épület energetikai felújítására, de az előkészületi munkáknál tovább eddig nem jutott a ház, a munkálatok finanszírozása mindig gondot jelentet.

Most mutatkozik olyan lehetőség, a VEKOP 5.2.1-17 pályázat, melynek segítségével a felújítás megvalósíthatóvá válna. A pályázaton elnyerhető támogatás várható keretösszege a cca. 209 millió forintos felújítási költség 90 %-a, azaz cca. 188 millió forint, melyet kamatmentes kölcsön formájában biztosít a Magyar Fejlesztési Bank.

A Tender Five Kft. részéről bemutatkozik Balázs László szakértő, elmondja, hogy amennyiben a közgyűlés megszavazza a pályázaton történő részvételt, akkor annak lebonyolítását és az összes munkálat szervezését ellenőrzését és a pályázat lezárását is ők végeznék.

Részletesen tájékoztatja a megjelenteket a pályázatról, annak feltételeiről, lebonyolításáról, a várható költségekről.

Az épületnél pályázható közösségi beruházási munkák:

- Teljes homlokzatszigetelés
- Tető fődémszigetelés
- Közösségi nyílászárók cseréje
- Elektromos gerinc vezeték korszerűsítése, led világítás a közösségi tereken
- Fűtéskorszerűsítés (termoszelep, strangszabályzó csere)

1157 Budapest, Páskom park 2. sz. Társasház

Az épületnél pályázható egyéni beruházási munkák:

- Lakások nyílászáróinak cseréje
- Lakások elektromos vezetékeinek korszerűsítése
- Lakások fűtőkorszerűsítése (radiátor csere)

Az épület előzetes felmérése már megtörtént és ez alapján a teljes felújítás összege hozzávetőlegesen 209 millió Ft, melyből közösségi beruházásra bő 146 millió, míg egyéni beruházásra bő 62 millió forint fordítható.

- A pályázati keret összeg ugyanolyan, mint egy hitelkártya. Az épület pályázik egy keret összegre, melyet ha megkap, akkor addig a mértékig költhet. Minden olyan munkálatra és a munkához kapcsolódó kiegészítő munkálatokra, melyet a közgyűlésen előre megszavaznak.
- A közgyűlés dönti el, mit szeretne felújítani, korszerűsíteni.
- 2 év van a keretösszeg felhasználására.
- A fel nem használt rész visszakerül a Magyar Fejlesztési Bankhoz.
- A felújítások elkészültétől számítottan 1 év türelmi idő van a kölcsön, a ténylegesen felhasznált összeg visszafizetésének megkezdésére.
- A felújítási pénzt a társasház kapja és nem a tulajdonos, tehát ha valaki elköltözik és eladja az ingatlant, akkor az új tulajdonos fizeti a közös költséget, és ebben a hitel további törlesztését is.
- Nincs jelzálog bejegyzés egy ingatlanra sem.
- A pályázat egy olyan lehetőség, hogy előre megkapja az épület, a tulajdonos a 20 év alatt felhalmozható megtakarítását, így nem kell a felújításra 20 évet várnia, hisz azt előre odaadja a Magyar Fejlesztési Bank.
- A pályázat nagyon fontos eleme, hogy a kiskeresetű is ki tudja cseréltetni a nyílászáróját, mert az eddigi tapasztalatok szerint, azért nem tudta megtenni, mert nem volt egyben 600-800 ezer forintja, de lehet, hogy lenne havi 2-3 ezer forintja.
- Lehet további támogatásokat is szerezni, sőt összekapcsolni vele (önkormányzati támogatás, Otthon melege program, stb.)

A hitel visszafizetését legkésőbb a felújítási munkálatok befejezését követő egy év múlva kell megkezdenie a háznak, de a közgyűlés dönthet majd úgy is, hogy a folyamatosan stabil pénzügyi háttér megteremtéséhez már korábban megemeli a közös költséget és így egy tartalékot képez a váratlan helyzetek kivédésére.

A teljes 146 millió forintos keret (közös tulajdon) felhasználása esetén a várható törlesztő részlet 183 Ft/m²/hó lesz 20 éven át minden lakás esetében.

A további 62 millió forintos keret egyéni beruházásokra fordítható. Ennek törlesztését csak az azt igénylő tulajdonosoknak kell közös költségként befizetniük a ház számlájára a felhasznált összeg arányában.

Az előírást csökkentheti még az Önkormányzat havi 1.000 - 1.500 Ft/lakás támogatása is, amit 5-7 évig ad az önkormányzat minden felújított társasháznak (ezt nem feltétlenül adja az önkormányzat, későbbi döntés lesz rá).

Az épület teljes hőszigetelése és a fűtési rendszerének korszerűsítése után a lakásokban 50% -os fűtés megtakarítás várható, de ezt befolyásolja a tulajdonos fűtési szokása, mert 27-28 fokos szobahőmérsékletnél a megtakarítás kevesebb, ezzel szemben egy 22-23 fokos átlagnál pedig teljesül az 50-55%.

Így ugyan a törlesztő részlet nem csökken, de a lakásonkénti kiadás igen.

A felújítások leghamarabb 2019. második felében indulhatnak, de a reális ütemterv szerinti megvalósulás 2020 első és második félévében valószínű. A munkák kezdéséről megfelelő időben, min. 2 héttel korábban tájékoztatva lesznek a tulajdonosok.

Tulajdonosi felvtések, kérdések:

- Az esetlegesen majd nagyobb összeggel tartozó tulajdonosokkal kapcsolatos aggályait fejti ki.

Simon Attila Mivel a hitelt a társasház veszi fel, ezért a társasháznak kell fizetnie a részleteket is. Abban az esetben, ha valaki nem fizeti rendszeresen a rá eső költségeket, akkor sajnos ezt a többiek befizetéseiből kell megfinanszírozni, azaz helyettük a többieknek kell ezt kifizetni. Ez csak megelőlegezett kifizetés, az adósokon ez természetesen be lesz hajtva.

- Mennyi a Tender Five Kft-t díja?

Balázs László: A díjuk 2 részből tevődik össze. Az egyik a megigényelt összeg 2 %-a. A másik rész pedig a ténylegesen felhasznált összeg 3 %-a. A díjuk része a pályázatnak, azaz a megigényelt kölcsönből fizethető.

- Az Önrészt miből tudja felmutatni a ház, hisz nincs ennyi pénzük?

Balázs László: A rendelkezésre álló OTP LTP megtakarítási számlák terhére kellene felvenni hitelt.

- A keretösszeg közös illetve egyéni eloszlásáról érdeklődnek. Az egyéni kéréseket, az adott lakásokat terheli vagy elosztódik?

Balázs László részletes tájékoztatást ad róla, illetve arról, hogy a különböző méretű albetétekre jutó közös költség milyen mértékben változna, majd elmondja, hogy az egyéni, a külön tulajdonba megrendelt munkákat csak az érintett tulajdonos fizeti meg, de ugyanazon feltételek mellett, mint a közös felújítás költségeit.

4./2019.04.11. sz. Határozat:

A közgyűlés ellen szavazat nélkül, 1.070/10 000 tul.h. tartózkodás mellett, 4.824/10 000 tul.h. igen szavazattal úgy határoz, hogy a társasház részt kíván venni a VEKOP-5.2.1-17 pályázaton. Felkéri a Tender Five Kft-t (Balázs László), hogy a pályázathoz kapcsolódó dokumentációt készítse el és nyújtsa be. Pozitív elbírálás esetén a lebonyolító cég vegye fel a kapcsolatot az Önkormányzattal további támogatások megszerzése érdekében. A lebonyolító cég a pályázat részét képező előszerződéshez nevezze meg a kivitelezőt, a hatóságoknál a Társasház nevében eljárjon, a kivitelezés végén az elszámolást a pályázatkezelőnél lezárja. A közgyűlés megbízza a Társasház Közös képviselőjét a szerződések aláírásával és felhatalmazza a banki hitel felvételével, a hitellel kapcsolatos ügyintézésre, az esetleges fedezetekre vonatkozó szerződések aláírására. A közgyűlés megszavazza, hogy a hitel összege: 188.351.021,- Ft legyen, amely állami kamatmentes hitel, és a MFB Banktól kívánja felvenni 24 hónap rendelkezésre tartási időtartammal. A hitel futamideje 20 év, de a Társasház elfogadja a bank által megállapított futamidőt. Tudomásul veszik, hogy a Társasház ellenőrzi a közös költség befizetéseket és elmaradás esetén a behajtási szabályzat alapján jár el a tulajdonossal szemben. Amennyiben a hitelkérelem benyújtásakor a tulajdonosok közül bárkinek 90 napon túli közösköltség tartozása van, a rá eső hitelösszegnek megfelelő közösköltség emelést a tulajdonosok közgyűlési határozatban vállalják. Az ingatlan elidegenítése vagy elhalálozás esetén a rájuk eső hitelrész az új tulajdonos köteles fizetni további közös költségként. A tulajdonostársak felhatalmazzák a Társasház közösképviselőjét, hogy a hitelszerződés aláírásával az MFB szerződéssel kapcsolatos banktitoknak minősülő adatokról a bank a lakókat tájékoztathassa. A lakástulajdonosok felhatalmazzák a Társasház közösképviselőjét, hogy a hitelhez a szükséges okmányokat a nevükben is beszeresse, vagy beszerettesse. A közös költség mértéke a hitel teljes futamidejére, maximum 240 hónapra vonatkozóan a banktól kapott kalkuláció alapján a havi befizetési 183,- Ft/m²/hó-val emelkednek. Az emelkedés a beruházás befejezésétől számított 12 hónap múlva esedékes. A fizetendő közös költség mértéke változik, mely minden, a beruházásban és az ahhoz kapcsolódó finanszírozásban részt vállaló tulajdonost érint.

5./2019.04.11. sz. Határozat:

A közgyűlés ellen szavazat nélkül, 1.264/10 000 tul.h. tartózkodás mellett, 4.630/10 000 tul.h. igen szavazattal úgy határoz, hogy az energetikai felújításhoz, illetve a pályázathoz szükséges önrész a meglévő OTP LTP megtakarítási számlákra felvehető hitelből kívánja fedezni.

(A határozat pontos szövege jelen jegyzőkönyvhöz mellékelten külön lapon található. Az önrész biztosítására felvételre kerülő hitel és annak törlesztése miatt további közös költség emelésre nincs szükség, ennek költsége a 4./2019.04.11. sz. határozatban szereplő közös költség emelésbe beszámításra került.)

6./2019.04.11. sz. Határozat:

A közgyűlés ellenszavazat és tartózkodás nélkül, egyhangú igen szavazattal úgy határoz, hogy a kivitelezési munkákhoz a vállalkozók kiválasztására közgyűlést kell összehívni.

6.) Napirendi pont: A 2019. évi költségvetés megvitatása a közös képviselő tájékoztatásával.

Simon Attila ismerteti a tulajdonosoknak korábban megküldött költségvetési tervet, ahhoz kiegészítéseket tesz, majd válaszol a felmerülő kérdésekre, felvetésekre, ezt követően javaslatot tesz az alap közös költség 10 Ft/m²/hó-val történő megemelésére, hogy a Társasház fedezni tudja a költségeit.

7./2019.04.11. sz. Határozat:

A közgyűlés ellenszavazat és tartózkodás nélkül, egyhangú igen szavazattal úgy határoz, hogy az előterjesztett 2019. évi költségvetést elfogadja, a közös költség mértékét 2019. május 01-től az alábbiak szerint határozza meg:

		35,27 m ² -es lakás	52,85 m ² -es lakás	64,76 m ² -es lakás
Üzemeltetési költség:	175 Ft/m ² /hó	6 172 Ft/hó	9 249 Ft/hó	11 333 Ft/hó
felújítási költség:	70 Ft/m ² /hó	2 468 Ft/hó	3 700 Ft/hó	4 533 Ft/hó
összesen:	245 Ft/m²/hó	8 641 Ft/hó	12 948 Ft/hó	15 866 Ft/hó

Ezen felül fizetendő:				
Víz, csatorna díj (vízóra nélkül.)	300 Ft/m ² /hó	10 581 Ft/hó	15 855 Ft/hó	19 428 Ft/hó
Pincei tárolók használati díja:	60 Ft/m ² /hó			

8./2019.04.11. sz. Határozat:

A közgyűlés ellenszavazat és tartózkodás nélkül, egyhangú igen szavazattal úgy határoz, hogy a kukákat ki kívánja helyezni az utcára. A költségvetésben szereplő külső kukatároló megépítését megrendeli (becsült költség: 800.000 Ft), az ezzel kapcsolatos ügyintézésre a közös képviselőt felkéri.

(A megépítésre kerülő kukatárolóba kerüljenek be a szelektív kukák is.)

7.) Napirendi pont: Egyéb, a társasház működésével kapcsolatos felvetések, kérdések.

Ezen pontban határozat nem hozható, de a társasház mindennapi életét, működését befolyásoló kérdések megvitatása lehetséges.

Tulajdonosi kérdések, felvetések:

- A kukatároló mikor kezd épülni?

Simon Attila elmondja, hogy egy sajnálatos elírás miatt az engedélykérelmet újra be kellett adni (a közterület helyrajzi száma lett elírva), ezért ez kicsit csúszik, de várhatóan májusban megépül a kukatároló.

- A kapuzárral való folyamatos problémák, zárcserék. Új kaputelefon rendszer felvetése.

Simon Attila ígéretet tesz, hogy megvizsgálják a lehetőségeket.

- Szellőzőrendszer tisztítása milyen időközönként történik? A lakás felújítás során tapasztalták, hogy már nagyon koszos.

Simon Attila elmondja, hogy a vonatkozó előírások szerint 3 évente kell tisztítani a szellőzőrendszert. A soron következő az idei évre esik, amit már megrendeltek és várhatóan húsvét után kerül rá sor. Pontos dátumot még nem tud, de rövidesen ki lesz írva a házba.

A napirendi pontban további érdemi kérdés, kérdés, felvetés nem hangzik el.

Simon Attila végezetül felhívja a tulajdonosok figyelmét a társasházi törvény 42 § -ának alábbi rendelkezéseire:

„(1) Ha a közgyűlés határozata jogszabály vagy az alapító okirat, illetőleg a szervezeti-működési szabályzat rendelkezését sérti, vagy a kisebbség jogos érdekeinek lényeges sérelmével jár, bármely tulajdonostárs keresettel kérheti a bíróságtól a határozat érvénytelenségének megállapítását a határozat meghozatalától számított hatvan napon belül.

(2) A kereset a határozat végrehajtását nem gátolja, a bíróság azonban a végrehajtást indokolt esetben felfüggesztheti.”

A levezető elnök 20⁰⁰ órakor a közgyűlést bezárja.

Kmf.

levezető elnök

Jegyzőkönyv vezető

jegyzőkönyv hitelesítő

jegyzőkönyv hitelesítő



3. függelék a 35/2013.

9. MELLÉKLET

KÉRELEM

A BP. XV. ker. Önkormányzat tulajdonában lévő közterület használatához
A kérelem benyújtása illetékköteles, összege 3.000.- Ft, melyet illetékbélyegben kell leróni.

A Kérelmező adatai:

Páskom park Lakásfenntartó Szövetkezet
Neve/cégneve: ~~Társasház XV. Ker. Páskom park 25.~~

Lakcíme/székhelye: 1157. Bp. Páskom park 25.

Adóazonosító jele: Adószáma: 13874780-1-42

Levelezési címe: 1157. Bp. Erdőkerülő utca 35. 1/3.

Képviselőre jogosult neve: Rezon Ingatlan Kft. Szabó László

Telefonszáma: 06-1-414-1143

Egyéb elérhetőségek (Email, fax) info@rezoningatlan.hu, fax: 06-1-414-1144

A használni kívánt közterület

Budapest, XV. 1157. Bp. Páskom park 25..... hrsz.: 91158/43⁴¹

A terület nagysága: (3,5 m X 3,2 m) 11,2 m² 1 db.

A használat ideje: 2019. év 06. hónap 01. naptól határozatlan időre.

A közterület használat célja részletesen:

Páskom park Lakásfenntartó Szövetkezet

A ~~Társasház~~ 2 db. 1.100 L-es hulladékátroló konténerének, illetve 5 db 240 L-es szelektív hulladékgyűjtő edény kihelyezése egy megépítendő fedett, zárható tárolóba.

NYILATKOZAT

Tudomásul veszem, hogy jelen kérelem kitöltése a közterület használatára nem jogosít, azt kizárólag az önkormányzat közterület-használati hozzájárulásának megadását követően kezdem meg. A kérelem visszavonására a kérelemben szereplő, általam feltüntetett kezdő időpontig van lehetőségem, egyébként a megállapított közterület-használati díjat a közterület tényleges használatára tekintet nélkül köteles vagyok megfizetni.

Dátum: *Bp. 2019. május 09.*

[Signature]
REZON-INGATLAN KFT.
1157 Bp., Erdőkerülő u. 35. 1. em.
Közös képviselő
.....
kérelmező/meghatalmazott aláírása, bélyegzője

Budapest Főváros Kormányhivatala XIV. Kerületi Hivatala
Budapest, XIV., Bosnyák tér 5. 1590 Budapest, Pf. 101

E-hiteles térképmásolat - Teljes másolat

2019.02.06 15:40:12

Helyrajzi szám: BUDAPEST XV.KER. belterület 91158/43

Megrendelés szám: 9000/1030/2019

Méretarány: 1 : 1000

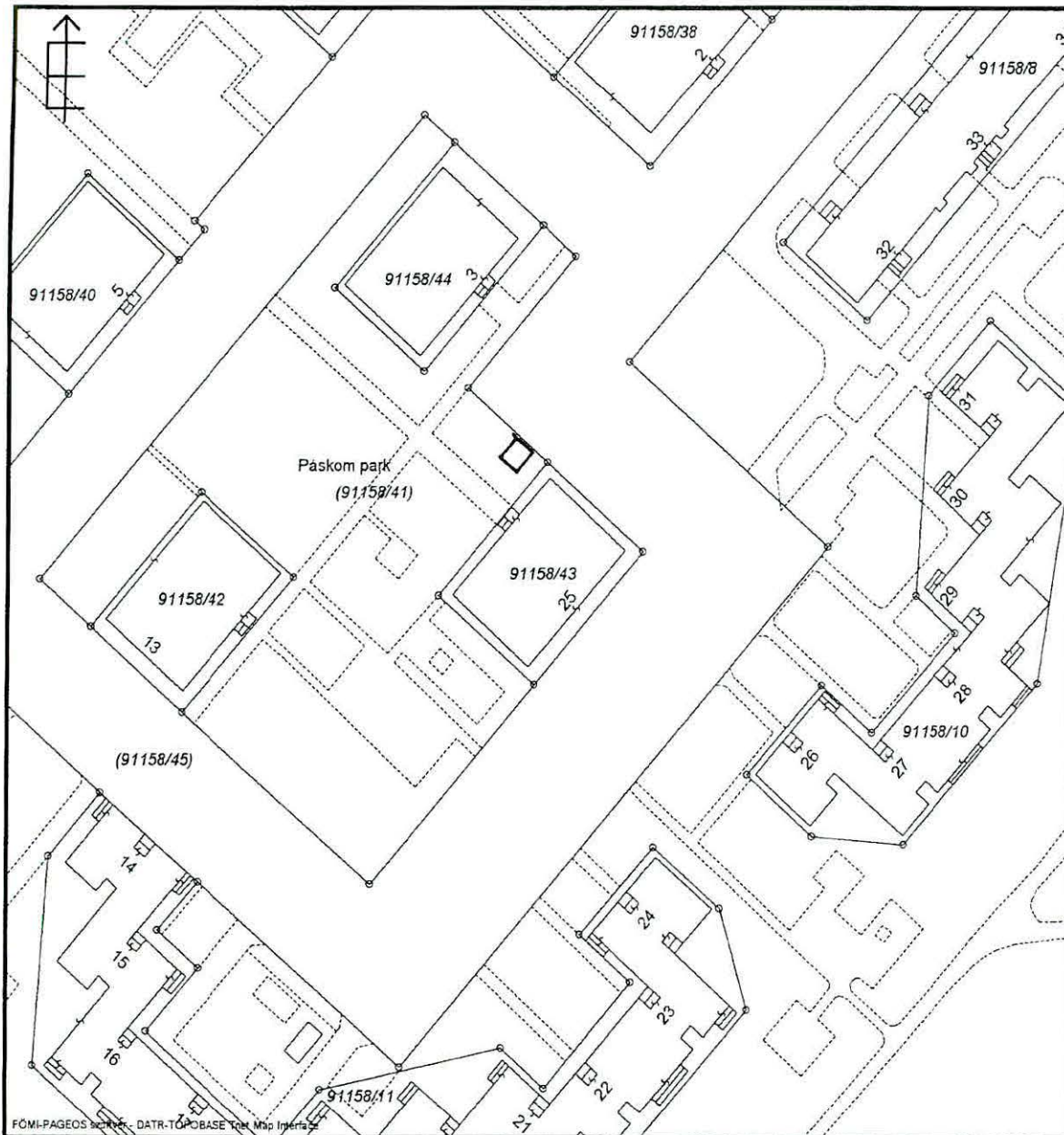

A térképmásolat a kiadást megelőző napig megegyezik az ingatlan-nyilvántartási térképi adatbázis tartalmával. A térképmásolat méretek levételére nem használható!

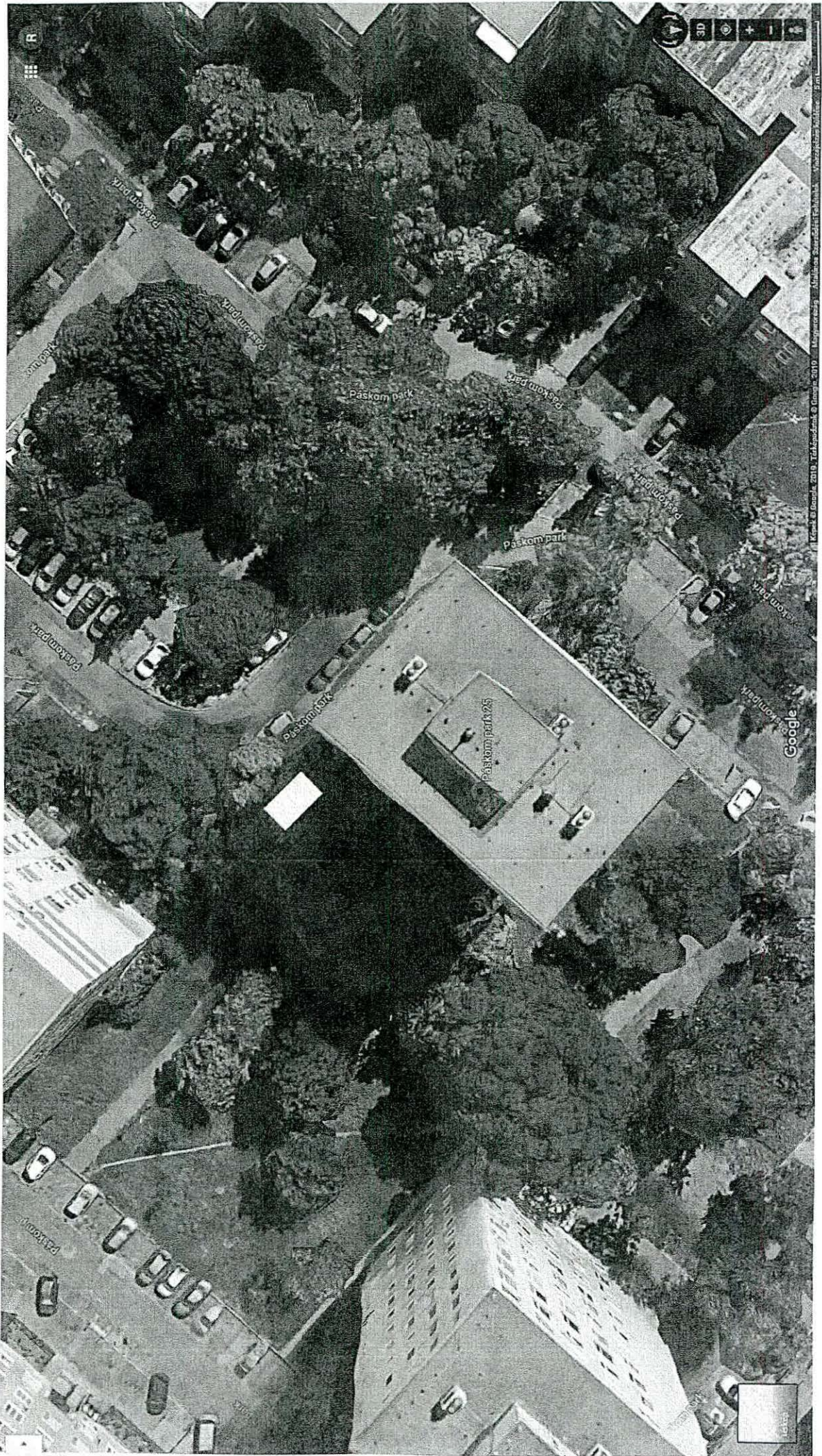

MŰSZAKI LEÍRÁS

1157 Budapest, Páskom park 25.

A 1157 Budapest, Páskom park 25. sz. Társasház közössége a háztartási hulladék gyűjtésére szolgáló fém konténereit, illetve a szelektív gyűjtést szolgáló műanyag edényeit az épület előtt, a hulladékgyűjtést végző szolgáltató gépkocsijával könnyen megközelíthető, a XV. kerületi Önkormányzattal egyeztetett helyszínen kívánja elhelyezni.

A változtatás oka: a konténerek targoncás mozgatását eddig végző vállalkozás megszűnteti ezen tevékenységét.

A gyűjtőedényeket a Fővárosi Közterületfenntartó vállalat - szerződés alapján - rendszeresen üríti.

A Tároló szerkezete

A felszíni termett talajt 25 cm mélységig eltávolítva geotextíliára 10 cm vtg osztályozott kavicsréteg, technológiai szigetelés, majd 15 cm vtg simított aljzatbeton kerül.

A fém szerkezetű tároló tartóelemei 40x40 mm acél zártszelvény rudak (tartóoszlopok és vízszintes elemek).

Az oldalfalak a tartóelemekre hegesztett 50x50 mm acélhálóból készülnek.

A fedés horganyzott trapézlemez.

A Tároló oldalmérete 3500x3200 mm (~11,20 m² alapterület).

A Tároló legnagyobb magassága 2200 mm a járdaszint felett, fedése egy irányba lejt.

A Tároló zárhatóságát aszimmetrikus kétszárnyú, a Tárolóéval megegyező fém szerkezetű ajtó biztosítja (acélpántokkal, zárral).

A Tároló fém szerkezeteinek felületkezelése alapozó mázolás és zománcfesték.

Nyilatkozat

A létesítendő tároló helyén nincsen közműakna, egyéb műtárgy, védendő növényzet. A tároló elhelyezése nem zavarja a gyalogosok, gépjárművek közlekedését.

Budapest 2019. február 04.

40x40 mm acél zártszelvény tartószerkezet

zárható ajtóval

RAL 6001 zöld színűre festve

Horganyzott trapézlemez fedés "T18"

5x5 cm sűrűségű hegesztett acélháló oldalfalak

Simított beton aljzat

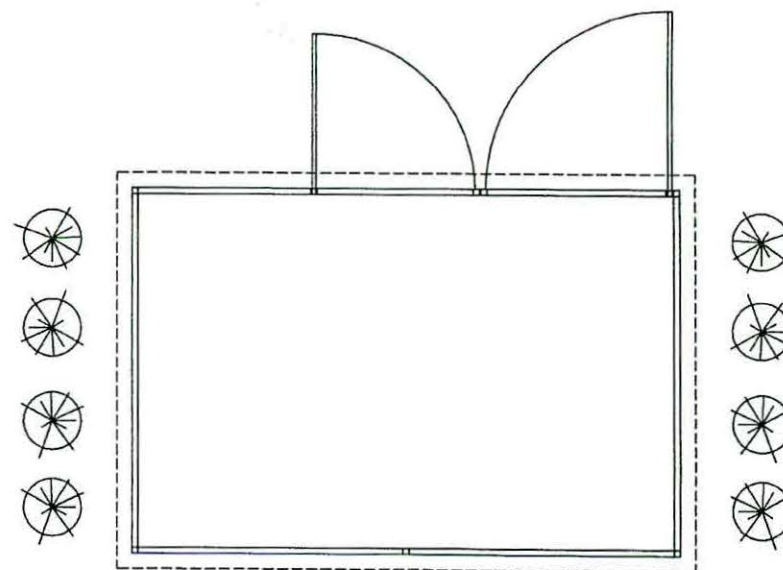
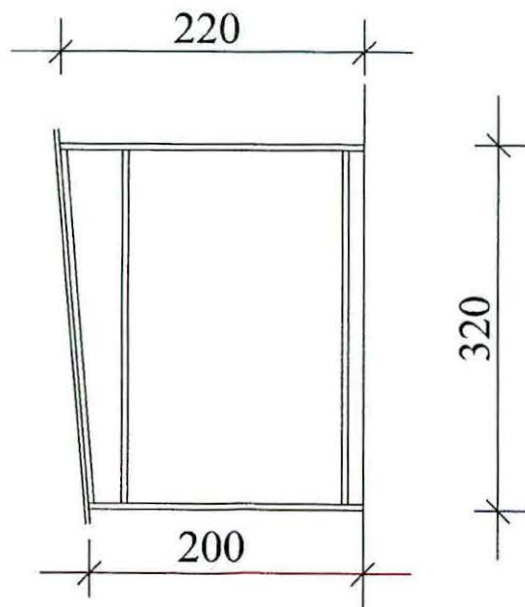
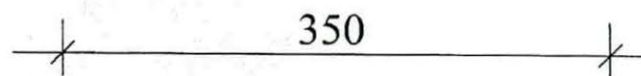
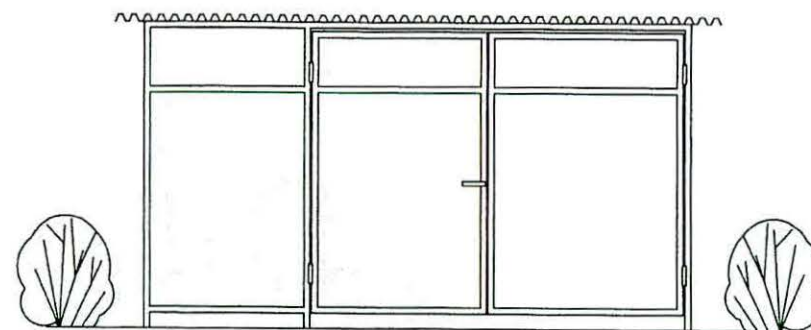

Budapest XV., Páskom park 25.

Hulladékgyűjtő konténerok elhelyezésére szolgáló tároló létesítése

2019. február 4.

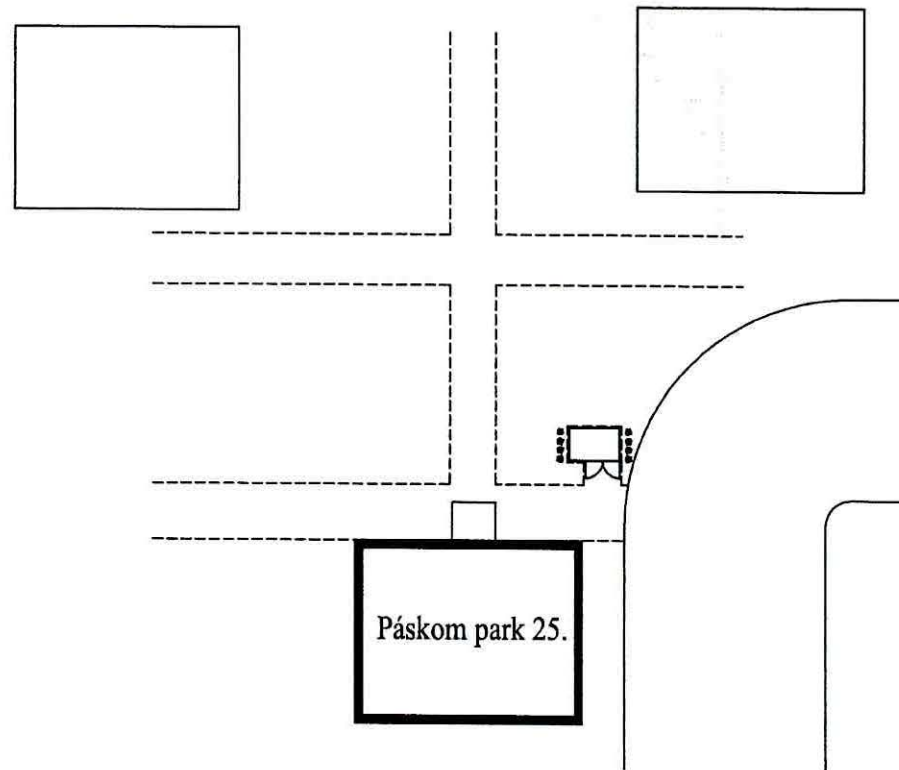

Budapest XV., Páskom park 25.
Hulladékgyűjtő konténerok elhelyezésére szolgáló tároló létesítése
2019. február 4.

HATÁROZAT KIVONAT

Készült: XV. Páskom park 25. Páskompark Lakásfenntartó Szövetkezet évvizsgáló közgyűlésén

Közgyűlés helye: Bp., XV. Zsóka-vári Községi Ház (Zsóka-vár u. 15.)

Közgyűlés időpontja: 2019. április 23. 17:30

Jelen vannak: Tulajdonosok a mellékelt jelenléti ív szerint **(14/63, 22%)**
Szabó László szövetkezet elnöke
Bordán Károlyné felügyelő
Rezon Ingatlan Kft. vagyongazdálkodó képviselői:
Szedlmayer László, Szabó László, Kakuk Gábor, Csulik Róbert

Szedlmayer László: 17.30-kor tájékoztatja a jelenlévőket, hogy az első meghirdetett időpontban nem lehet megtartani a közgyűlést, mert a Tulajdonosok több, mint fele nincs jelen, a jelenléti: 17 %, (11/63) tulajdonos.

Szedlmayer László: 18.00. órakor tájékoztatja a közgyűlést, hogy a közgyűlés jelenlévők százalékától függetlenül határozatképes. Levezető elnöki feladat ellátására kér jelentkezőt, amennyiben nincs, Ő szívesen elvállalja. A Tulajdonosok **14/63, 22%-a** van jelen a közgyűlésen.

2019/I./1. sz. határozat: A közgyűlés elfogadta Szedlmayer Lászlót a levezető elnöki tisztségre.

Egyhangú szavazat mellett **ELFOGADVA.**

2019/I./2. sz. határozat: A közgyűlés elfogadta Csulik Róbertet jegyzőkönyvvezetőnek.

Egyhangú szavazat mellett **ELFOGADVA.**

2019/I./3. sz. határozat: A közgyűlés elfogadta Badacsonyi Jánosnét és Dombi Károlyt jegyzőkönyv hitelesítőnek.

Egyhangú szavazat mellett **ELFOGADVA.**

2019/I./4. Határozat: A közgyűlés úgy határozott, hogy a 2018. évi gazdálkodásról szóló beszámolót elfogadja, a vagyongazdálkodó ügykezelő tevékenységét, valamint a mérleget és az eredmény-levezetést jóváhagyja, a Felügyelő beszámoló értékelését elfogadja.

Egyhangú szavazat mellett **ELFOGADVA.**

A MÁSZOLAT AZ
EREDETIVEL EGYEZŐ

REZON INGATLAN KFT.
1157 Bp., Erdőkerülő u. 35. I. em. 3.
Közös képviselő

2019/I./5. Határozat: A közgyűlés úgy határozott, hogy a 2019. éves költségvetési tervezetet elfogadja:

az elfogadott költségvetés és az abból számított közös költség 2019. május 01-től érvényes. Az elfogadott költségvetés tartalmaz, minden 2013. január 1-től bevezetett rezsicsökkentés eredményét, kiegyenlítve más olyan költségeket, amelyek emelkedtek.

Üzemeltetési költség:	197.-Ft/m ² /hó,
Felújítási alap:	25.-Ft./m ² /hó,
Víz-csatornadíj vízóra nélküli lakások esetén:	278.-Ft/m ² /hó,
Pincehasználati díj:	130.-Ft/m ² /hó,
Lezárt folyosó használati díja:	130.-Ft./m ² /hó

Egyhangú szavazat mellett **ELFOGADVA.**

2019/I./6. sz. Határozat: A közgyűlés felhatalmazza az Igazgatóságot, hogy az alábbi felújítási munkákat végeztesse el a 2019. évben:

- | | |
|---|----------------|
| - Burkolás greslappal a teljes lépcsőház + lépcsők: | 3.791.052.-Ft. |
| Kaputelefon központ csere + lakásonként 2 db proxy beléptető: | 250.000.-Ft. |
| Konténerháztartó kialakítása: | 750.000.-Ft. |

Egyhangú szavazat mellett **ELFOGADVA.**

2019/I./7. sz. Határozat: A közgyűlés elfogadja a közgyűlésen ismertetett tervek alapján az épület szemétszállítását biztosító konténerok elhelyezését szolgáló tároló kialakítását. Felhatalmazza a Rezon Ingatlan Kft. (Szedlmayer László) vagyongazdát, hogy XV. kerületi Önkormányzatnál területfoglalási engedélyt kérjen.

Egyhangú szavazat mellett **ELFOGADVA.**

.....
Szedlmayer László levezető elnök

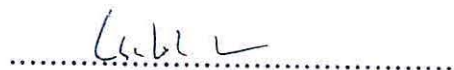
.....
Csulik Róbert jkv. vezető

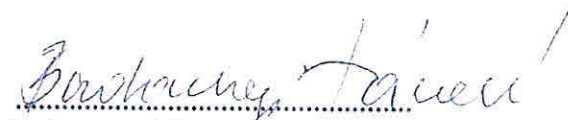
.....
Badaacsonyi Jánosné jkv. hitelesítő

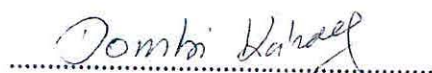
.....
Dombi Károly jkv. hitelesítő

A MÁSOLAT AZ
EREDETIVEL EGYEZŐ

REZON INGATLAN KFT.
1157 Bp., Erjőkerülő u. 35. I. em. 3.
Közös képviselő

KÉRELEM

A BP. XV. ker. Önkormányzat tulajdonában lévő közterület használatához
A kérelem benyújtása illetékköteles, összege 3.000.- Ft, melyet illetékbélyegben kell leróni.

A Kérelmező adatai:

Neve/cégneve: Társasház Páskom park 32-35

Lakcíme/székhelye: Budapest, XV. Páskom park 32-35.

Adóazonosító jele: Adószáma: 28417134-1-42

Levelezési címe: Gordius Ingatlankezelő Kft Budapest, 1605.Pf.184

Képviselőre jogosult neve: Konyári András Telefonszáma: 06/20-3225048

Egyéb elérhetőségek (Email, fax) gordiusz@gordiusz-kft.hu

Budapest Főváros XV. kerületi Polgármesteri Hivatal Központi Iktató 3.		
Iktatószám: 3/1531-1/19		
2019 MÁJ 20.		
Előszám:	Melléklet:	Ügyintéző:
	1 db	Braz

A használni kívánt közterület

Budapest, XV. kerület Páskom park 32-35

hrs.: 31158/215

A terület nagysága: (3,7 m X 2,4 m) 8,9 m² vagy db.

A használat ideje: 2019 év 07 hónap 01 naptól Határozatlan ideig

A közterület használat célja részletesen:

A targoncás konténer leemelése megszüntetésével a Társasház 4 db. 1100 l-es konténer, valamint a szelektív hulladék gyűjtő edények biztonságos tárolása, és a környezet kulturált fenntartása miatt vált szükségessé a Társasház két végében a zárható konténertárolók kiépítésére. A tároló a Társasház és a járda közötti területen helyezkedik el.

NYILATKOZAT

Tudomásul veszem, hogy jelen kérelem kitöltése a közterület használatára nem jogosít, azt kizárólag az önkormányzat közterület-használati hozzájárulásának megadását követően kezdhetem meg. A kérelem visszavonására a kérelemben szereplő, általam feltüntetett kezdő időpontig van lehetőségem, egyébként a megállapított közterület-használati díjat a közterület tényleges használatára tekintet nélkül köteles vagyok megfizetni.

Dátum: 2019. május 14.



.....
kérelmező/meghatalmazott aláírása, bélyegzője

Gordius Ingatlankezelő Kft
1158. Budapest
Drégelyvár u. 21
Adószám: 14891719-2-42

KÉRELEM

A BP. XV. ker. Önkormányzat tulajdonában lévő közterület használatához
A kérelem benyújtása illetékköteles, összege 3.000.- Ft, melyet illetékbélyegben kell leróni.

A Kérelmező adatai:

Neve/cégneve: Társasház Páskom park 32-35

Lakcíme/székhelye: Budapest, XV. Páskom park 32-35.

Adóazonosító jele: Adószáma: 28417134-1-42

Levelezési címe: Gordius Ingatlankezelő Kft Budapest, 1605.Pf.184

Képviselőre jogosult neve: Konyári András Telefonszáma: 06/20-3225048

Egyéb elérhetőségek (Email, fax) gordiusz@gordiusz-kft.hu

A használni kívánt közterület

Budapest, XV. kerület Páskom park 32-35

hrs.:

A terület nagysága: (3,7 m X 2,4 m) 8,9 m² vagydb.

A használat ideje: 2019 év 07 hónap 01 naptól Határozatlan ideig

A közterület használat célja részletesen:

A targoncás konténer leemelése megszüntetésével a Társasház 4 db. 1100 l-es konténer, valamint a szelektív hulladék gyűjtő edények biztonságos tárolása, és a környezet kulturált fenntartása miatt vált szükségessé a Társasház két végében a zárható konténertárolók kiépítése. A tároló a Társasház és a járda közötti területen helyezkedik el.

NYILATKOZAT

Tudomásul veszem, hogy jelen kérelem kitöltése a közterület használatára nem jogosít, azt kizárólag az önkormányzat közterület-használati hozzájárulásának megadását követően kezdhetem meg. A kérelem visszavonására a kérelemben szereplő, általam feltüntetett kezdő időpontig van lehetőségem, egyébként a megállapított közterület-használati díjat a közterület tényleges használatára tekintet nélkül köteles vagyok megfizetni.

Dátum: 2019. május 14.



.....
kérelmező/meghatalmazott aláírása, bélyegzője

Gordius Ingatlankezelő Kft.
1158. Budapest
Drégelyvár u. 21.
Adószám: 14891719-2-42

BFKH XIV. KERÜLETI HIVATALA

1149 Budapest, Bosnyák tér 5.

Budapest XV. kerület

belterület

Térképmásolat - Szemle

Helyrajzi szám: 91158/8

Terület: 1587 m²

Méretarány = 1:1000

Vetület : EO V

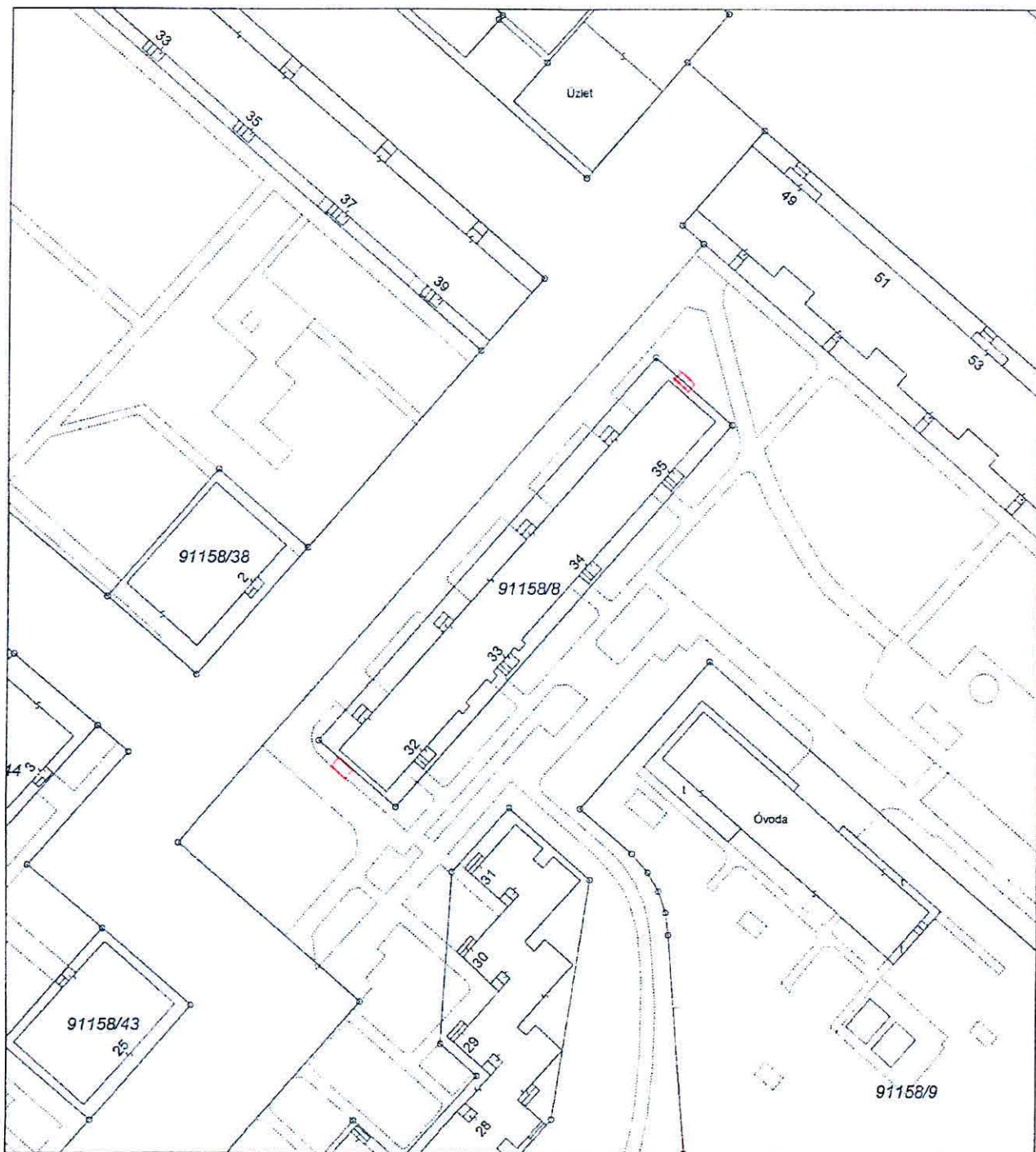

A térképmásolat a kiadást megelőző napig megegyezik az ingatlan-nyilvántartási térképi adatbázis tartalmával.

A térképmásolat méretek levételére nem használható!

Budapest, 2018. október 9. 13:51



Megrendelés száma: 7205/978/2018

Adatszolgáltató: Bárdosné Kakuk Krisztina

Aláírás:

MŰSZAKI LEÍRÁS

1157 Budapest, Páskom park 32.

A 1157 Budapest, Páskom park 32-35. sz. Társasház közössége a 32. és 33. sz. lépcsőházak háztartási hulladék gyűjtésére szolgáló fém konténerait, illetve a szelektív gyűjtést szolgáló műanyag edényeit az épület 32. sz. lépcsőházi végfala mellett, a hulladékgyűjtést végző szolgáltató gépkocsijával könnyen megközelíthető, a XV. Kerületi Önkormányzattal egyeztetett helyszínen kívánja elhelyezni.

A változtatás oka: a konténerek targoncás emelését eddig végző vállalkozás megszünteti ezen tevékenységét.

A gyűjtőedényeket a Fővárosi Közterületfenntartó vállalat - szerződés alapján - rendszeresen üríti.

A Tároló szerkezete

A felszíni termett talajt 25 cm mélységig eltávolítva geotextíliára 10 cm vtg osztályozott kavicsréteg, technológiai szigetelés, majd 15 cm vtg simított aljzatbeton kerül, a széleken beton szegélykövel lezárva.

A fém szerkezetű tároló tartóelemei 40x40 mm acél zártszelvény rudak (tartóoszlopok és vízszintes elemek).

Az oldalfalak a tartóelemekre hegesztett 50x50 mm acélhálóból készülnek.

A fedés horganyzott trapézlemez.

A Tároló oldalmérete 3700x2400 mm (~ 8,9 m² alapterület).

A Tároló legnagyobb magassága 2400 mm a járdaszint felett, fedése egy irányba (az épülettől a járda felé) lejt. A csapadékvíz elvezetése horganyzott csatornaszerkezet felszerelésével történik.

A Tároló zárhatóságát kétszárnyú, a Tárolóéval megegyező fém szerkezetű ajtó biztosítja (acélpántokkal, mágnes-zárral és tolózárral).

A Tároló fém szerkezeteinek felületkezelése alapozó mázolás és olajfesték.

A létesítendő tároló helyén nincsen meglévő közműakna. A tároló elhelyezése nem zavarja a gyalogosok, gépjárművek közlekedését.

Budapest 2018. október 10.

MŰSZAKI LEÍRÁS

1157 Budapest, Páskom park 35.

A 1157 Budapest, Páskom park 32-35. sz. Társasház közössége a 34. és 35. sz. lépcsőházak háztartási hulladék gyűjtésére szolgáló fém konténerait, illetve a szelektív gyűjtést szolgáló műanyag edényeit az épület 35. sz. lépcsőházi végfala mellett, a hulladékgyűjtést végző szolgáltató gépkocsijával könnyen megközelíthető, a XV. Kerületi Önkormányzattal egyeztetett helyszínen kívánja elhelyezni.

A változtatás oka: a konténerek targoncás emelését eddig végző vállalkozás megszűnteti ezen tevékenységét.

A gyűjtőedényeket a Fővárosi Közterületfenntartó vállalat - szerződés alapján - rendszeresen üríti.

A Tároló szerkezete

A felszíni termett talajt 25 cm mélységig eltávolítva geotextíliára 10 cm vtg osztályozott kavicsréteg, technológiai szigetelés, majd 15 cm vtg simított aljzatbeton kerül, a széleken beton szegélykövel lezárva.

A fém szerkezetű tároló tartóelemei 40x40 mm acél zártszelvény rudak (tartóoszlopok és vízszintes elemek).

Az oldalfalak a tartóelemekre hegesztett 50x50 mm acélhálóból készülnek.

A fedés horganyzott trapézlemez.

A Tároló oldalmérete 3700x2400 mm (~ 8,9 m² alapterület).

A Tároló legnagyobb magassága 2400 mm a járdaszint felett, fedése egy irányba (az épülettől a járda felé) lejt. A csapadékvíz elvezetése horganyzott csatornaszerkezet felszerelésével történik.

A Tároló zárhatóságát kétszárnyú, a Tárolóéval megegyező fém szerkezetű ajtó biztosítja (acélpántokkal, mágnes-zárral és tolózárral).

A Tároló fém szerkezeteinek felületkezelése alapozó mázolás és olajfesték.

A létesítendő tároló helyén nincsenek meglévő közműakna. A tároló elhelyezése nem zavarja a gyalogosok, gépjárművek közlekedését.

Budapest 2018. október 10.

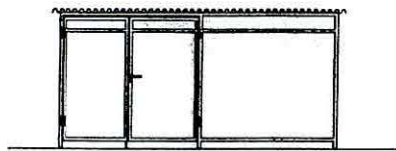

40x40 mm acél zártszelvény tartószerkezet, zárható ajtóval
RAL 6001 zöld színűre festve
Alumínium trapézlemez fedés
5x5 cm sűrűségű hegesztett acélháló oldalfalak
Simított beton aljzat

370

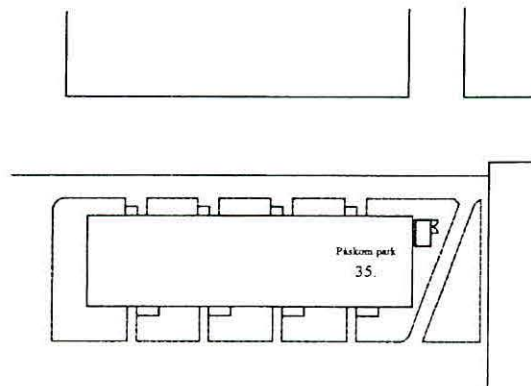
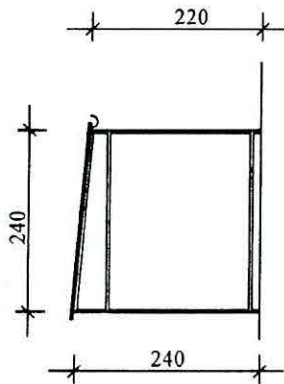
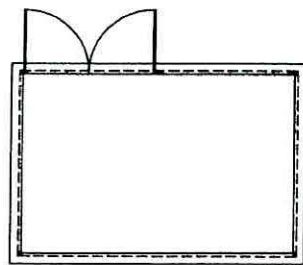

Budapest XV., Páskom park 35.

Hulladékgyűjtő konténerek elhelyezésére szolgáló tároló létesítése

2018. október 10.

40x40 mm acél zártszelvény tartószerkezet,
zárható ajtóval

RAL 6001 zöld színűre festve

Alumínium trapézlemez fedés

5x5 cm sűrűségű hegesztett acélháló oldalfalak

Simított beton aljzat

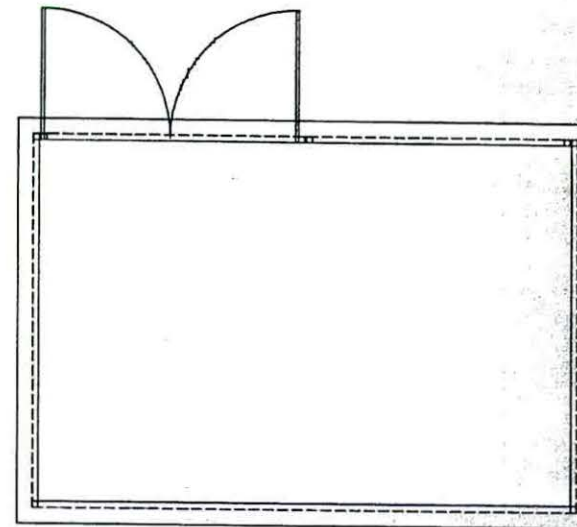
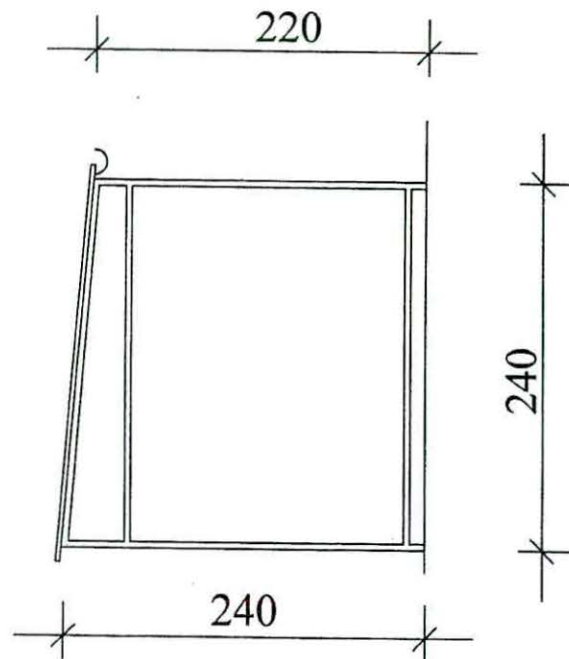
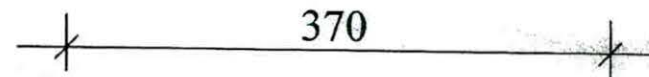
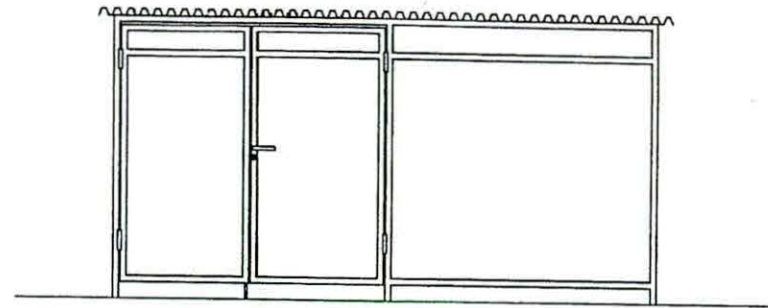

Budapest XV., Páskom park 35.

Hulladékgyűjtő konténerek elhelyezésére szolgáló tároló létesítése

2018. október 10.

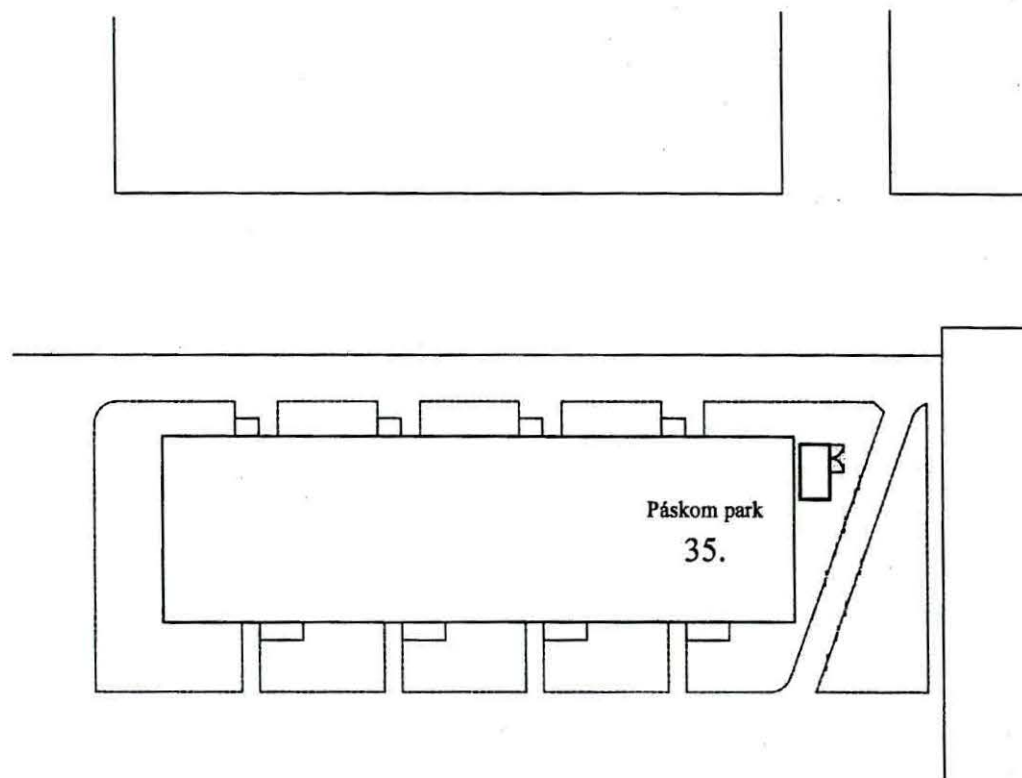

Budapest XV., Páskom park 35.

Hulladékgyűjtő konténerok elhelyezésére szolgáló tároló létesítése

2018. október 10.

Jegyzőkönyv

Készült a 1157. Budapest, Páskom park 32-35. sz. Társasház 2019.03.13. napján 17.15 órakor megtartott közgyűlésen (Zsókavár u. 15. Közösségi Ház)

Jelen vannak: Tulajdonosok: 2.205 / 7.770 tulajdoni hányad (28%) a jegyzőkönyv mellékletét képező jelenléti ív szerinti tulajdonosok személyesen vagy meghatalmazottak útján.

Gordius Kft. képviselőjében Konyári András

Konyári András köszönti a megjelenteket. Tájékoztatja a tulajdonosokat hogy a megjelent tulajdonosok aránya nem éri el az 50%-ot, ezért a közgyűlést berekeszti, és a közgyűlési meghívóban jelzett időpontban a meghirdetett napirendi pontokkal a megismételt közgyűlés formájában kerül megtartásra. A megismételt közgyűlés a megjelent tulajdonosok tulajdoni hányad arányától függetlenül határozatképes.

Készült a 1157 Budapest, Páskom park 32-35. sz. Társasház 2019.03.13. napján 17.30 órakor megtartott megismételt közgyűlésen.

Jelen vannak: Tulajdonosok: 2.475 / 7.770 tulajdoni hányad (31,85%) a jegyzőkönyv mellékletét képező jelenléti ív szerinti tulajdonosok személyesen vagy meghatalmazottak útján.

Konyári András ismerteti a napirendi pontokat.

Napirendi pontok:

- 1., A közgyűlés levezető elnökének, a közgyűlés jegyzőkönyv vezetőjének és jegyzőkönyv hitelesítőnek két tulajdonostárs megválasztása
2. 2018. évi pénzügyi beszámoló - határozathozatal
3. 2019. évi költségvetési és felújítási terv ismertetése – határozathozatal
4. Poloska irtás kollektív megszervezéséről, a költségek vállalásáról határozathozatal
5. Szemétdobók hasznosításáról – bérbeadásáról határozathozatal
6. Egyéb határozatot nem igénylő kérdések megbeszélése

4



1. Napirendi pont.

1.A/2019.03.13. számú határozat:

A közgyűlés a megjelent 2.475/7.770 tul.h-ból **2.475./7.770 tul.h. egyhangú igen, 0 /7.770 tul.h. nem, és 0 /7.770 tul.h. tartózkodással megválasztotta Konyári Andrást levezető elnöknek.**

1.B/2019.03.13. számú határozat:

A közgyűlés a megjelent 2.475/7.770 tul.h-ból **2.475./7.770 tul.h. egyhangú igen, 0 /7.770 tul.h. nem, és 0 /7.770 tul.h. tartózkodással megválasztotta Hegedűs Jánost jegyzőkönyv vezetőnek.**

1.C/2019.03.13. számú határozat:

A közgyűlés a megjelent 2.475/7.770 tul.h-ból **2.475./7.770 tul.h. egyhangú igen, 0 /7.770 tul.h. nem, és 0 /7.770 tul.h. tartózkodással megválasztotta Makai Gyulánét jkv. hitelesítőnek.**

1.D/2019.03.13. számú határozat:

A közgyűlés a megjelent 2.475/7.770 tul.h-ból **2.475./7.770 tul.h. egyhangú igen, 0 /7.770 tul.h. nem, és 0 /7.770 tul.h. tartózkodással megválasztotta Viola Ferencet jkv. hitelesítőnek.**

2.Napirendi pont.

2018.évi Pénzügyi Beszámoló, határozathozatal

Konyári András tájékoztatja a tulajdonosokat az írásban mindenki számára megküldött pénzügyi beszámoló részleteiről.

A felújítási hitel idén június hónapban lejár, minden érintett tájékoztatást kap róla, mert a közös költsége csökkenni fog.

Tulajdonos: A legnagyobb tartozó tartozása meghaladja az 1 M Ft-ot.

Konyári András: Tájékoztatja a megjelenteket a tartozások behajtására tett intézkedésekről. A legnagyobb tartozó 2019. évben eladta a lakását, előtte a teljes tartozását rendezte. A másik nagy tartozó Csányinéval szemben fizetési meghagyás lett beadva. Minden tartozó tulajdonos írásban lett felszólítva a tartozás rendezésére.

Tulajdonos :A szellőző tisztítás előzőleg nem lett betervezve.

6.10.19

A szellőzők tisztítása 3 évente kötelező, 2018-ban el lett végeztetve, legközelebb 3 év múlva lesz esedékes.

Érkeztek tulajdonosok: jelen van 2.757 tul.h.

2./2019.03.13 számú határozat:

A közgyűlés a megjelent 2.757./7.770 tul.h.-ból **2.722./7.770 tul.h. igen**, 35./7.770 tul.h. nem, és 0./7.770 tul.h. tartózkodással a **2018. évi pénzügyi beszámolót elfogadta.**

3.Napirendi pont.

2019. évi költségvetési és felújítási terv ismertetése. határozathozatal

Konyári András tájékoztatja a tulajdonosokat a 2019-es évre elkészített költségvetési tervezetről.

Tulajdonos: A szeméttároló építés költségei magasak, lehetne olcsóbb megoldást választani. A takarító munkája megfelelő, javasolja, hogy a részére emeljen a Társasház a munkadíján.

Konyári András: Többfajta megoldás lett megnézve, de az önkormányzat előírásait be kell tartani, nem lehet fából és tűzveszélyes anyagokból megépíteni a tárolót.

Olyan tároló lett terveztetve, amelyben a kommunális kukák mellett a szelektív kukák is beférnek, illetve a járda és az épület közötti részen elfér. Zárható lesz és a lakók a kapunyitóval tudják nyitni. Az épület két végében lesz elhelyezve.

Tulajdonos: A kertészeti munkák mit takarnak.

Az épület körül a fű illetve az elhanyagolt kertek rendbetételét. Ha valamelyik tulajdonos rendben tartja, akkor a Társasház nem fizet a karbantartásáért és a fűnyírásért.

A konténerek leemelését a szolgáltató szüntette meg, ezért sürgős megoldást kellett találni a szemétszállítási problémák megoldására.

A 34-es lépcsőházban poloska invázió volt, az irtást a Társasház megszervezte, a költségei ki lettek fizetve és az érintett tulajdonosok részére elő lett írva az irtás költsége. Nem minden tulajdonos hívta vissza újabb irtásra a szakembereket.

A takarító átmenetileg helyettesítve volt, más elfoglaltsága miatt, már ismét ő takarít. A teljes lépcsőház letakarítása nem napi feladat, hetente egyszer történik, a földszinti területek takarítása történik naponta.

Tulajdonos: A rámpákat le lehetne-e bontani.

Jelenleg a költségvetés nem tartalmazza, mert jelentős költséggel járna.

Tulajdonos kéri, hogy csikkeket és szemetet ne dobáljanak ki az ablakon.



Babos László : A kuka tárolók megépítésére melyik árajánlat lett elfogadva.

A Dácia Bau ajánlata volt a legkedvezőbb.

Tulajdonos: Miért van fűtésszerelés a beszámolóban.

Konyári András: A közös tulajdonbaan lévő radiátorok és fűtési rendszer javításai vannak benne, tartalmazza a légtelenítések költségeit is.

3./2019.03.13. számú határozat:

A közgyűlés a megjelent 2.957/7.770 tul.h-ból **2.577/7.770 tul.h. igen**, 180/7.770 tul.h. nem, és 200./7.770 tul.h. tartózkodással úgy döntött, hogy **2019. évi költségvetési tervet elfogadja.**

A közös költség nem emelkedik!

3.a/2019.03.13. számú határozat:

A közgyűlés a megjelent 2.957/7.770 tul.h-ból **2.597/7.770 tul.h. igen**, 125/7.770 tul.h. nem, és 235/7.770 tul.h. tartózkodással úgy döntött, hogy **az alábbi felújítási tervet elfogadja.**

- szeméttárolók megépítése a ház két végében

4.napirendi pont.

Poloska irtás kollektív megszervezéséről, a költségek vállalásáról határozathozatal

Két lépcsőházban ágyi poloska volt.

Össze lehet hangolni a poloska irtást a rovarirtással, de tovább fog tartani lakásonként. A vállalkozó vállalja, hogy amennyiben megrendelik az évente 2 db poloska irtást, úgy a teljes évre garanciálisan vállalja az irtások megismétlését.

Tulajdonos: Hogyan történik a poloska irtás.

A poloska irtás nem csak a fal mellett történik az érintett ágyakat szét kell szedni, a bútorokat ki kell pakolni, tovább tart mint egy rovarirtás. Az irtás után el kell hagyni a lakást egy időre. Tulajdonos elmondja, hogy nála hogyan működött.

Tulajdonos felveti, hogy nem minden vegyszer elég erős.

Tájékoztatni kell a tulajdonosokat a poloska irtás.menetéről.

A közös képviselő javasolja, hogy minden lakásban legyen irtás, mert csak úgy hatásos. Azért javasoljuk, hogy közös költségből menjen az irtás, mert így remélhetőleg mindenki beengedi az irtást végzőket.

G. D. D.

A garancia érvényesítéséhez a lakóknak kell felhívni a céget, hogy leegyeztessék az időpontot. Legjobb lenne, ha az alatta és a fölötte lévő lakásban is megtudnák csinálni a garanciális irtást is.

Tulajdonos: Melyik cég végezné a poloska irtást.

Az Abatox Kft –től kaptunk olyan ajánlatot, hogy évi kétszeri poloska irtásnál vállalja, hogy a vissza fertőzéseknél garanciálisan egész éven vissza mennek az érintett lakásokba irtani. Kérünk minden tulajdonost, lakót, hogy a telefonos elérhetőségét a gondnoknak adja meg, hogy a garanciális irtásokat is össze lehessen szervezni.

Tulajdonos kéri, hogy a rovarirtásnál nála ne pontozás legyen, hanem permetezzenek. Az irtáskor kell azonnal jelezni a gondnoknak, mert mind a kétfajta vegyszert hoznak magukkal.

Amennyiben megszavazzák a poloska irtást nem jár közös költség emeléssel, reméljük, ha nem kell a tulajdonosoknak külön fizetni akkor minden lakásba beengedik a szakembereket.

4./2019.03.13. számú határozat:

A közgyűlés a megjelent 2.957/7770 tul.h-ból 2.722./7.770 tul.h. igen, 0/7.770 tul.h. nem, és 235./7.770 tul.h. tartózkodással úgy döntött, hogy a poloska irtás költségét beépítjük a költségvetésbe évi **kétszeri** alkalommal történő irtással.

5.napirendi pont.

Szemétdobók hasznosításáról – bérbeadásáról határozathozatal

Tulajdonos: tűzvédelmi szempontból meg lett-e vizsgálva, hogy a szemétdobók tárolásra használhatóak?

A szemétdobók lezárásra kerültek, üresen állnak. Javasoljuk, hogy az emeleteken lakó tulajdonosok egy jelképes díjazásért használhassák tárolásra. Elsősorban a falszomszéd lakások, illetve csak olyan emeleti lakó, akinek nincs.pincéje. Az emeleten lakók esetleg többen is használhatják ha megegyeznek.

Kérjük, hogy a helyiség bérlése miatt a hétfői fogadó órára menjenek le.

Az adott emeleten lakókon kívül másnak nem lesz kiadva a ledobó helyiség. Ahol nincs rá igény üresen marad, a gondnoknál lesz a kulcs.

A földszinti fogadó helyiségek nem lesznek kiadva, azt a Társasház használja majd tárolásra.

Tűzveszélyes dolgokat nem lehet a tárolóban sem tartani, mint ahogyan a pincében sem.

Göbel

5./2019.03.13. számú határozat:

A közgyűlés a megjelent 2.957/7.770 tul.h-ból **1.509/7.770 tul.h. igen**, 70/7770 tul.h. nem, és 1.378./7770 tul.h. tartózkodással elfogadta, hogy az emeleti szemétdobó helyiségeket az emeleten lakó tulajdonsok kizárólagosan tárolásra használatba vehetik. A szemétdobó kizárólagos használatáért havi **500 Ft-ot** köteles fizetni a közös költséggel együtt. A **használatba vétel a jelentkezési sorrend alapján kerül kihirdetésre, amennyiben igényt tartanak rá, elsőbbséget élveznek a szemétdobó melletti lakások.**

6. napirendi pont

Egyéb határozatot nem igénylő kérdések megbeszélése

Babos László szeretne elszámolást az OTP-től a teljes hitel kifizetéséről.

k.m.f.



Levezető elnök

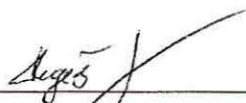

Jegyzőkönyv vezető



Jegyzőkönyv hitelesítő



Jegyzőkönyv hitelesítő



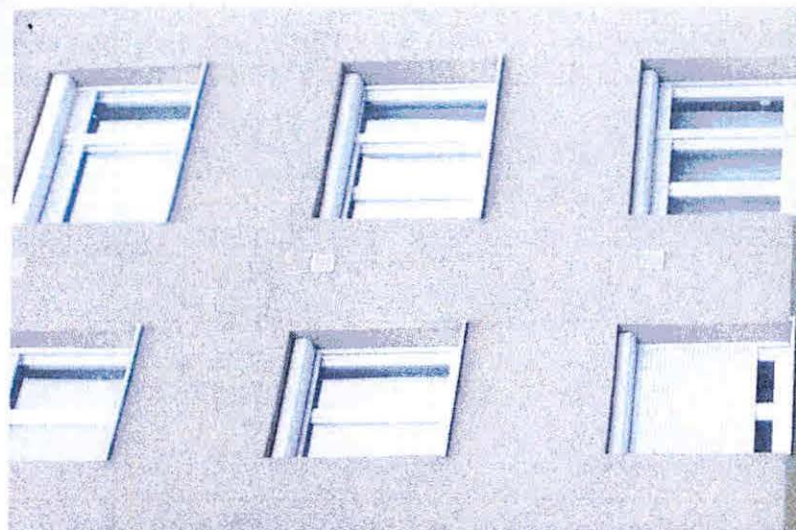

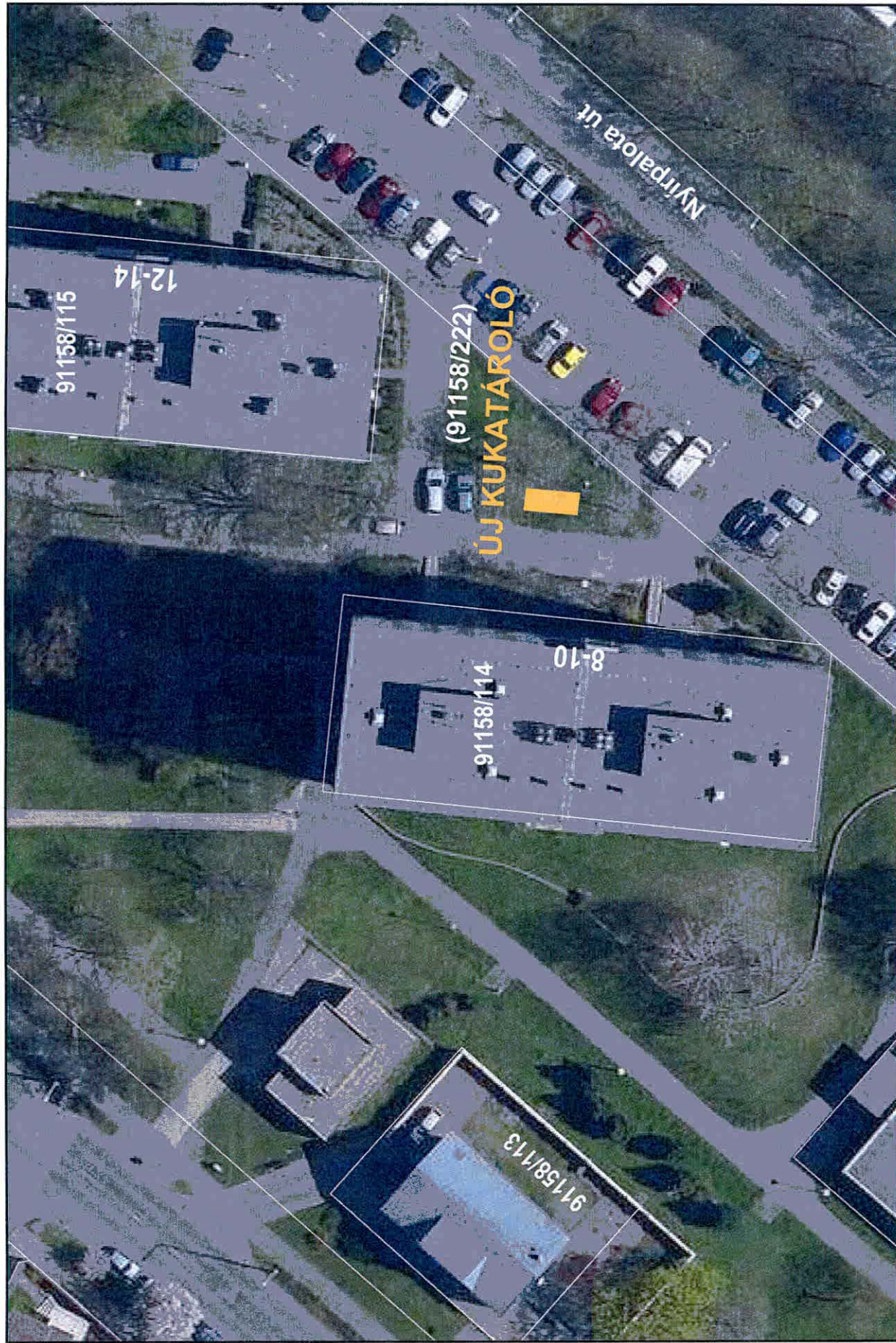

XV. Nyírpalota út 8-10. társasház új hulladékártoló

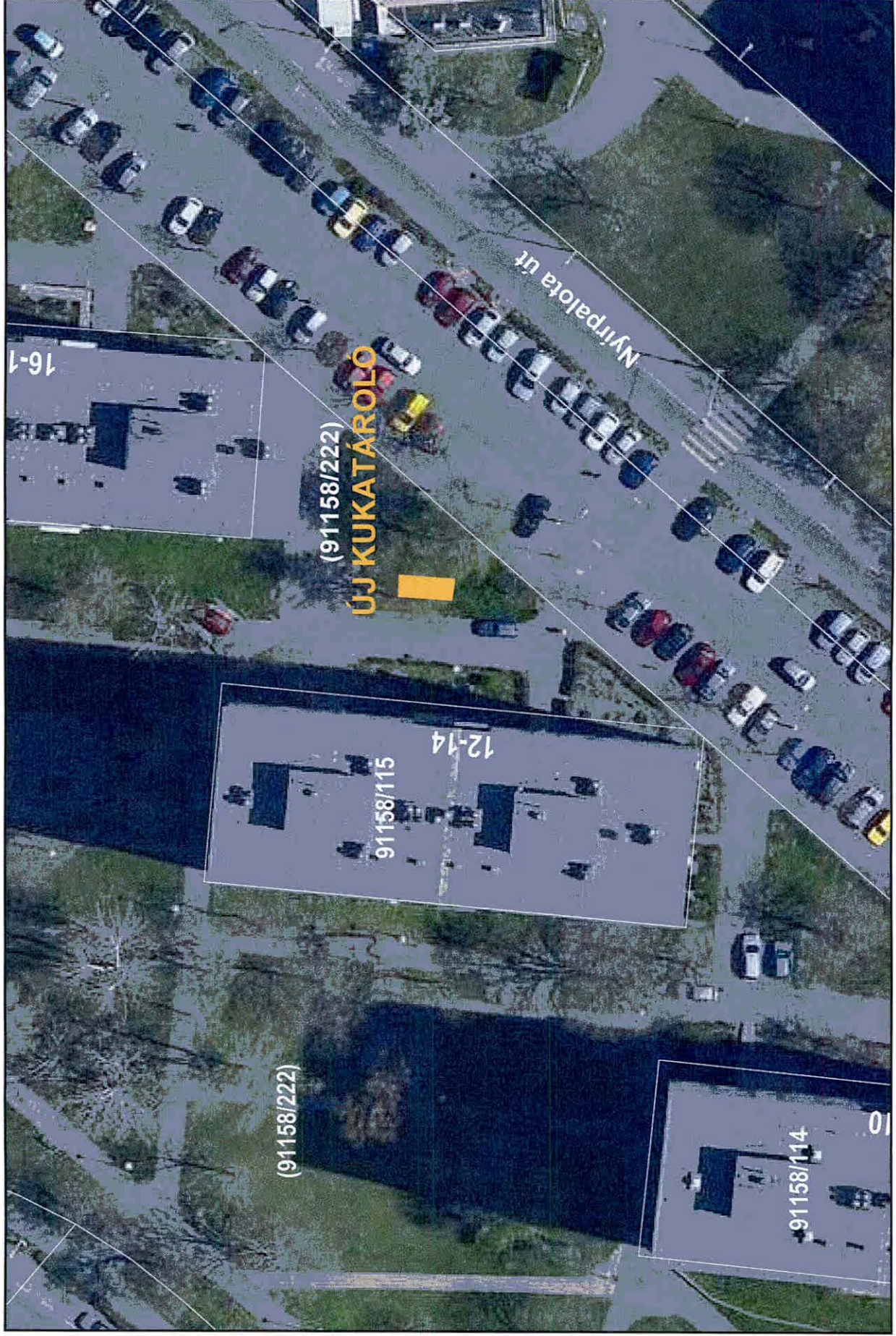

XV. Nyírpalota út 12-14. társasház új hulladéktároló

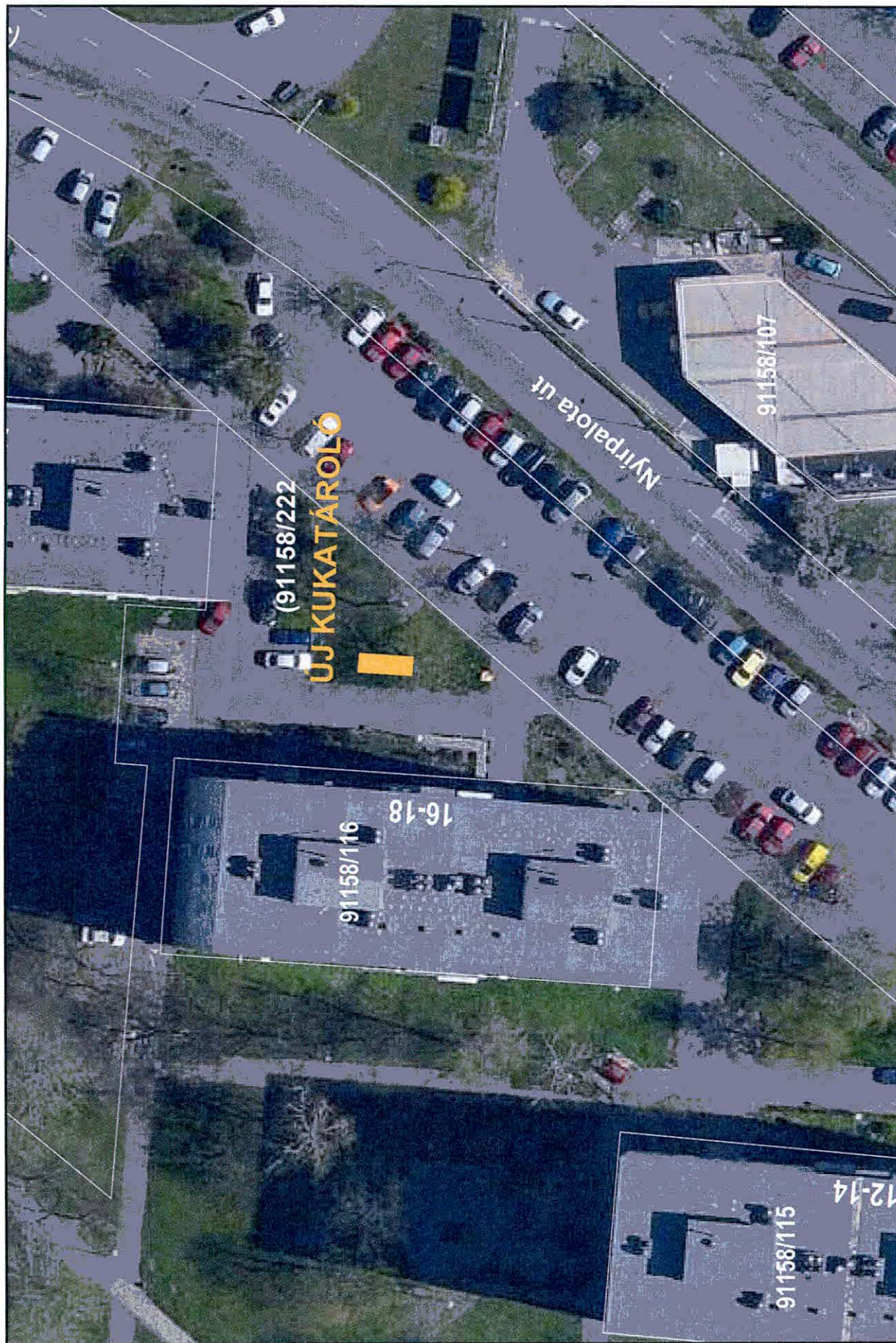

XV. Nyírpalota út 16-18. társasház új hulladéktároló

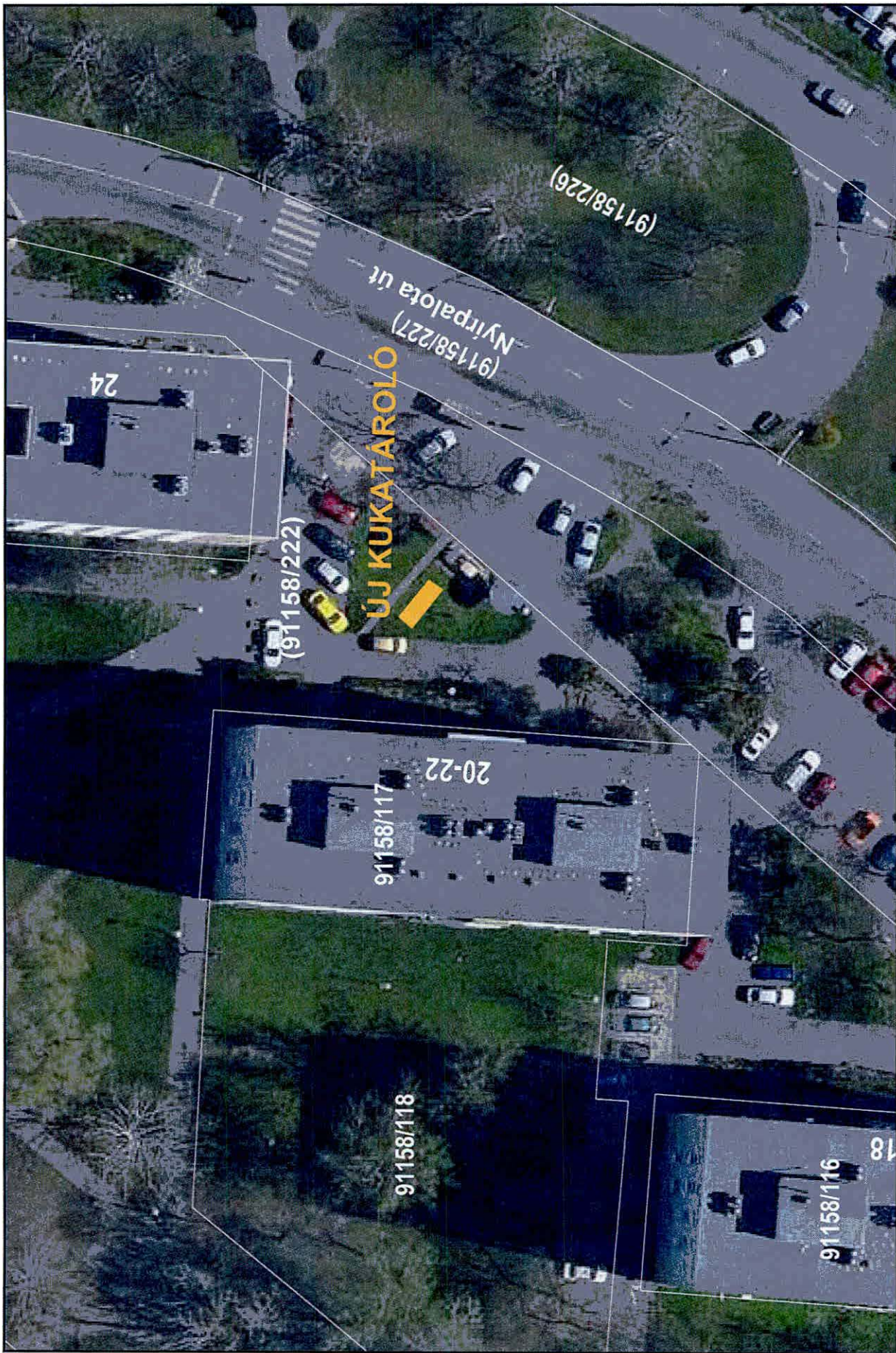

XV. Nyírpalota út 20-22. társasház új hulladéktároló

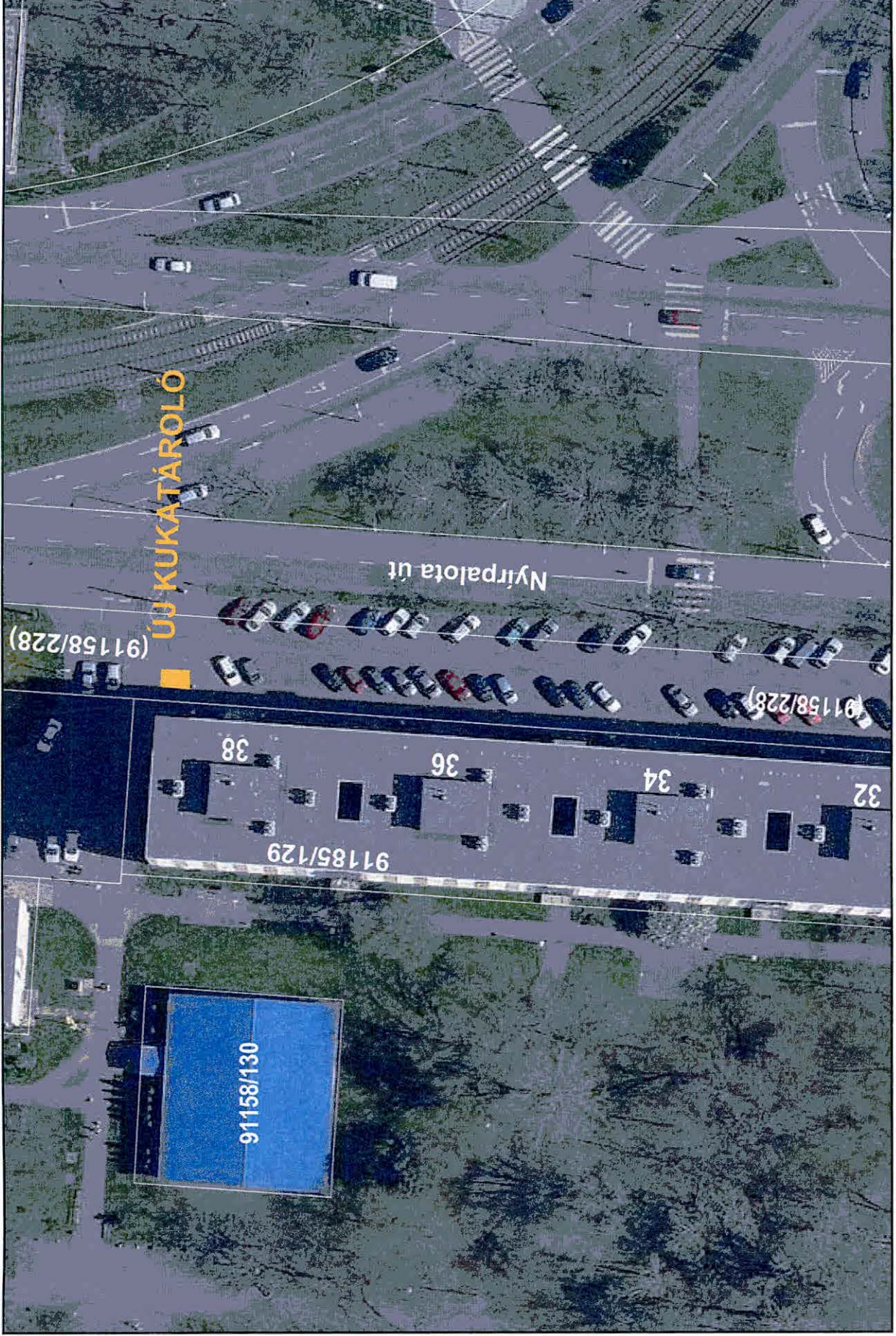

XV. Nyírpalota út 24-38. társasház új hulladéktároló

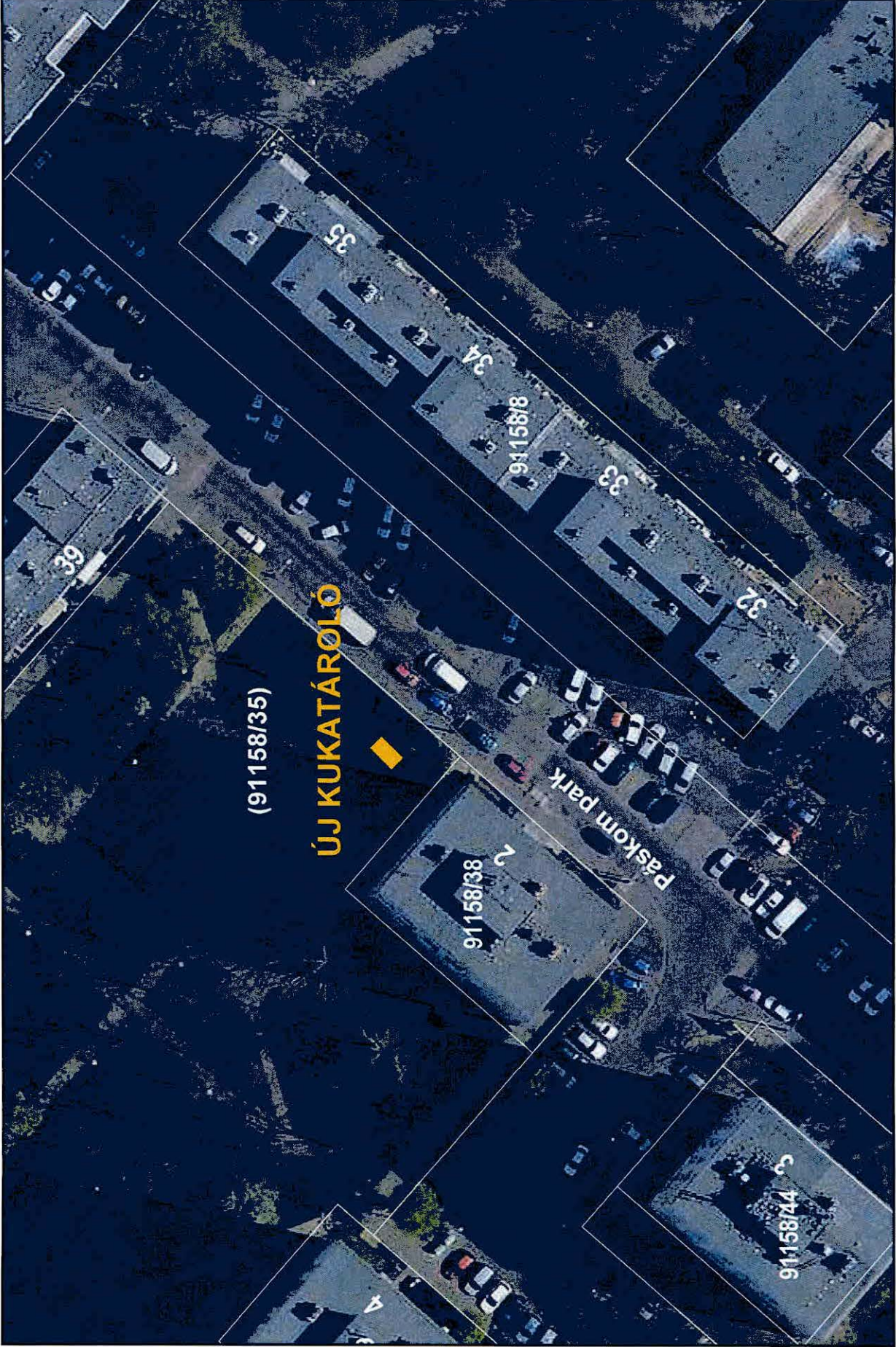

XV. Páskom park 2. társasház új hulladékártoló

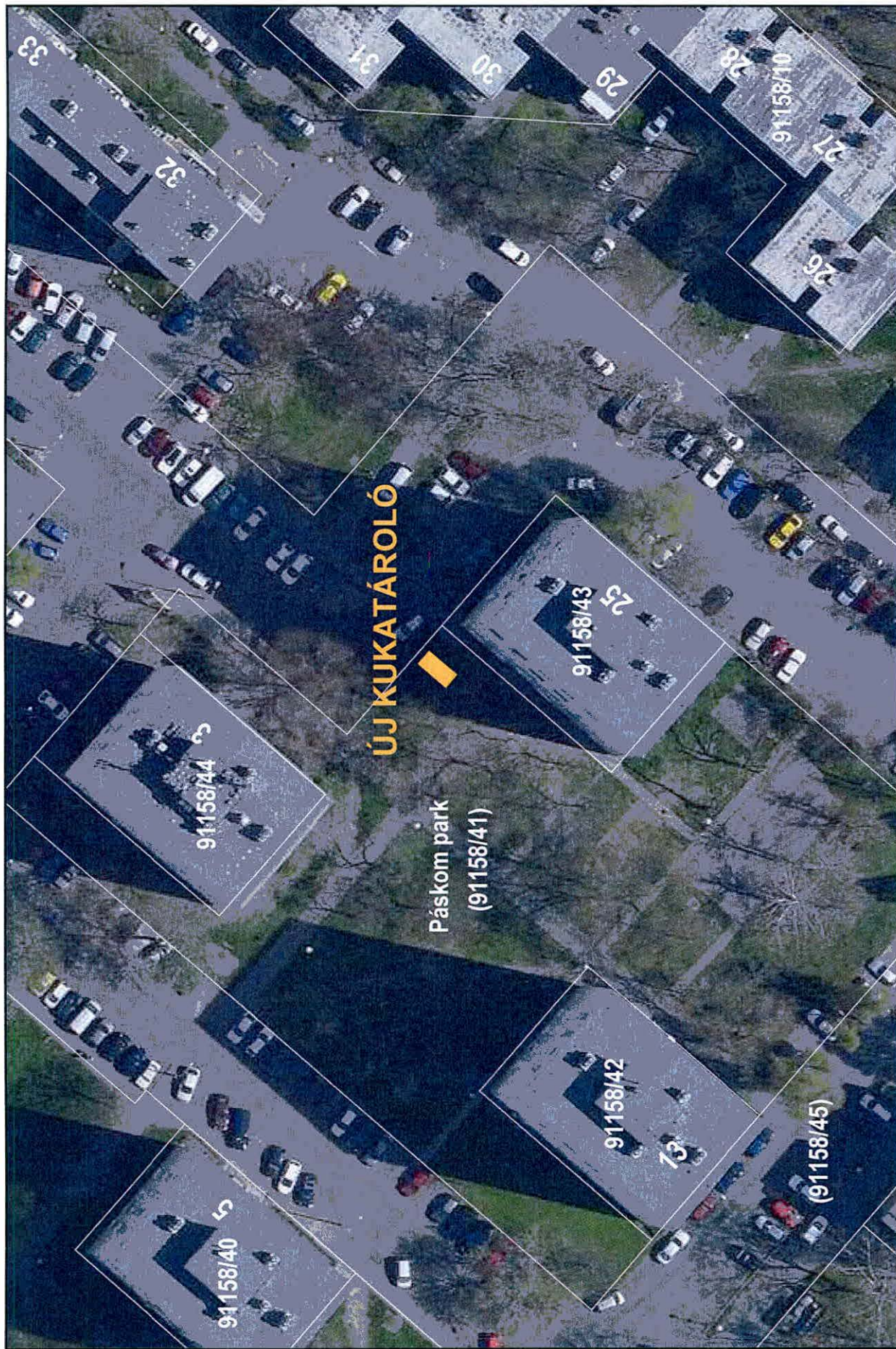

XV. Páskom park 25. Páskom park Lakásfenntartó Szövetkezet új hulladéktároló

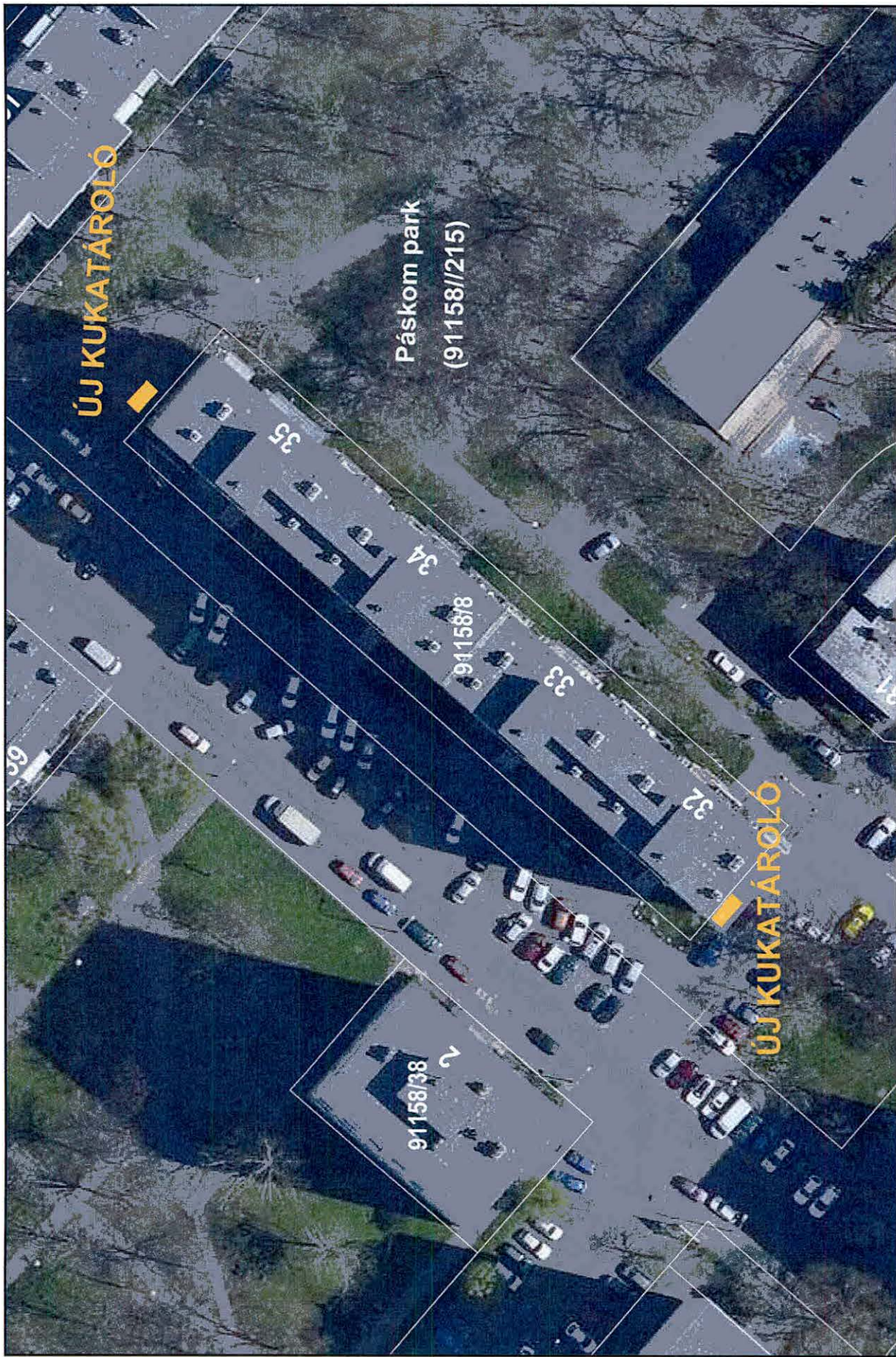

XV. Páskom park 32-32-35. társasház új hulladékátároló

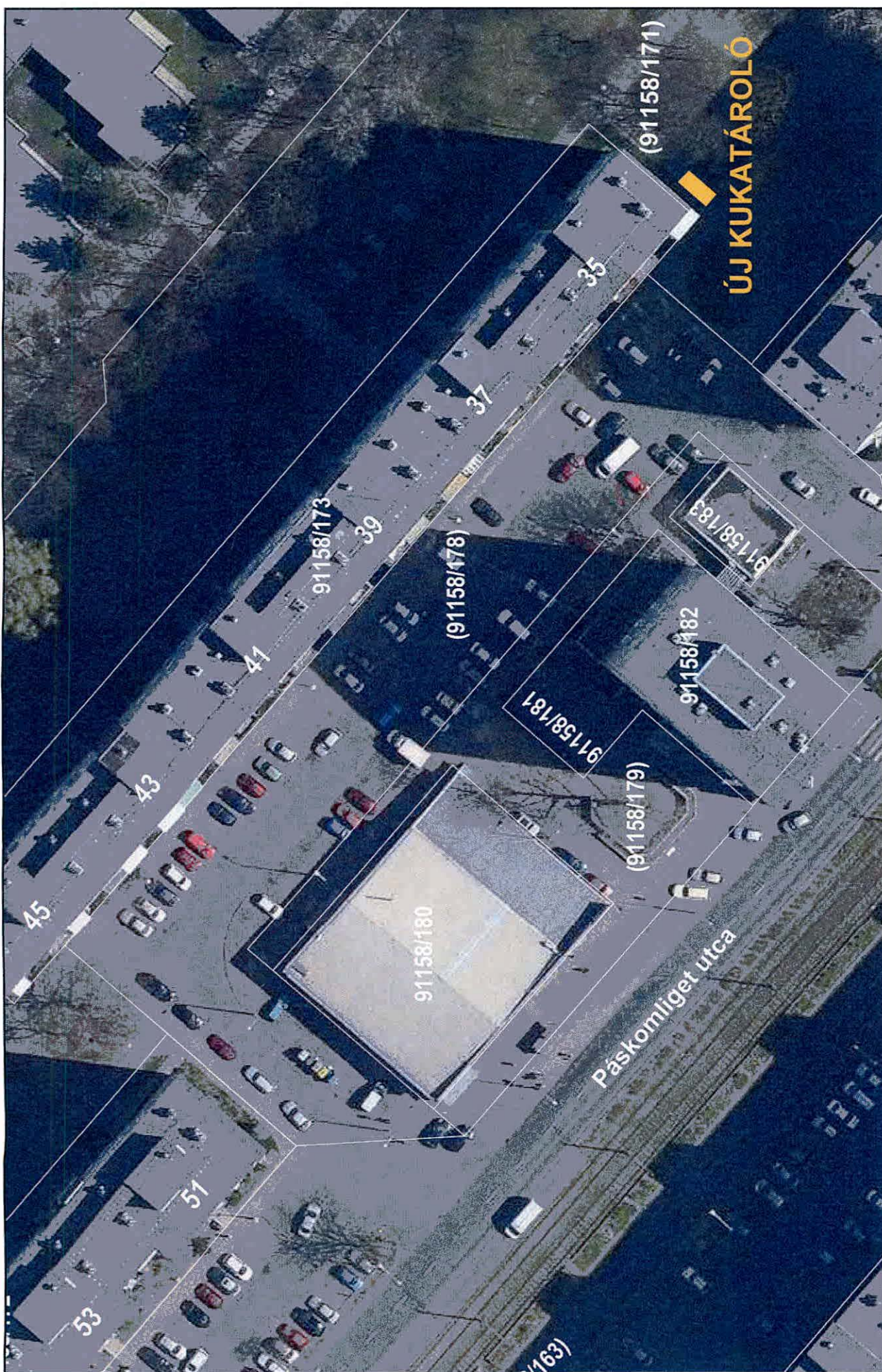

XV. Páskomliget u. 35-45. társasház új hulladékártoló

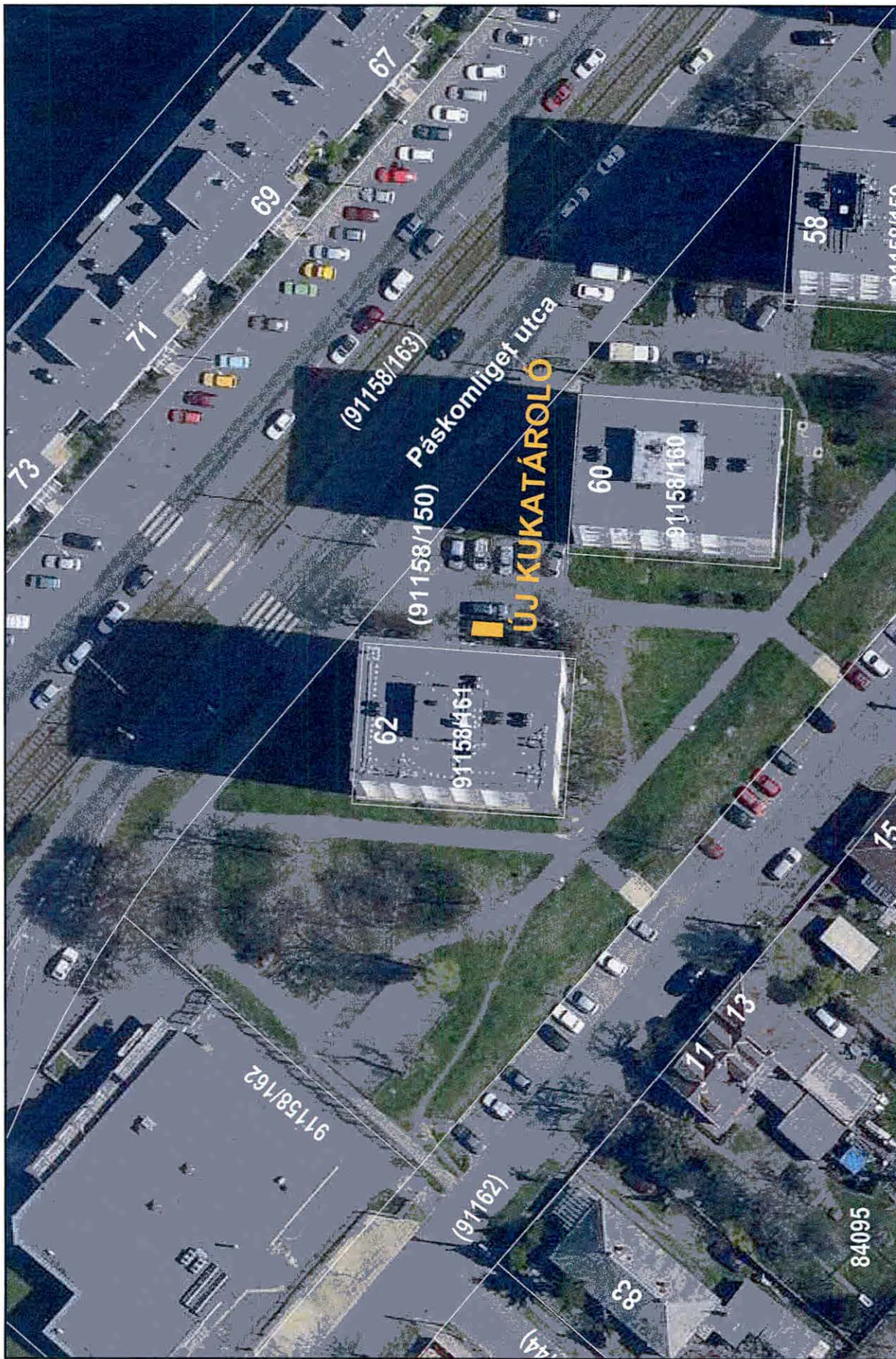

XV. Páskomliget u. 62. társasház új hulladékártoló