

BUDAPEST FŐVÁROS XV. KERÜLETI ÖNKORMÁNYZAT
POLGÁRMESTERI JOGKÖRBEŒ ELJÁRÓ ALPOLGÁRMESTER

Ikt. sz. 2/96-170/2018.

Kt.sz.: 2/95-13/2018.

Városüzemeltetési Főosztály

Az ülés időpontja: 2018. október 9.

E L Ő T E R J E S Z T É S
a „Kikötő Ifjúsági Sziget” fejlesztéséről

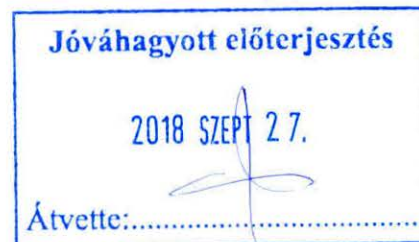

Tisztelt Képviselő-testület!

A Kormány a 1717/2017. (X. 3.) számú Korm. határozatában az egyes települési önkormányzatok fejlesztési feladatainak támogatása érdekében nyújtott egyedi költségvetési támogatásról döntött. Ennek megfelelően Budapest Főváros XV. kerület Rákospalota, Pestújhely, Újpalota Önkormányzata közterület fejlesztési feladataihoz bruttó 78 millió Ft forrást biztosít. A Kormány a 1717/2017. (X. 3.) számú határozatát ez év márciusában módosította. A 1082/2018. (III. 13.) számú Korm. határozat értelmében a biztosított 78 millió Ft-ot a „Kikötő Ifjúsági Sziget fejlesztésére” kell felhasználni. A támogatás felhasználására vonatkozó határidő 2019. december 31.

Előzmények:

Az államháztartásról szóló 2011. évi CXCV. törvény 33. § (2) bekezdésében biztosított jogkörében eljárva a Kormány a Magyarország 2017. évi központi költségvetéséről szóló 2016. évi XC. törvény (továbbiakban: Kvtv.) 1. melléklet IX. Helyi önkormányzatok támogatási fejezet, 3. pontjában „A helyi önkormányzatok felhalmozási célú kiegészítő támogatásai” cím terhére egyszeri átcsoportosítást rendelt el a Kvtv. melléklet IX. Helyi önkormányzatok támogatási fejezet, 32. „Helyi érdekű települési fejlesztések” alcímei javára. Budapest Főváros XV. Kerület Rákospalota, Pestújhely, Újpalota Önkormányzata „Budapest XV. kerület fejlesztési feladatainak támogatása” I. alcím alatt **közterület fejlesztésre bruttó 78 millió Ft támogatásban részesült** (1. számú melléklet).

A Képviselő-testület 753-754/2017. (XI. 23.) ök. számú határozataiban (2. számú melléklet) döntött arról, hogy az önkormányzati tulajdonban lévő **Veresegyházi utca Töltés és Árokhát utcák közötti szakaszának teljes keresztiszelvényt érintő felújítására** használja fel a támogatást.

A Kormány a képviselő-testületi döntést követően országgyűlési képviselői javaslat alapján módosította a 1717/2017. (X. 3.) számú határozatát. A 1082/2018. (III. 13.) Korm. határozat 1. a) ab) pontja értelmében a „közterület fejlesztése” szövegrész helyébe a **„Kikötő Ifjúsági Sziget fejlesztése”** szöveg lépett (1. számú melléklet), így az egyösszegű 78 millió Ft támogatás csak erre a megadott célra használható fel.

Elképzelések, javaslatok:

A Száraznád utca - Pattogós utca által határolt Önkormányzati tulajdonban lévő zöldterület jelenlegi elhanyagolt állapotát megszüntetendő, koncepció tervet készítettünk a „Nemzedékek Parkjának” kialakítása érdekében (3. számú melléklet). A terv lakossággal történő megismertetése és támogatása érdekében 2018. augusztus 30-án lakossági tájékoztatót tartottunk. A környező lakóközösség összességében támogatta a parkfejlesztést, jó elképzelésnek tartják a zöldfelület növelésével járó gondolatokat. Örömmel fogadták a

kulturált sétányok kialakítását, és a cserjék ültetését, közösségi kert helyett inkább az örökbe fogadható növényágvasokat szeretnék. A posta előtti területfejlesztést sokan támogatják, kérik, hogy olyan ülőalkalmatosságok kerüljenek kihelyezésre, amelyek alvásra, fekvésre nem alkalmasak. Jelezték, hogy a területen egy kutyafuttató, vagy kutyajátsszótér kialakításának örülnének, mivel a közelben kutyások számára nincs olyan területrészt, ahol szabadon engedhetik az állatokat. Az érintett terület lakóközössége több korosztályból tevődik össze, így a koncepcióterv alapelve, hogy minden korosztály számára teret biztosítson a szabadtéri pihenésre, kikapcsolódásra.

A Nemzedékek Parkja kialakításának I. ütemében a Kikötő Ifjúsági Sziget közvetlen környezete kerülne fejlesztésre az egyösszegű 78 millió Ft-os támogatás felhasználásával. A fejlesztés keretében:

- az Ifjúsági Ház környezetének szilárd burkolata megújul,
- „grafiti” park festhető pengefalakkal,
- növényfuttató pergolák,
- ücsörgő, pihenő szigetek,
- max. 3 méter magas mászófal,
- az ifjúság által gondozandó közösségi kert,
- kerékpáros pihenő kerülnek kialakításra a támogatás felhasználásával. (4. számú melléklet)

A Kikötő Ifjúsági Sziget (Nemzedékek Parkja I. ütem) fejlesztéséhez szükséges fedezet a 1717/2017. (X. 3.) Korm. határozatban nevesített bruttó 78.000.000 Ft támogatásból biztosítható.

Kérem a Tisztelt Képviselő-testületet az előterjesztés megtárgyalására és a határozati javaslat szerinti döntés meghozatalára.

Budapest, 2018. szeptember 25.

Németh Angéla
alpolgármester

- Mellékletek: 1. 1717/2017. (X. 3.) Kormányhatározat, 1082/2018. (III. 13.) Kormányhatározat
2. 753-754/2017. (XI. 23.) ök. határozat
3. Nemzedékek Parkja koncepció terv
4. Kikötő Ifjúsági Sziget (Nemzedékek Parkja I. ütem) fejlesztése kiviteli tervdokumentáció

(1) **Témafelelős:** Városüzemeltetési Főosztály 

(2) **Egyeztetésre megküldve:** Közgazdasági Főosztály 2018. szeptember 26. nap



(3) **Bizottságok:** PTB ESZB VKB KKB JÜB KÉB
X X X

(4) **Jegyzői láttamozás:** 2018. szeptember 26. 

Határozati javaslat:

1. A Képviselő-testület úgy dönt, hogy a 1717/2017. Korm. határozat alapján biztosított bruttó 78.000.000 Ft összegű támogatás felhasználásáról hozott 753-754/2017. (XI. 23.) ök. számú határozatait visszavonja.

Határidő: 2018. október 9.

Felelős: polgármester

2. A Képviselő-testület úgy dönt, hogy a 1082/2018. (III. 13.) Korm. határozat szerinti bruttó 78.000.000 Ft összegű fejlesztési támogatást a Budapest, XV. kerület „Kikötő Ifjúsági Sziget” fejlesztésének (Nemzedékek Parkja I. ütem) megvalósítására használja fel a iktatószámú előterjesztés 4. mellékletét képező kiviteli terv szerinti műszaki tartalommal.

Határidő: 2018. október 9.

Felelős: polgármester

Az 1-2. határozati javaslat elfogadásához minősített szavazattöbbség szükséges!

A döntés alapjául szolgáló jogszabályhelyek:

- *Magyarország helyi önkormányzatairól szóló 2011. évi CLXXXIX. törvény 13. § (1) bekezdés 1. és 2. pont*
- *1717/2017. (X.3.) Kormányhatározat*
- *1082/2018 (III.13.) Kormányhatározat 1/a/ab pontja*

Képviselői Csoportnak
leadva:
2018. SZEPTEMBER 26.
Átvette: 

..... versenyességi
felülvizsgálatra érkezett:.....

2018. SZEPTEMBER 26.
..... hó-n



**A Kormány 1717/2017. (X. 3.) Korm. határozata
a helyi érdekű települési fejlesztések érdekében szükséges források biztosításáról, valamint a IX. Helyi
önkormányzatok támogatásai és a XX. Emberi Erőforrások Minisztériuma költségvetési fejezetek közötti
előirányzat-átcsoportosításról**

A Kormány

1. az államháztartásról szóló 2011. évi CXCV. törvény (a továbbiakban: Áht.) 33. § (1) bekezdésében biztosított jogkörében eljárva elfrendeli a Magyarország 2017. évi központi költségvetéséről szóló 2016. évi XC. törvény (a továbbiakban: Kvtv.) 1. melléklet IX. Helyi önkormányzatok támogatásai fejezet címrendjének a 32. Helyi érdekű települési fejlesztések I. címmel és a 2. pontban meghatározott alcímekkel, valamint a 33. Helyi érdekű települési fejlesztések II. címmel és a 3. pontban meghatározott alcímekkel, valamint a 38. Helyi érdekű települési fejlesztések III. címmel és a 4. pontban meghatározott alcímekkel történő kiegészítését;

Felelős: nemzetgazdasági miniszter
belügyminiszter

Határidő: azonnal

2. az Áht. 33. § (2) bekezdésében biztosított jogkörében eljárva – az egyes települési önkormányzatok fejlesztési feladatainak támogatása érdekében – a Kvtv. 1. melléklet IX. Helyi önkormányzatok támogatásai fejezet, 3. A helyi önkormányzatok felhalmozási célú kiegészítő támogatásai cím terhére 2449,3 millió forint egyszeri átcsoportosítását rendeli el a Kvtv. 1. melléklet IX. Helyi önkormányzatok támogatásai fejezet, 32. Helyi érdekű települési fejlesztések I. cím alábbi alcímei javára, az 1. melléklet szerint:

millió forintban

Alcím- szám	Alcímnev	Támogatási cél	Támogatás
1.	Abaújszolnok Község fejlesztési feladatainak támogatása	útfelújítás, közterület-fejlesztés	20,0
2.	Abaújvár Község fejlesztési feladatainak támogatása	útfelújítás	25,0
3.	Ágfalva Község fejlesztési feladatainak támogatása	bölcsőde kialakítása	40,0
4.	Albertirsa Város fejlesztési feladatainak támogatása	járdaépítés	17,5

5.	Ásványráró Község fejlesztési feladatainak támogatása	útfelújítás	13,6
6.	Atkár Község fejlesztési feladatainak támogatása	útfelújítás	56,0
7.	Attala Község fejlesztési feladatainak támogatása	járdafelújítás	12,0
8.	Baja Város fejlesztési feladatainak támogatása	közterület-fejlesztés	80,0
9.	Bajna Község fejlesztési feladatainak támogatása	út- és járdaépítés, vízvezetés	40,0
10.	Bakonybánk Község fejlesztési feladatainak támogatása	járdafelújítás	10,0
11.	Bánhorváti Község fejlesztési feladatainak támogatása	útfelújítás	20,0
12.	Bekőce Község fejlesztési feladatainak támogatása	útfelújítás	30,0
13.	Besnyő Község fejlesztési feladatainak támogatása	járdaépítés	15,0
14.	Bihartorda Község fejlesztési feladatainak támogatása	útfelújítás	20,0
15.	Bíri Község fejlesztési feladatainak támogatása	útfelújítás	9,0
16.	Bodrogkeresztúr Község fejlesztési feladatainak támogatása	piac kialakítása	65,0
17.	Bokod Község fejlesztési feladatainak támogatása	bölcsőde kialakítása	20,0
18.	Borzavár Község fejlesztési feladatainak támogatása	járdaépítés	8,0
19.	Bököny Község fejlesztési feladatainak támogatása	útfelújítás, közterület-fejlesztés	18,0
20.	Bősárkány Nagyközség fejlesztési feladatainak támogatása	bölcsőde kialakítása	10,0
21.	Budapest II. kerület fejlesztési feladatainak támogatása	közterületek fejlesztése	21,5
22.	Budapest III. kerület fejlesztési feladatainak támogatása	közterületek fejlesztése és Fővárosi Szabó Ervin Könyvtár Csillaghegyi Fiókkönyvtárának felújítása	100,0
23.	Budapest IV. kerület fejlesztési feladatainak támogatása	közterületek fejlesztése	30,0
24.	Budapest IX. kerület fejlesztési feladatainak támogatása	tornaterem bővítése a Kosztolányi Dezső Általános iskolában	30,0
25.	Budapest X. kerület fejlesztési feladatainak támogatása	közterületek fejlesztése, játszótér felújítás	61,0
26.	Budapest XI. kerület fejlesztési feladatainak támogatása	járdafelújítás, közterületek fejlesztése	72,5
27.	Budapest XV. kerület fejlesztési feladatainak támogatása	közterület fejlesztése	78,0
28.	Budapest XVI. kerület fejlesztési feladatainak támogatása	bölcsőde bővítése, parkoló-építés ingatlanvásárlással	100,0
29.	Budapest XVII. kerület fejlesztési feladatainak támogatása	iskolai kerékpártárolók kialakítása, emlékmű állítása	11,0
30.	Budapest XVIII. kerület fejlesztési feladatainak támogatása	közbiztonság növelését szolgáló fejlesztések	80,0
31.	Budapest XXII. kerület fejlesztési feladatainak támogatása	út- és járdafelújítás, közterületek fejlesztése	81,0
32.	Csabaszabadi Község fejlesztési feladatainak támogatása	út- és járdafelújítás	12,0
33.	Csákvár Város fejlesztési feladatainak támogatása	járda- és parkolóépítés	40,0
34.	Csanytelek Község fejlesztési feladatainak támogatása	piac kialakítása	40,0
35.	Csepreg Város fejlesztési feladatainak támogatása	1956-os emlékmű befejezése	8,0
36.	Cserkeszőlő Község fejlesztési feladatainak támogatása	útfelújítás	20,0
37.	Csévharaszt Község fejlesztési feladatainak támogatása	közterület fejlesztése	4,8
38.	Csorna Város fejlesztési feladatainak támogatása	közmű- és burkolatfelújítás	50,0
39.	Csökmő Nagyközség fejlesztési feladatainak támogatása	útfelújítás	14,0
40.	Damak Község fejlesztési feladatainak támogatása	útfelújítás	11,0

**A Kormány 1082/2018. (III. 13.) Korm. határozata
 egyes települési önkormányzatok támogatását érintő kormányhatározatok módosításáról**

1. A helyi érdekű települési fejlesztések érdekében szükséges források biztosításáról, valamint a IX. Helyi önkormányzatok támogatásai és a XX. Emberi Erőforrások Minisztériuma költségvetési fejezetek közötti előirányzat-átcsoportosításról szóló 1717/2017. (X. 3.) Korm. határozat

- a) 2. pontjában foglalt táblázat „Támogatási cél” oszlopának
- aa) 17. sorában a „bölcsőde kialakítása” szövegrész helyébe az „ifjúsági és közösségi tér kialakítása” szöveg,
- ab) 27. sorában a „közterület fejlesztése” szövegrész helyébe a „Kikötő Ifjúsági Községi Sziget fejlesztése” szöveg,
- b) 3. pontjában foglalt táblázat „Támogatási cél” oszlopának
- ba) 25. sorában az „útfelújítás, közvilágítás kiépítése” szövegrész helyébe a „közvilágítás kiépítése” szöveg,
- bb) 67. sorában az „út- és járdafelújítás, emlékmű befejezése” szövegrész helyébe az „útfelújítás, emlékmű befejezése” szöveg

lép.

2. A Kormány az államháztartásról szóló 2011. évi CXCV. törvény 33. § (2) bekezdésében biztosított jogkörében eljárva a Magyarország 2018. évi központi költségvetéséről szóló 2017. évi C. törvény (a továbbiakban: Kvtv.) 1. melléklet IX. Helyi önkormányzatok támogatásai fejezet,

- a) 13. Helyi érdekű települési fejlesztések I. cím,
- aa) 8. alcím terhére Bekőlcse Község Önkormányzata 25105. jelű út (Béke út) 2+460–3+050 km szelvények és 3+240–3+380 km szelvények közötti szakaszának felújítása érdekében 30 000 000 forint,
- ab) 42. alcím terhére Gyömrő Város Önkormányzata 991 hrsz. Dózsa György úton a 3111. jelű út 4603. út csomópontjától a Szt. István út kereszteződéséig terjedő szakaszán a vízelvezetés és a híd felújítása érdekében 30 000 000 forint,
- ac) 49. alcím terhére Juta Község Önkormányzata a jutai körforgalom 6701. jelű összekötő út 5+555 km szelvény és a 6703. jelű összekötő út 0+000 km szelvény közötti szakaszának felújítása érdekében 135 000 000 forint;
- b) 14. Helyi érdekű települési fejlesztések II. cím,
- ba) 11. alcím terhére Ósagárd Község Önkormányzata 2114. jelű Nótincs–Keszeg összekötő út 7+868 km és a 9+025 km szelvények közötti szakaszának felújítása érdekében 40 000 000 forint,
- bb) 24. alcím terhére Szamoskér Község Önkormányzata a Szamoskér–Tunyogmatolcs közötti 036 helyrajzi számú 4120. jelű összekötő út 4+630–5+930 km szelvények közötti szakaszának felújítása érdekében 65 000 000 forint;
- c) 17. Helyi érdekű települési fejlesztések III. cím,
- ca) 1. alcím terhére Győr Megyei Jogú Város Önkormányzata 1301 sz. főút 1+040 és 1+633 km szelvények (Győr, Bácsai útnak a Cikliámen utca és Votinszky utca) közötti szakaszának felújítása érdekében 71 600 000 forint,
- cb) 8. alcím terhére Zalaegerszeg Megyei Jogú Város Önkormányzata 74104. jelű Szentersébethegyi I. bekötőút 1+445 km szelvénytől mintegy 200 méter hosszban történő felújítása érdekében 45 000 000 forint

egyszeri átcsoportosítását rendeli el az 1. melléklet szerint a Kvtv. 1. melléklet XVII. Nemzeti Fejlesztési Minisztérium fejezet, 20. Fejezeti kezelésű előirányzatok cím, 32. Közlekedési ágazati programok alcím, 30. Közúthálózat felújítása jogcímcsoport javára 416 600 000 forint összegben.

Felelős: nemzetgazdasági miniszter
 belügyminiszter
 nemzeti fejlesztési miniszter

Határidő: azonnal

3. A Kormány felhívja a nemzeti fejlesztési minisztert, hogy a 2. pont szerint átcsoportosított összeg terhére intézkedjen az érintett útszakaszok felújítása érdekében.

Felelős: nemzeti fejlesztési miniszter

Határidő: a forrás rendelkezésre állását követően azonnal

4. Az egyes települési önkormányzatok feladatainak támogatása érdekében történő előirányzat-átcsoportosításokról szóló 1818/2016. (XII. 22.) Korm. határozat
 - a) 3. pontjában foglalt táblázat „Támogatási cél” oszlopának 50. sorában az „óvoda és iskola fejlesztése” szövegrész helyébe a „polgármesteri hivatal fejlesztése” szöveg,
 - b) 4. pontjában foglalt táblázat „Támogatási cél” oszlopának 50. sorában a „sportcsarnok építés” szövegrész helyébe a „sportcsarnok építéshez kapcsolódó alpinfrastruktúra kialakítása, valamint út és parkoló építése” szöveg lép.
5. Tata Város tekintetében a karsztvízszint-emelkedés okozta azonnali intézkedést igénylő feladatok végrehajtásához szükséges támogatásról szóló 1587/2017. (VIII. 28.) Korm. határozat 3. pontjában az „egy összegben” szövegrész helyébe az „egy vagy több részletben” szöveg lép.

Orbán Viktor s. k.,
miniszterelnök

Budapest Főváros XV. kerület
Rákospalota, Pestújhely, Újpalota Önkormányzat
Képviselő-testülete

2/46-32/2017.

K I V O N A T

készült a Képviselő-testület **2017. november 28-án,**
16.00 órakor kezdődő nyilvános ülésén
hozott határozatokról

Előterjesztés az egyes települési önkormányzatok fejlesztési feladatainak támogatása érdekében nyújtott egyedi költségvetési támogatás felhasználásáról
(Ikt.sz. 2/47-274/2017. sz. anyag, 2/47-274/a/2017.)

753/2017. (XI.28.) ök. számú határozat

Budapest Főváros XV. kerület Rákospalota, Pestújhely, Újpalota Önkormányzatának Képviselő-testülete úgy dönt, hogy a 1717/2017. (X.3) Korm. határozat szerinti **bruttó 78.000.000,- Ft** egyösszegű fejlesztési támogatást a **Budapest XV. kerület Veresegyházi utca Töltés utca és Árokhát utca közötti szakaszának útburkolat felújítására használja fel** 2/47-274/2017. iktatószámú előterjesztés 2. és 3. mellékletei szerinti műszaki tartalommal és költségvetés szerint.

Felelős: polgármester

Határidő: 2017. november 28.

(*Jogsabályi hivatkozás: 2011. évi CLXXXIX. törvény 13. § (1) bekezdés 1. és 2. pont, 1717/2017. (X.3) Kormányhatározat*)

(Szavazati arány: 14 igen szavazat, 6 ellenszavazat, 1 tartózkodás)

754/2017. (XI.28.) ök. számú határozat

Budapest Főváros XV. kerület Rákospalota, Pestújhely, Újpalota Önkormányzatának Képviselő-testülete úgy dönt, hogy a **Veresegyházi utca Töltés utca és Árokhát utca közötti szakaszának útburkolat felújításához szükséges 72.000.000,- + ÁFA forrást a 2018. évi költségvetésben biztosítja.** A bruttó 91.440.000,- Ft forrás fedezetét egyrészt a 1717/2017. (X.3) Korm. határozat szerinti bruttó 78.000.000,- Ft támogatás, az ezen felüli 13.440.000,- Ft összeg esetében az Önkormányzat saját forrása biztosítja.

Felkéri a polgármestert, hogy a 2018. évi költségvetésbe terveztesse be a szükséges előirányzatokat.

Felelős: polgármester

Határidő: 2017. november 28. (döntésre)

az Önkormányzat 2018. évi költségvetési rendeletének jóváhagyása (a pénzügyi fedezet biztosítására)

(*Jogsabályi hivatkozás: 2011. évi CLXXXIX. törvény 13. § (1) bekezdés 1. és 2. pont, 1717/2017. (X.3) Kormányhatározat*)

(Szavazati arány: 14 igen szavazat, 6 ellenszavazat, 1 tartózkodás)

K.m.f.

dr. Lamperth Mónika s.k.
jegyző



Hajdu László s.k.
polgármester

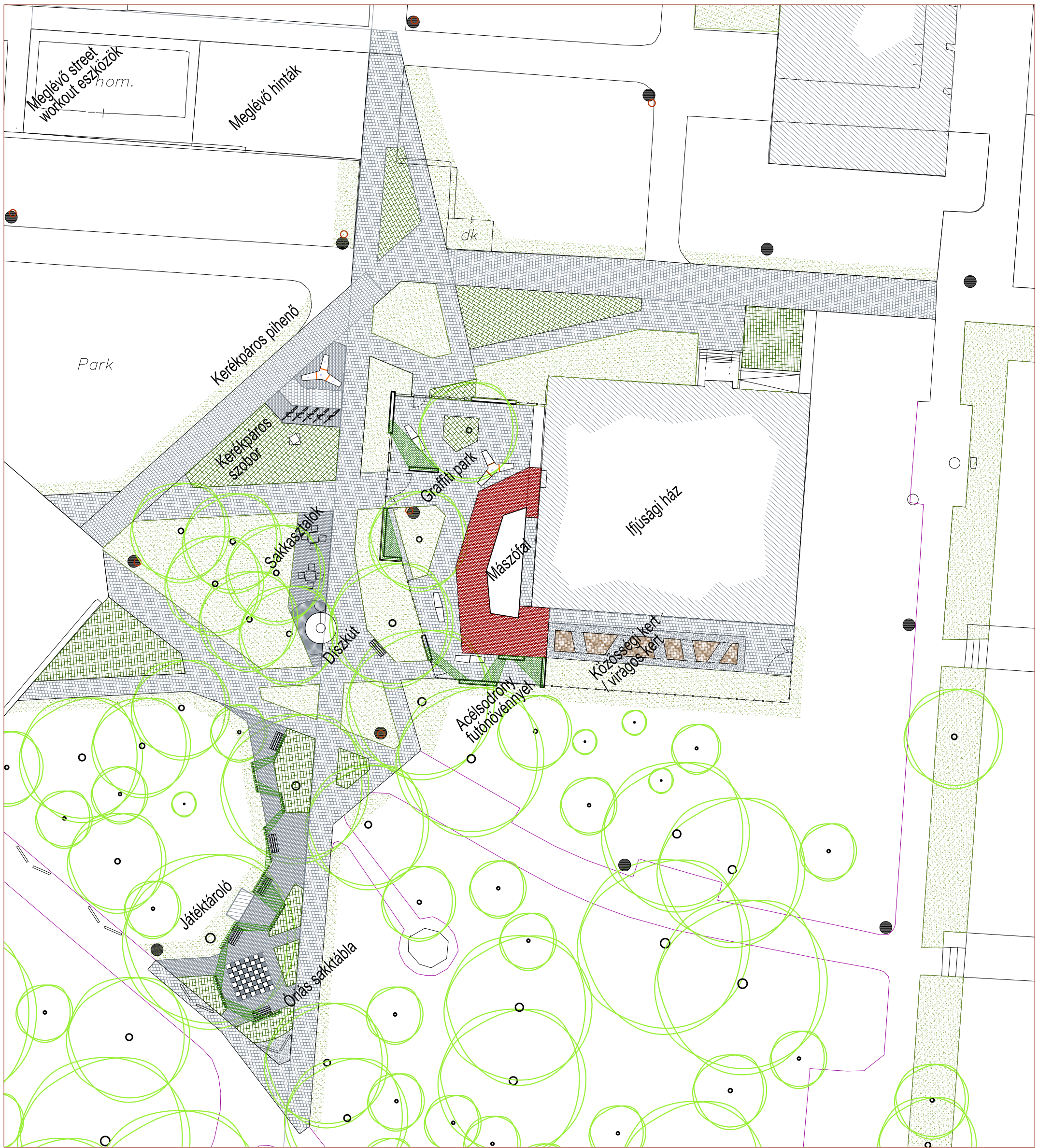

Jelmagyarázat

	Szilárd burkolat
	Gumi burkolat
	Szórt burkolat
	Cserje
	Virágzó cserje / virág
	Gyep
	Egyedi gumi burkolatú ülőbútor
	Utcabútor (szék / pad)
	Meglévő kandeláber

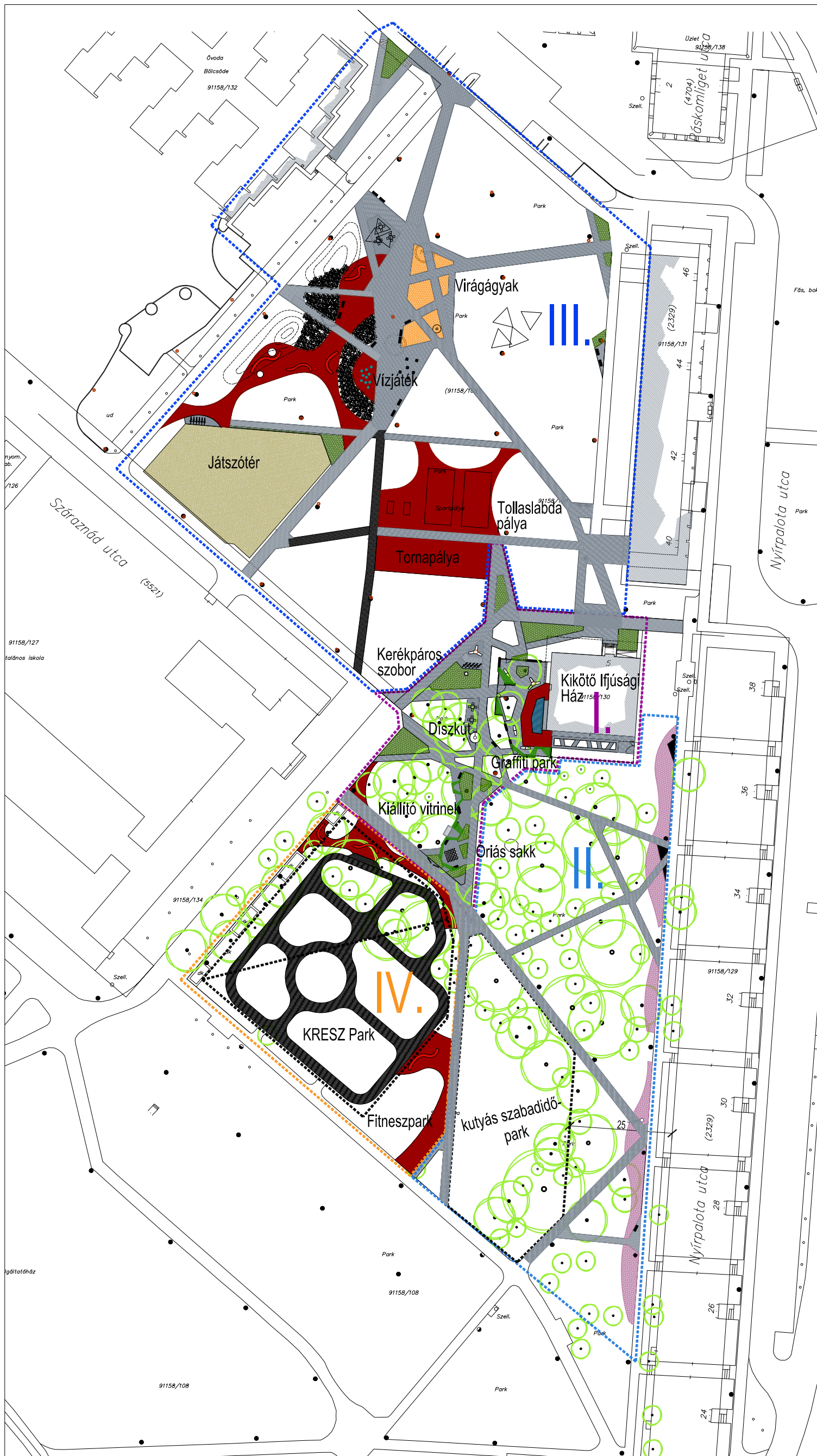

Jelmagyarázat

-  Szilárd burkolat
-  Gumi burkolat
-  Szórt burkolat
-  Cserje
-  Virágzó cserje / virág
-  Gyep
-  Egyedi gumi burkolatú ülőbútor
-  Utcabútor (szék / pad)
-  Meglévő kandeláber

Munka megnevezése:
**„Kikötő Ifjúsági Közösségi Sziget”
 környezetének fejlesztése**

I. ÜTEM

Megrendelő:
 Budapest XV. Kerület, Rákospalota,
 Pestújhely, Újpalota
 önkormányzata
 1153 Budapest, Bocskai utca 1-3.

Tervfajta:

Kiviteli terv

Környezettervező:

BORÓKART
 T Á J É P Í T É S Z M Ű T E R E M
 info@borokart.hu www.borokart.hu
 TUNNEL KFT.
 1078 BUDAPEST, MAREK J. UTCA 36.
 FEHÉR GÁBOR K 01-5277
 +36 20 235 5053
 fehergabor@borokart.hu

KVASZ RITA

Tervszám: 2018/166	Rajzszám: K/0
Dátum: 2018.09.25.	Méretarány: 1:1000

Rajz címe:
**Ütemhatárok átnézeti
 helyszínrajza**

A terv szellemi tulajdon, jogosulatlan felhasználása jogi következményekkel jár.



„Kikötő Ifjúsági Közösségi Sziget” környezetének fejlesztése – I. ütem

Kertépítészeti tervdokumentáció

Tervező:

Tunnel Kft.

1078 Budapest, Marek J. u. 36.

Fehér Gábor – Okleveles Tájépítész mérnök - K/2 01-5277

Tel.: 0620 / 235 5053

e-mail: fehergabor@borokart.hu

2018. szeptember

Tartalomjegyzék

Műszaki leírás

Látványtervek

Tervjegyzék:

K/1 – Bontási terv – M=1:250

K/2 – Kertépítészeti terv – M=1:300

K/3a – Kitűzési terv I – M=1:250

K/3b – Kitűzési terv II – M=1:100

K/4 – Növénykiültetési terv – M=1:300

K/5 a; b; c;d ; e – Graffiti falak tervei – M=1:100; 1:50; 1:25; 1:10; 1:5

K/6 Növényfuttató rács terve – M=1:25

K/7 – Sakktábla és környezetének konszignációja – M=1:50; 1:25

Műszaki leírás

Meglévő állapot

A terület Budapest XV. kerületének Újpalota városrészében található. A térfalakat a Nyírpalota út 24 - 38 és 40-46 számú lakóépület, a Boldog Salkaházi Sára Katolikus Általános Iskola és az ifjúsági ház alkotják. A tervezési terület közvetlen közelében található egy kerítéssel körülvett játszótér, valamint egy szabadtéri fitness eszközökkel berendezett terület is. A park burkolatait öntött aszfalt zárórétegű úthálózat képezi. A köztéri bútorozás hiányos. Amerikai típusú padok, ceglédi típusú hulladékgyűjtők alkotják, de nem motiválják a lakosságot a park használatára. Elsősorban átmenő forgalom figyelhető meg, valamint a kiemelt funkciójú területrészeket – a játszótér és a fitness eszközöket- használják.



A terület növényállománya lombkorona szinten erős. Hagyományos várostűrő fajok alkotják: Japánakácok (*Sophora japonica*), csörgőfák (*Koelreuteria paniculata*), Juharok (*Acer sp.*), kőrisek (*Fraxinus sp.*) ostorfák (*Celtis occidentalis*), valamint hársak (*Tilia sp.*). A cserjeszint ritkás, Aposta előtt, valamint az ifjúsági ház közelében található részben előregedett cserjék. A park jelentős része árnyékos a kiterjedt lombkoronaszint miatt, így a gyepek sok helyen kikopott. Ezt részben az árnyék, részben a zöldfelületeken történő közlekedés okozza.

A terület központját a nemrég megújult Kikötő Ifjúsági Közösségi Sziget alkotja, mely a környékbeli fiatalság számára biztosít rekreációs lehetőséget. A tervezett fejlesztés a funkcióbővítést szolgálja szabadtéri kikapcsolódási lehetőségekkel, valamint nyitott terület lévén- funkcióiban is nyit a többi korosztály felé is.

Tervezett állapot

A park megújításának célja egy olyan közösségi szabad tér létrehozása, mely aktív és passzív rekreációs lehetőségeket biztosít a környéken élők számára.

Jelen tervdokumentáció egy több ütemben megvalósítható fejlesztés első lépcsője, mely a Közösségi Sziget közvetlen környezetével foglalkozik. A további ütemekben megvalósulhat a posta előtti terület megújítása, a jelenlegi aszfalt burkolatú sportpályák bontása és helyükön KRESZ park, fitness park, valamint kutyás játszótér építése és a teljes park rendezése új burkolatrendszerrel, cserje és növényfelületekkel.

A burkolatok rendszerét úgy alakítottuk, hogy a kialakult útvonalakat kiszolgáljuk és az átmenő forgalmat biztosító útvonalak mellett legyen lehetőség a zavartalan pihenésre, leülésre is.

Az épület környezetében zárható, de igény esetén a park felé teljesen megnyitható legyen. Ezen a zárható területen, melyet a lakóépületektől zajvédő falként választ el a közösségi ház, helyeztük el az ifjúság számára aktív elfoglaltságot jelentő és a környéken lakó idősebb korosztály számára esetlegesen nem kívánt zavaró optikai, vagy akusztikai hatást keltő elemeket. Ide kerültek a graffiti falak, melyek teret engednek a fiatalok köztéri alkotási vágyának, ezzel talán mérsékelve az egyéb falfelületeken megjelenő, nem kívánt graffiti számát, valamint itt alakítható ki egy nagyobb felületű mászófal is. Az épület hátsó homlokzatánál ismeretterjesztést, környezettudatos, fenntarthatóságot célzó nevelő hatású kert készül, ahol megismerhetik a kertészkedést és az abból fakadó sikerélményt.

A meglévő kerékpáros szobor közelében alakítottuk ki a kerékpáros pihenőt, mely a kerékpártámaszok mellett leülési lehetőséget biztosít.

A területen lévő díszkút a tervek szerint ivókútként élhet tovább. A meglévő bekötést felhasználva, a csapot egy kültéri használatot és igénybevételű bíró nyomógombos, vagy mozgásérzékelős csappal kiegészítve el tudja látni a köztéri ivókút feladatát.

A zajos tevékenységeket kiszolgáló területektől távolabb egy óriás sakktáblát terveztünk, mely 40x40 cm-es mezőkkel valóban nagy felületet biztosít a játéknak. A bábuk tárolására zárható, időjárásálló játéktároló kihelyezését javasoljuk. Erre a célra rendelkezésre állnak korszerű, ellenálló kialakítású beton és korrózióálló acél anyagú tárolók. Az üzemeltetés során a kulcs elhelyezhető a közösségi házban.

A burkolat architektúrák mellett térbeli elemként jelennek meg a különböző növényfuttató felületek, melyek egyrészt a graffiti falakat egészítik ki, másrészt a sakktábla mellett tervezett pihenőhelyen acél szerkezetű növényfuttató rácsként jelennek meg.

Burkolatok

A tervezési területen a meglévő aszfalt burkolatok helyett lég- és vízáteresztő kiselemes térkő burkolatokat terveztünk az úthálózat számára. A főbb, átmenő forgalmat is lebonyolító sétányokra világosszürke, 20x30 cm-es téglalap formájú, 6cm vastag követ javasolunk, míg a pihenést, huzamosabb idejű tartózkodást biztosító felületekre barna-fehér, melírozott felületű kombi térkövet terveztünk.

A térkő burkolatok javasolt rétegtrendje:

- 6cm beton térkő burkolat 0/4mm finomzúzalék besöpréssel
- 3-4cm agyálló finomzúzalék ágyazat
- 10cm 8/16mm fagyálló zúzottkő tömörítve
- 15cm 0/40mm FZKA fagyálló kőzúzalék teherelosztó réteg tömörítve
- tömörített tükör

A tervezett sakktábla burkolata 40x40cm betonlap, melyből nemeszúzalékos felületű típust javasolunk: a sötét mezőkre bazaltörleményes antracitszürkét, a fehér mezőkre gránitörleményes világosszürkét.

A meglévő kút körül kockakő burkolat található, melyet mi megtartásra javasolunk. A hiányokat pótolni kell. A meglévő kör alakú kiemelés körül burkolatszinten javasoljuk szintén köríves, de nem koncentrikus kockakő burkolati betét kialakítását bazalt kiskockakőből. Rétegtrendje megegyezik a térkő burkolatokkal. A fugák kitöltésére műgyanta alapú, vízáteresztő fugaanyagot javasolunk (mixton / rompox)

A kerítéssel körülvett belső udvaron mászófal elhelyezését terveztük, mely esési terében gumi burkolat kialakítását javasoljuk a mászófal gyártója által megadott vastagságban.

A veteményes kert környezetében, valamint a sakktábla melletti kereszteződés háromszögében szórt burkolat kialakítását terveztük. Ennek rétegtrendje:

- 2cm 4/8mm osztályozott bazalt zúzottkő
- 5cm vtg 0/4 KZ és 4/8 KZ keverék fagyálló bazalt
- 15cm 0/40 FZKA fagyálló zúzottkő tömörítve
- 1rtg geotextil
- tömörített tükör

Tervezett utcabútorok

Támlás pad (6 db):

Porszórt acél vázzal, fa ülőfelülettel és támlával, 2 személyes kivitelben (120-130cm).

Olyan pad kihelyezését javasoljuk, mely nem elég hosszú ahhoz, hogy végig lehessen rajta feküdni, de két ember számára kényelmes ülőhelyet biztosít.

Asztal-szék kombináció (2db asztal + 8db szék):

A támláspaddal megegyező típusú asztal 4db egyszemélyes székkel

Hulladékgyűjtők (11 db):

Fedett típus, mely a csapadéktól védett, csikkelynyomóval felszerelve (kivéve a játszótér környezetében és az iskola előterében elhelyezett darabok)

Kerékpártároló (5 db):

Olyan típust kell választani, melyhez a kerékpár váza rögzíthető. Csak egy kerék rögzítésére alkalmas típus kihelyezése nem ajánlott.

Pl.: P típus, Alex Fémbútor Ring, v. Toro típus

Beton térbútor (14 db):

A fiatalok által várhatóan gyakrabban látogatott területeken beton térbútorok kihelyezését terveztük. A javasolt típus 3 féle elemből variálható különböző formákban. Anyagából fakadóan időjárásálló és bírja az intenzív igénybevételt. Formavilága közel áll a fiatalok ízléséhez. A 3 ágú elrendezés lehetőséget biztosít arra, hogy egy kisebb társaság tagjai ne csak egyvonalban ülhessenek le, hanem a távolabb ülők is lássák egymást.



Javasolt típus: VPI Croma

Zárható játéktároló

A kültéri óriás sakk mellé javasoljuk zárható tároló kihelyezését, melyben elhelyezhetők a sakkfigurák. Termékként kapható eredetileg kerékpár tárolására alkalmas szerkezet, mely alkalmas a célra. Időjárásálló, zárható és esztétikus.

Javasolt típus: Kubio Bringabox B2



Kerítés és kapuk:

Az épület közvetlen környezetében javasoljuk kerítés építését, melyen összesen 4db kaput terveztünk. A kerítés javasolt magassága 1630mm, 2d ponthegeesztett táblás kerítés horganyzott felülettel.

A kapukat úgy terveztük, hogy a közlekedést is szolgálják, az összes kapu megnyitása esetén a bekerített terület a park részeként működjön, valamint a 2db kétszárnyú kapu a fenntartás igényeit elégíti ki.

A kerítésre növényfuttatást terveztünk, így a beton falakkal esztétikus ritmust alkothat felületük.

Egyedi épített elemek

Graffiti falak és sodronyos növényfuttató szerkezeteik (K/5):

A körülrárt terület határait a ponthegeesztett kerítés kiegészítéseként nyers beton felületű falak alkotják, melyek a fiatalok falfirkáinak adnak helyet. A falakat úgy terveztük, hogy a beton, valamint festett felületeket zöld futónövények oldják fel.

A beton falak talpas szögtámfalként készülnek fém, vagy impregnált rétegelt lemez zsaluzattal, az éleken 1cm-es letöréssel. A falak tetejére L idomacél fogadószerkezet kerül rögzítésre betondübelrel. Az idomacél és a beton felület közt műanyag távtartó alátét elhelyezése szükséges, hogy a víz ne tudjon megállni szétfagyást okozva. Az idomacél szerkezetek furataiba metrikus szemescsavarok kerülnek, melyekhez rögzíthető a növényfuttató korrózióálló sodrony. Egyes falak esetében (G2; G4; G6; G9) az L idomacél úgy kerül rögzítésre, hogy egyik oldalon túllógjon, így lehetővé téve, hogy a talajban elhelyezett beton alaptesthez rögzített hasonló idomacél fogadószerkezethez elvezethetők legyenek a sodronyok biztosítva a futónövények számára a felfutási lehetőséget.

Acél szerkezetű sodronyos növényfuttató szerkezetek (K/6):

A saktábla melletti pihenő területen acél szerkezetű szerkezetek segítségével valósítottuk meg a növényfuttatás és a vertikális zöldfelületek kialakításának lehetőségét.

A tartószerkezet Zártszelvény, valamint melegen hengerelt U idomacél. Az alaptestek öntésekor bekerül a 80x40mm-es zártszelvény, mely 75 cm magasságig ér fel. Erre lehet ráhúzni, valamint átmenő csavarral rögzíteni a 90x50mm méretű zártszelvény oszlopokat, melyeket felül 100x50mm méretű U idomacél köt össze. Az U idomacél furataiba kerülnek a szemescsavarok, melyeken átfűzhetőek a sodronyok. A futónövények számára a felfutási lehetőséget a talajban elhelyezett beton alaptestre rögzített L idomacélhoz menetes feszítővel (spannerrel) csatlakozó sodronyok biztosítják. Ezekkel a spannerekkel valósítható meg a sodronyok feszítése is. A beton alaptest és a hozzá csatlakozó sodronyok horgonyként is szolgálnak, hogy a futónövények tömegét ellensúlyozzák.

Az egyedi acél szerkezetek felületkezelése 2 rtg korróziógátló alapozással és 2 rtg fedőzománccal történik. Az acélelemek ellopása ellen javasoljuk a csavarmenetek roncsolását, vagy lehegesztését.

Növénytelepítési koncepció:

A javasolt növényfajok kiválasztásánál az volt a szempont, hogy a park kellemes, nagyvonalú, de esztétikus környezetet biztosítson a pihenni vágyóknak, ugyanakkor biztosított legyen a terület átláthatósága, valamint a hatékony fenntarthatóság.

Tervezett növények listája:

Latin név	db
Évelők	
Hosta fortunei 'Aureomarginata'	65
Hosta hybrida 'Sum and Substance'	20
Hemerocallis fulva	25
	110

Latin név	db
Cserjék	
Cotoneaster dammeri 'Eichholz'	24
Syphoricarpos chenaultii 'Hancock'	27
Sorbaria sorbifolia	10
Syringa meyeri 'Palibin'	14
Hypericum calycinum	173
Parthenocissus inserta	16
Jasminum nudiflorum	10
Lonicera henryi	14
Philadelphus 'Monteau d'Hermine'	21
	309

Minőségi és mennyiségi megjegyzések

- A költségvetésben megadott föld és alépítményi-, burkolati ágyzatok mennyisége tömörített mennyiségek, amelyek nem azonosak a beszállítandó mennyiséggel.
- A burkolatok mennyiségénél a vágásból eredő veszteséget nem számoltuk, ezért az ebből adódó többletet a kivitelezőnek az adott ajánlatába bele kell értenie.
- A fák és a díszcserjék faiskolai konténeres anyag legyen. Erdészeti csemetekertből származó növényanyag nem fogadható el.
- A növényanyag feleljen meg:
 - MSZ 12170:1997, (Díszfaiskolai termékek követelményei)
 - 12172:1998, (Díszfák és díszcserjék közterületi fásításra)

Az anyagok minőségi megfelelését, szállítását és a tárolását e szabványoknak megfelelően kell végezni, és igazolni.

Munkavédelem, tűzvédelem

Az építkezés során az eseti és általános baleset és munkavédelmi előírások betartandók!

A bontási munkáknál a bevágások és a földkiemelési és szállítási, kiviteli munkálatok során a vonatkozó országos és általános balesetvédelmi és vagyonvédelmi szabályokat be kell tartani.

Amennyiben a kivitelező a jelen kiviteli tervben foglalt megoldásoktól eltér, akkor a tervezői jóváhagyás megkérése elengedhetetlen munkavédelmi szempontból is.

A kivitelezés során a szakmai balesetelhárító és óvórendszabályokat, az ágazati- és a kivitelező vállalati munkabiztonsági előírásai a munka megkezdése előtt a munkavállalókkal ismertetni kell és betartásukat is ellenőrizni kell. Az előírt védőeszközök használatát meg kell követelni.

A földmunkák végzése során a nem azonosítható közműveket, épületalapokat, vagy esetleg a terep alatt meglévő üregeket nem szabad megbontani, ilyen esetben az érintett munkaterületet körül kell keríteni és annak őrzését biztosítani kell a kivitelezőnek. A kiviteli terv készítőjét, és a jogszabályban előírt hatóságokat, kezelőket ebben az esetben haladéktalanul értesíteni kell.

A munkaterületen csak a vonatkozó tűzrendészeti szabályok szigorú betartásával szabad munkát végezni. A tervezett zöldfelületi létesítmények tűzvédelmi szempontú osztályba sorolására nem kellett sort keríteni, mert ilyen létesítményeket a terv nem tartalmaz.

A bevágásból kikerült anyagok minőségét (szennyezettségét) fejlesztési területen történő beépítés esetén, a műszaki leírásban megadott helyeken, szükség szerint kell vizsgálni és minősíteni.

Látványtervek



Graffiti falak és futónövény felületek



Az óriás sakk környezete

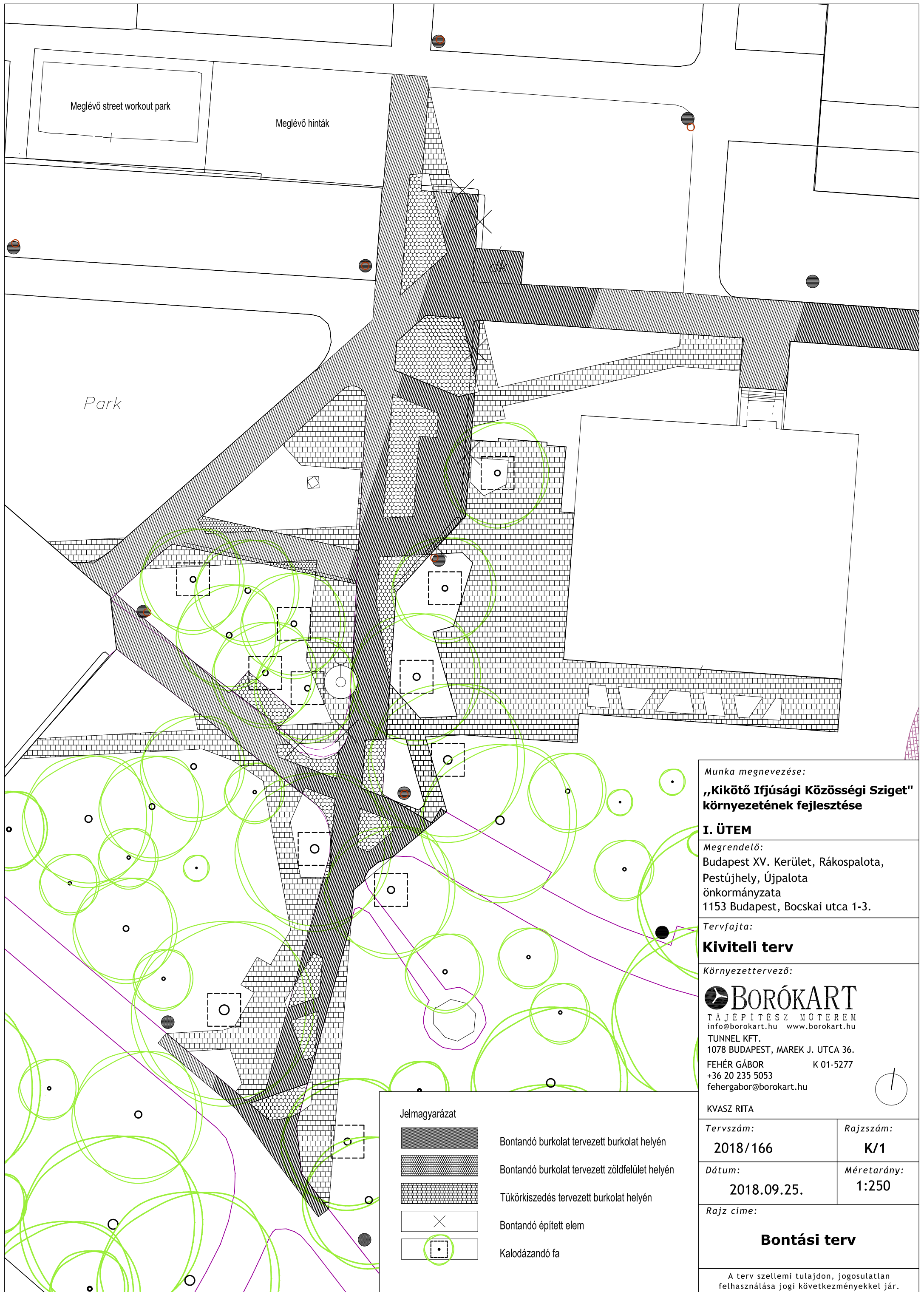

Munka megnevezése:
**„Kikötő Ifjúsági Községi Sziget”
 környezetének fejlesztése**

I. ÜTEM

Megrendelő:
 Budapest XV. Kerület, Rákospalota,
 Pestújhely, Újpalota
 önkormányzata
 1153 Budapest, Bocskai utca 1-3.

Tervfajta:
Kiviteli terv

Környezettervező:
BORÓKART
 TÁJÉPÍTÉSZ MŰTEREM
 info@borokart.hu www.borokart.hu
 TUNNEL KFT.
 1078 BUDAPEST, MAREK J. UTCA 36.
 FEHÉR GÁBOR K 01-5277
 +36 20 235 5053
 fehergabor@borokart.hu

KVASZ RITA

Tervszám: 2018/166	Rajzszám: K/1
Dátum: 2018.09.25.	Méretarány: 1:250

Rajz címe:
Bontási terv

A terv szellemi tulajdon, jogosulatlan felhasználása jogi következményekkel jár.

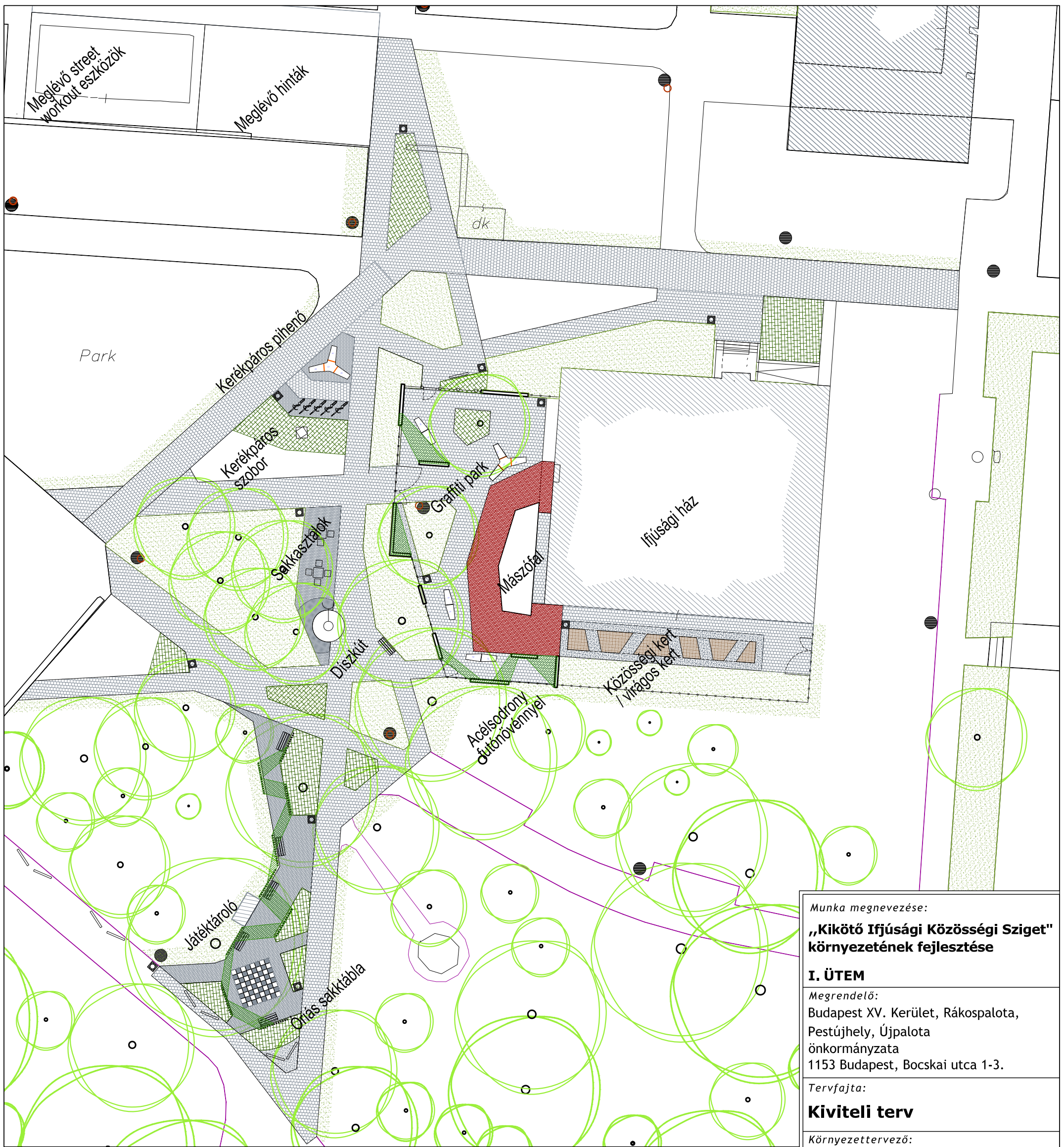

Munka megnevezése:
**„Kikötő Ifjúsági Közösségi Sziget”
 környezetének fejlesztése**

I. ÜTEM

Megrendelő:
 Budapest XV. Kerület, Rákospalota,
 Pestújhely, Újpalota
 önkormányzata
 1153 Budapest, Bocskai utca 1-3.

Tervfajta:

Kiviteli terv

Környezettervező:

BORÓKART
 TÁJÉPÍTÉSZ MŰTEREM
 info@borokart.hu www.borokart.hu
 TUNNEL KFT.
 1078 BUDAPEST, MAREK J. UTCA 36.
 FEHÉR GÁBOR K 01-5277
 +36 20 235 5053
 fehegabor@borokart.hu

KVASZ RITA

Tervszám:
2018/166

Rajzszám:
K/2

Dátum:
2018.09.25.

Méretarány:
1:300







Rajz címe:

Kertépítészeti terv

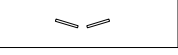
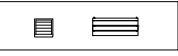
A terv szellemi tulajdon, jogosulatlan felhasználása jogi következményekkel jár.

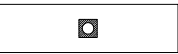
Jelmagyarázat

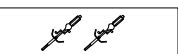
-  20x30cm világos szürke térkő burkolat
-  Barna-fehér melirozott térkő burkolat
-  Gumi burkolat
-  Szórt burkolat
-  Cserje
-  Gyep

-  Információs / kiállító tábla
-  Utcabútor (szék / pad)
-  Meglévő kandeláber
-  Tervezett hulladékgyűjtő
-  Tervezett térbútor
-  Tervezett kerékpártároló
-  Tervezett növényfuttató sodrony

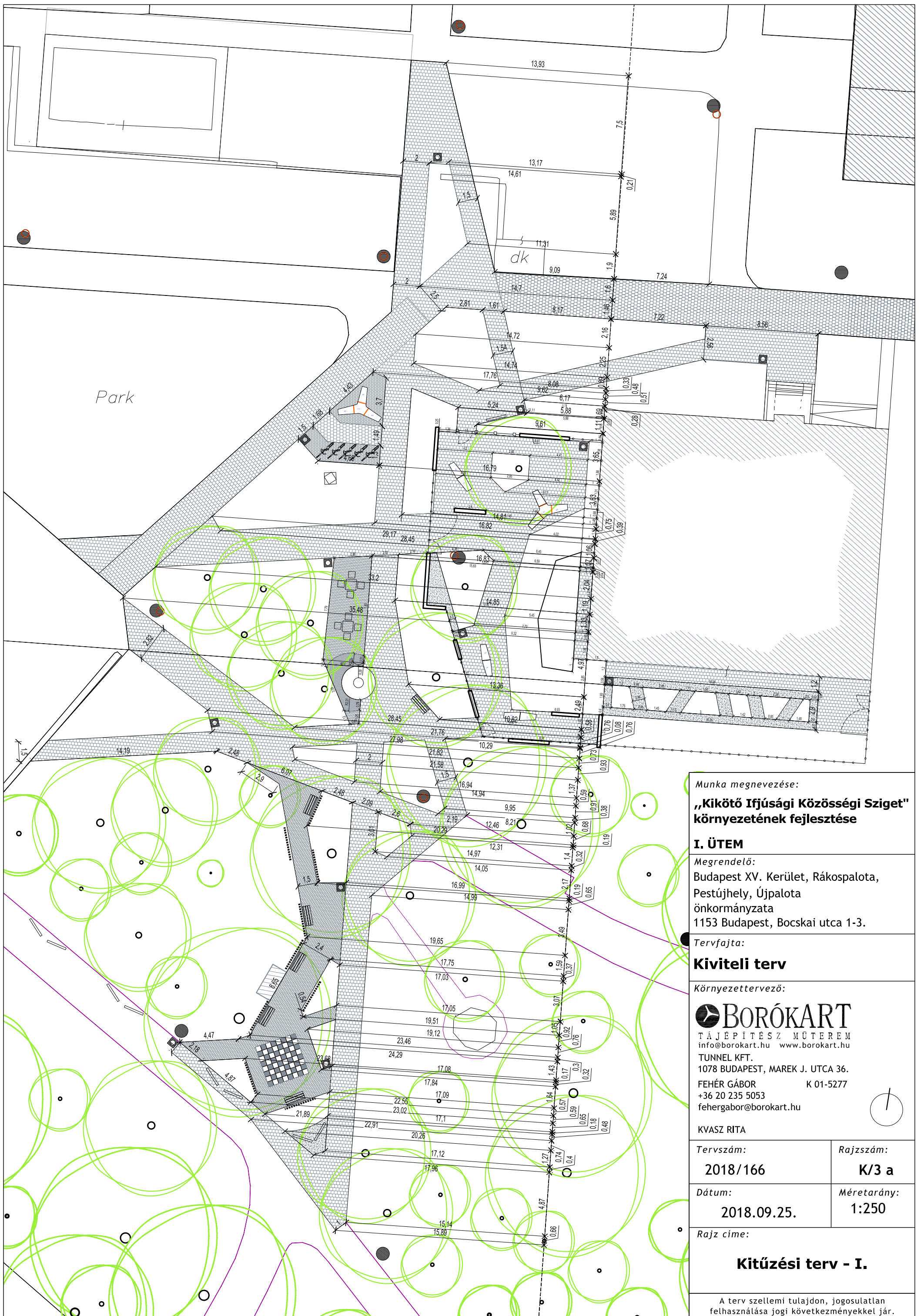

Munka megnevezése:
**„Kikötő Ifjúsági Közösségi Sziget”
 környezetének fejlesztése**

I. ÜTEM
 Megrendelő:
 Budapest XV. Kerület, Rákospalota,
 Pestújhely, Újpalota
 önkormányzata
 1153 Budapest, Bocskai utca 1-3.

Tervfajta:
Kiviteli terv

Környezettervező:
BORÓKART
 TÁJÉPÍTÉSZ MŰTEREM
 info@borokart.hu www.borokart.hu
 TUNNEL KFT.
 1078 BUDAPEST, MAREK J. UTCA 36.
 FEHÉR GÁBOR K 01-5277
 +36 20 235 5053
 fehergabor@borokart.hu

KVASZ RITA

Tervszám: 2018/166	Rajzszám: K/3 a
Dátum: 2018.09.25.	Méretarány: 1:250
Rajz címe: Kitűzési terv - I.	

A terv szellemi tulajdon, jogosulatlan felhasználása jogi következményekkel jár.

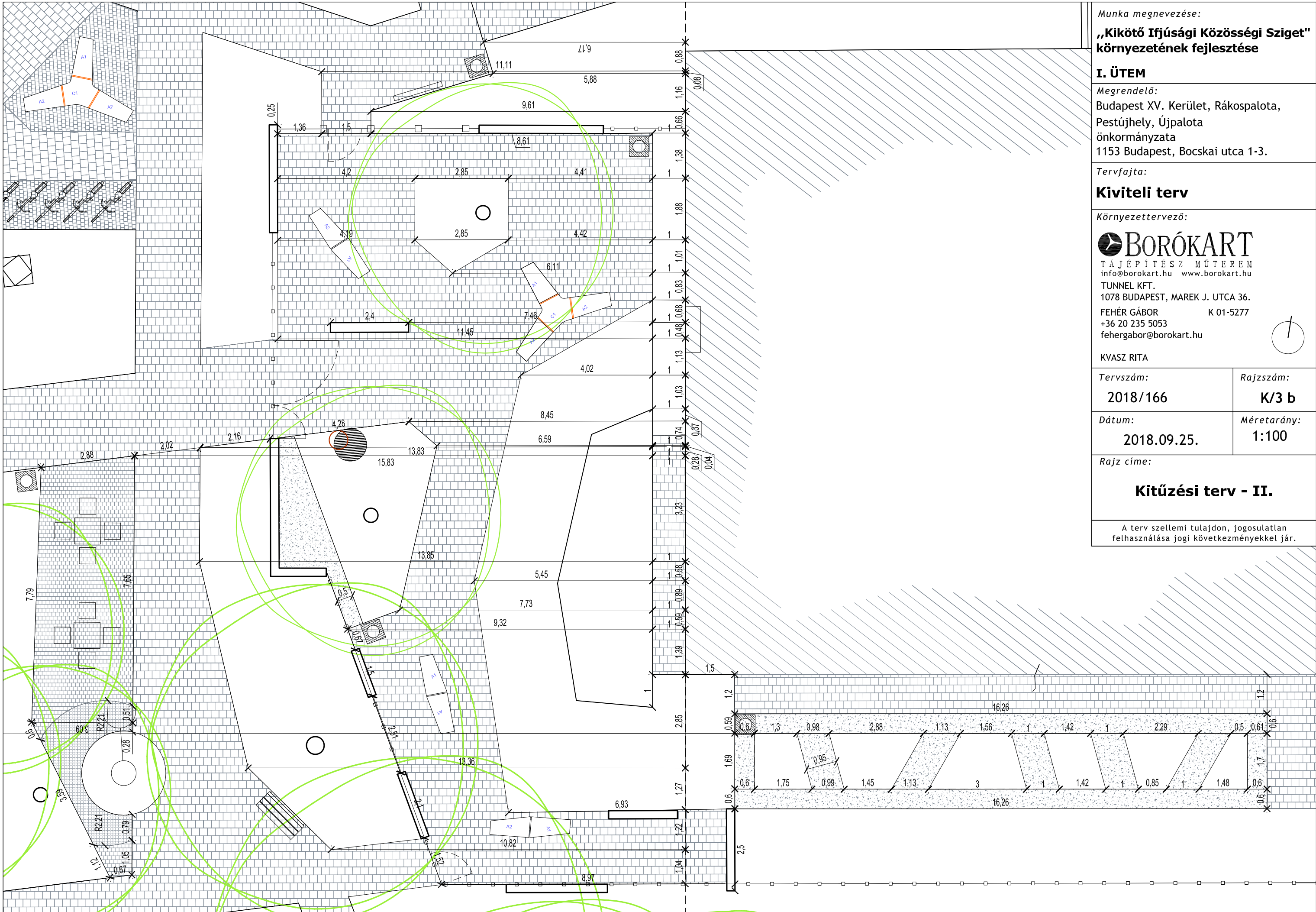

Munka megnevezése:
**„Kikötő Ifjúsági Községi Sziget”
 környezetének fejlesztése**

I. ÜTEM
 Megrendelő:
 Budapest XV. Kerület, Rákospalota,
 Pestújhely, Újpalota
 önkormányzata
 1153 Budapest, Bocskai utca 1-3.

Tervfajta:
Kiviteli terv

Környezettervező:
BORÓKART
 TÁJÉPÍTÉSZ MŰTEREM
 info@borokart.hu www.borokart.hu
 TUNNEL KFT.
 1078 BUDAPEST, MAREK J. UTCA 36.
 FEHÉR GÁBOR K 01-5277
 +36 20 235 5053
 fehergabor@borokart.hu

Tervszám: 2018/166	Rajzszám: K/3 b
Dátum: 2018.09.25.	Méretarány: 1:100

Rajz címe:
Kitűzési terv - II.

A terv szellemi tulajdon, jogosulatlan felhasználása jogi következményekkel jár.

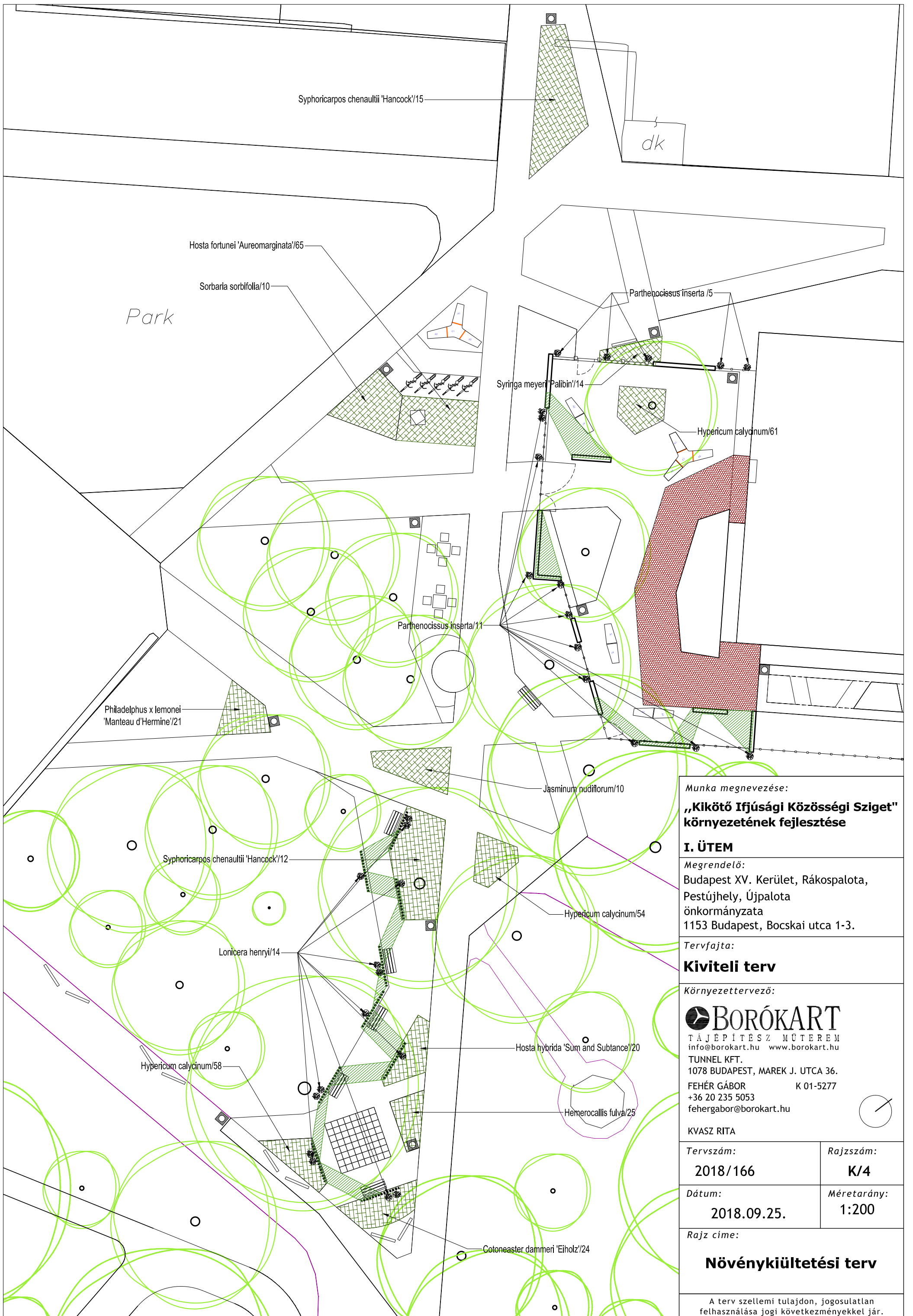

Munka megnevezése:
**„Kikötő Ifjúsági Községi Sziget”
 környezetének fejlesztése**

I. ÜTEM

Megrendelő:
 Budapest XV. Kerület, Rákospalota,
 Pestújhely, Újpalota
 önkormányzata
 1153 Budapest, Bocskai utca 1-3.

Tervfajta:
Kiviteli terv

Környezettervező:
BORÓKART
 TÁJÉPÍTÉSZ MŰTEREM
 info@borokart.hu www.borokart.hu
 TUNNEL KFT.
 1078 BUDAPEST, MAREK J. UTCA 36.
 FEHÉR GÁBOR K 01-5277
 +36 20 235 5053
 fehergabor@borokart.hu

KVASZ RITA

Tervszám: 2018/166	Rajzszám: K/4
Dátum: 2018.09.25.	Méretarány: 1:200

Rajz címe:
Növénykiültetési terv

A terv szellemi tulajdon, jogosulatlan felhasználása jogi következményekkel jár.

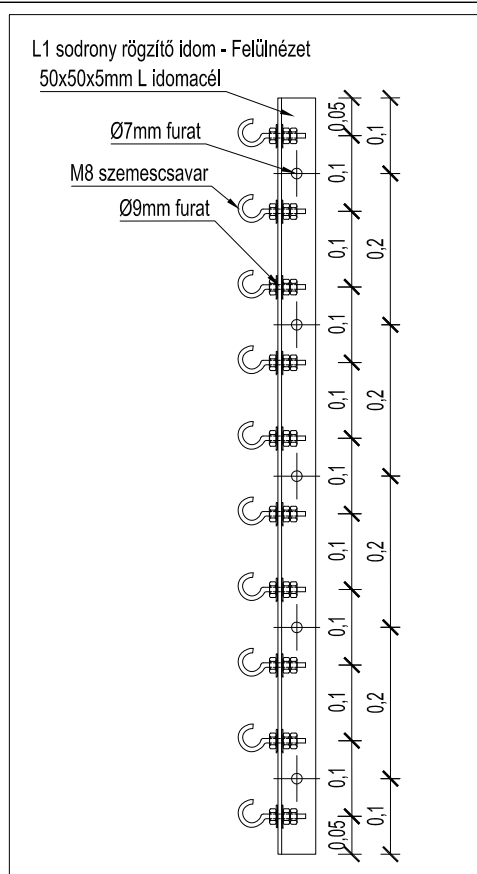
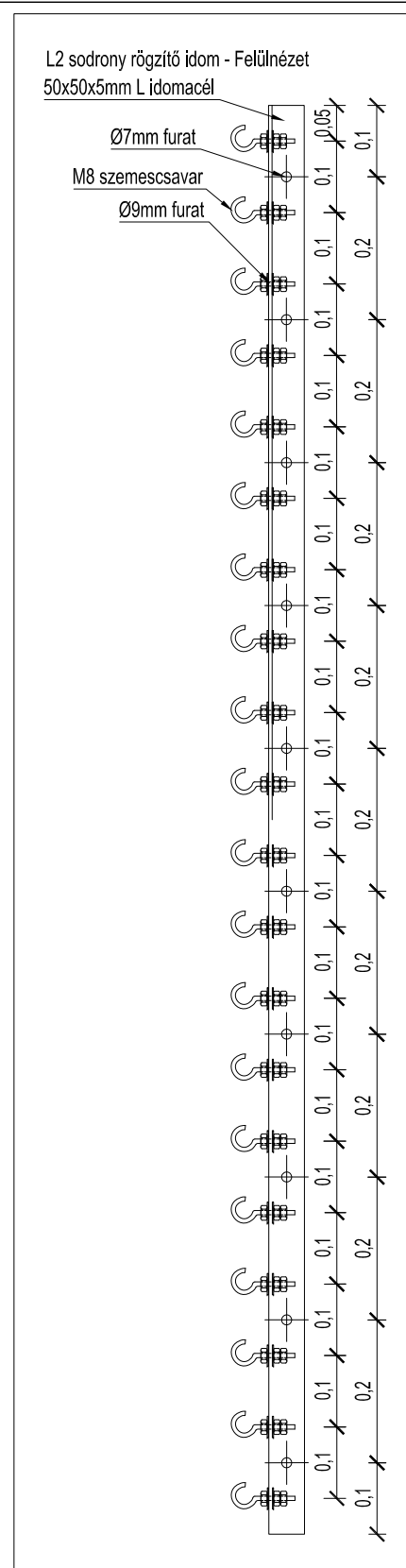
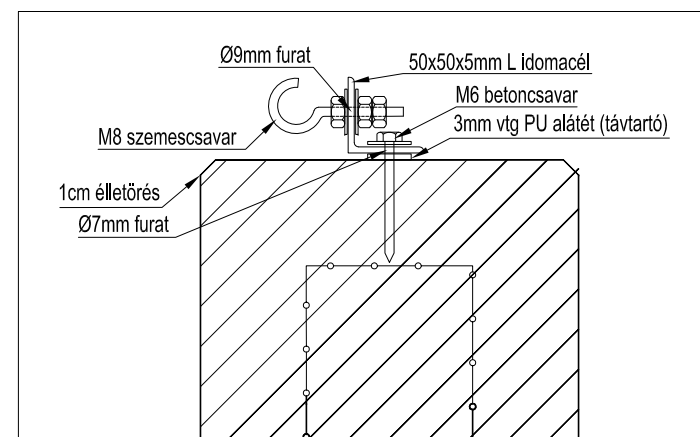
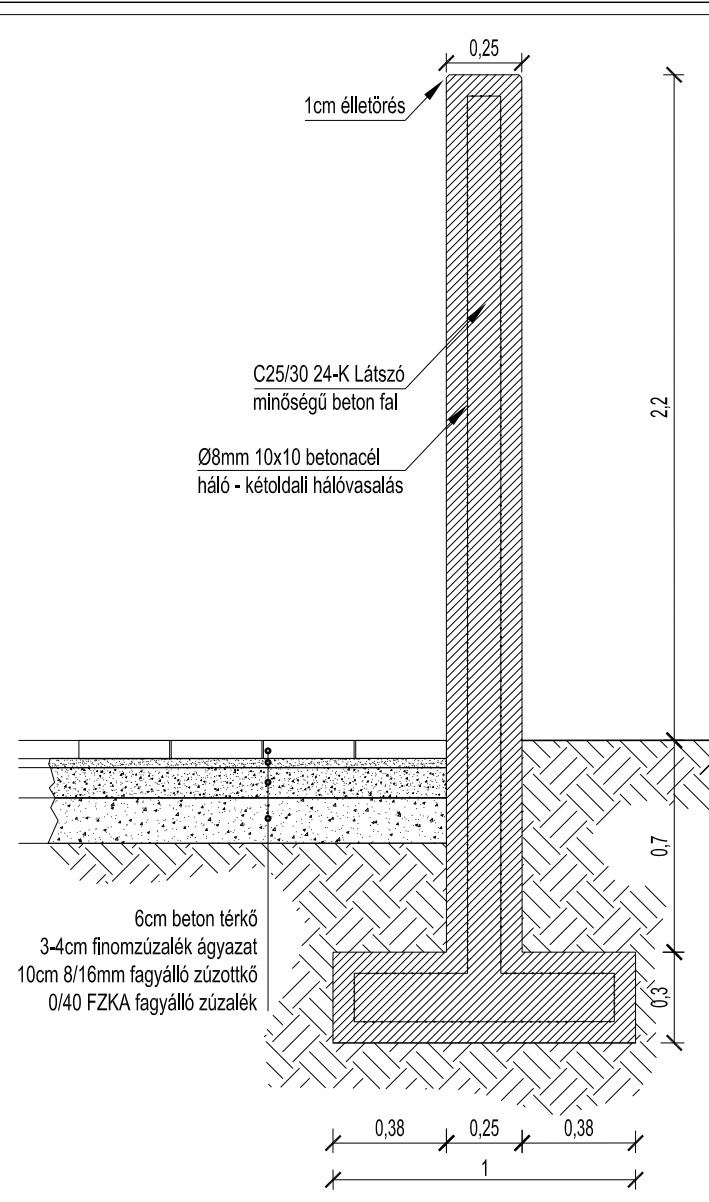
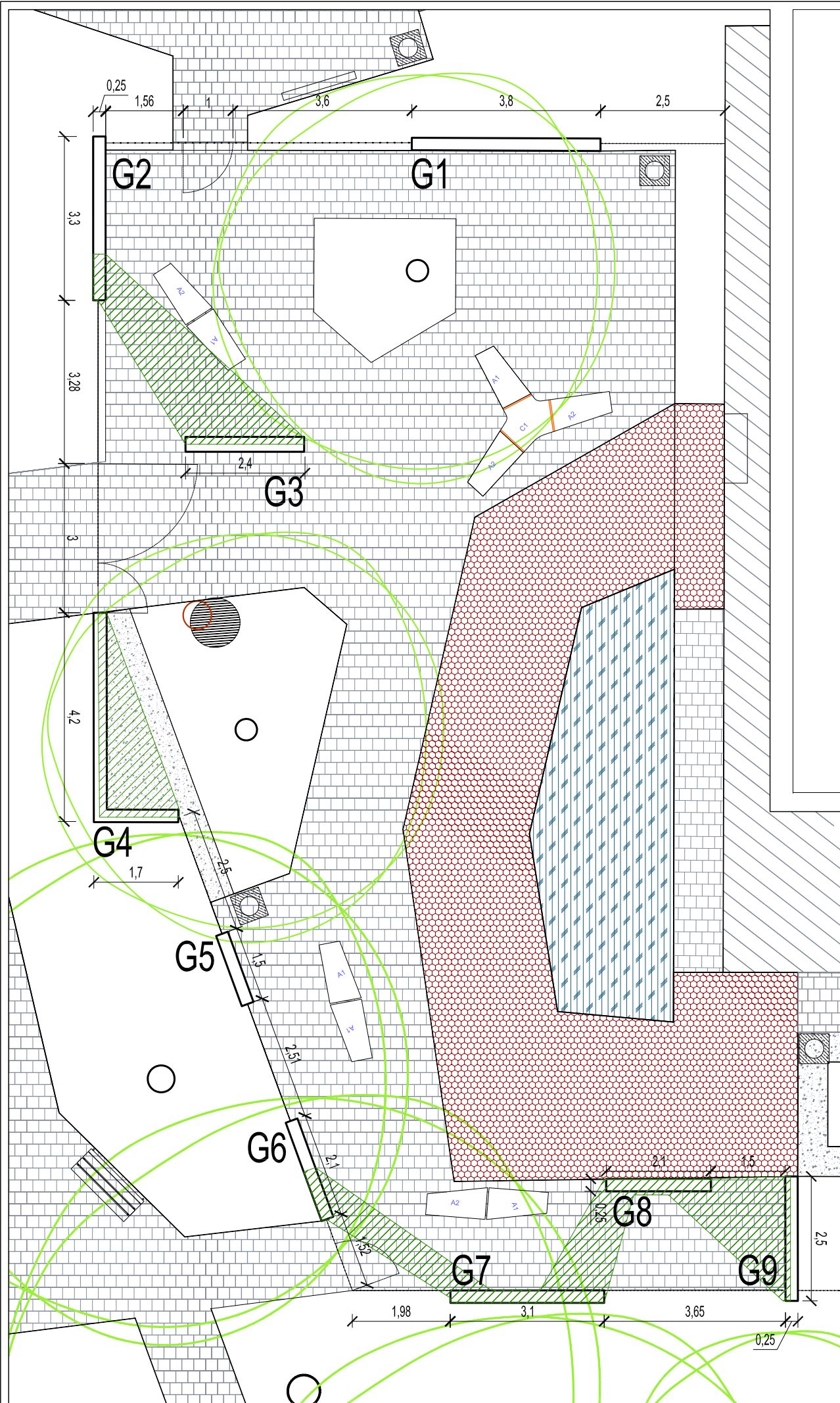

Munka megnevezése:
**„Kikötő Ifjúsági Közösségi Sziget”
 környezetének fejlesztése**

I. ÜTEM

Megrendelő:
 Budapest XV. Kerület, Rákospalota,
 Pestújhely, Újpalota
 önkormányzata
 1153 Budapest, Bocskai utca 1-3.

Tervfajta:
Kiviteli terv

Környezettervező:
BORÓKART
 TÁJÉPÍTÉSZ MŰTEREM
 info@borokart.hu www.borokart.hu
 TUNNEL KFT.
 1078 BUDAPEST, MAREK J. UTCA 36.
 FEHÉR GÁBOR K 01-5277
 +36 20 235 5053
 fehegabor@borokart.hu

Tervszám: **2018/166** Rajzszám: **K/5 a**

Dátum: **2018.09.25.** Méretarány: **1:100**
1:25 ; 1:10

Rajz címe:
Graffiti falak terve - I.

A terv szellemi tulajdon, jogosulatlan felhasználása jogi következményekkel jár.

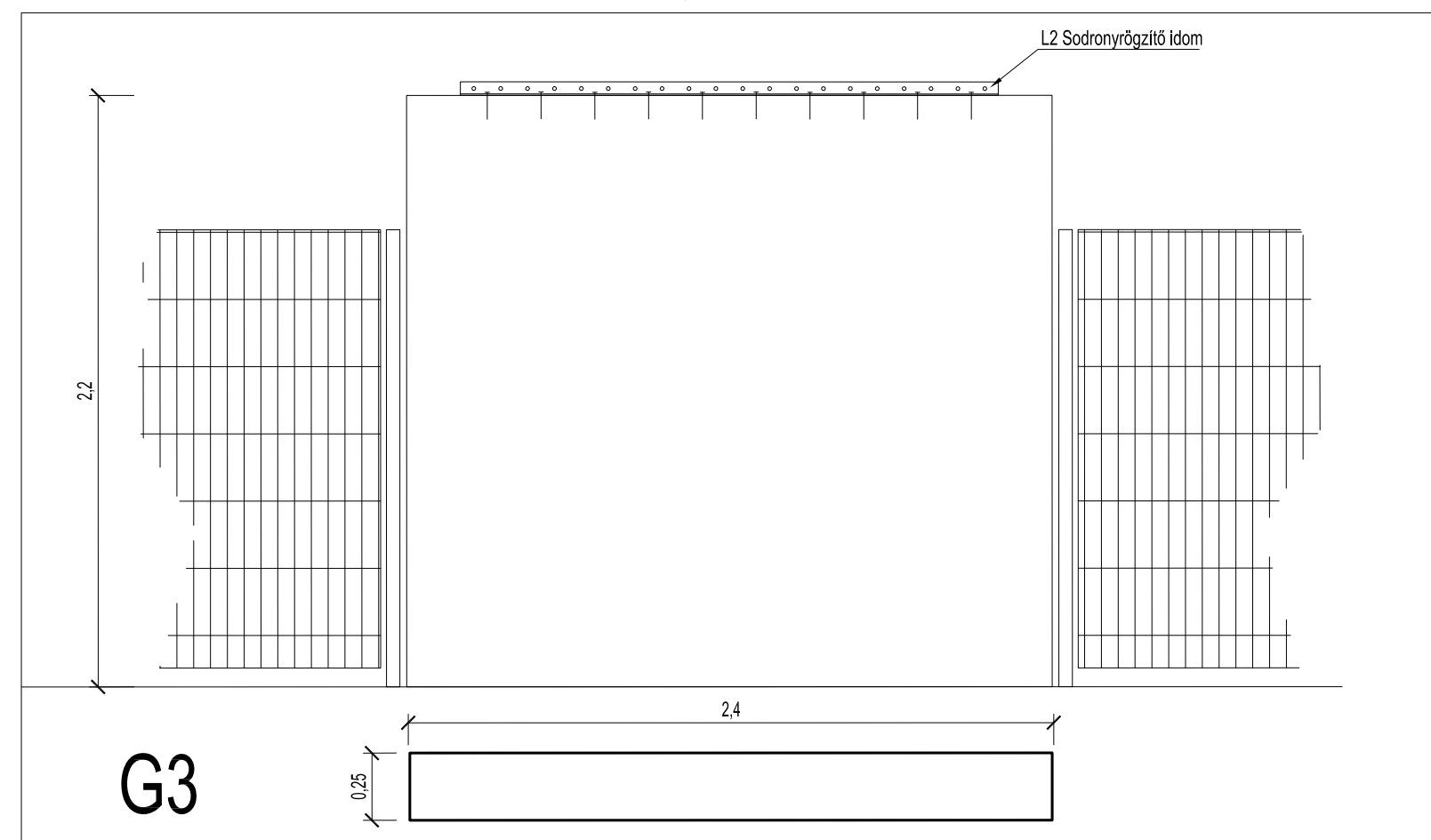
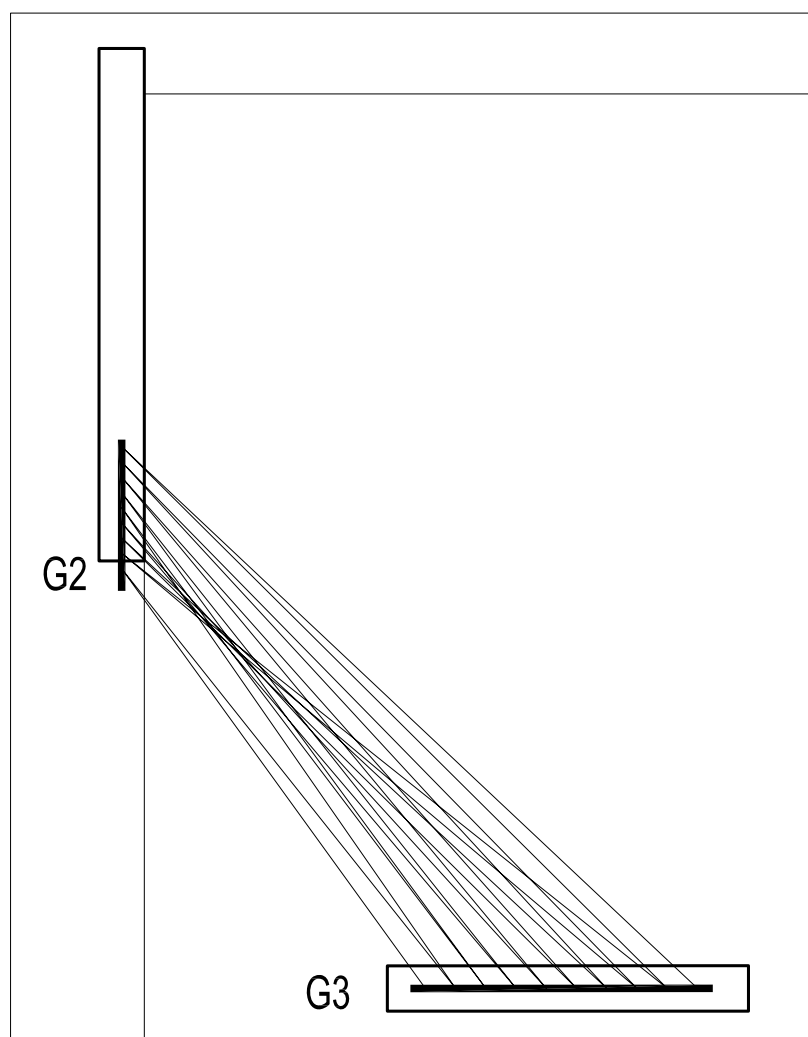
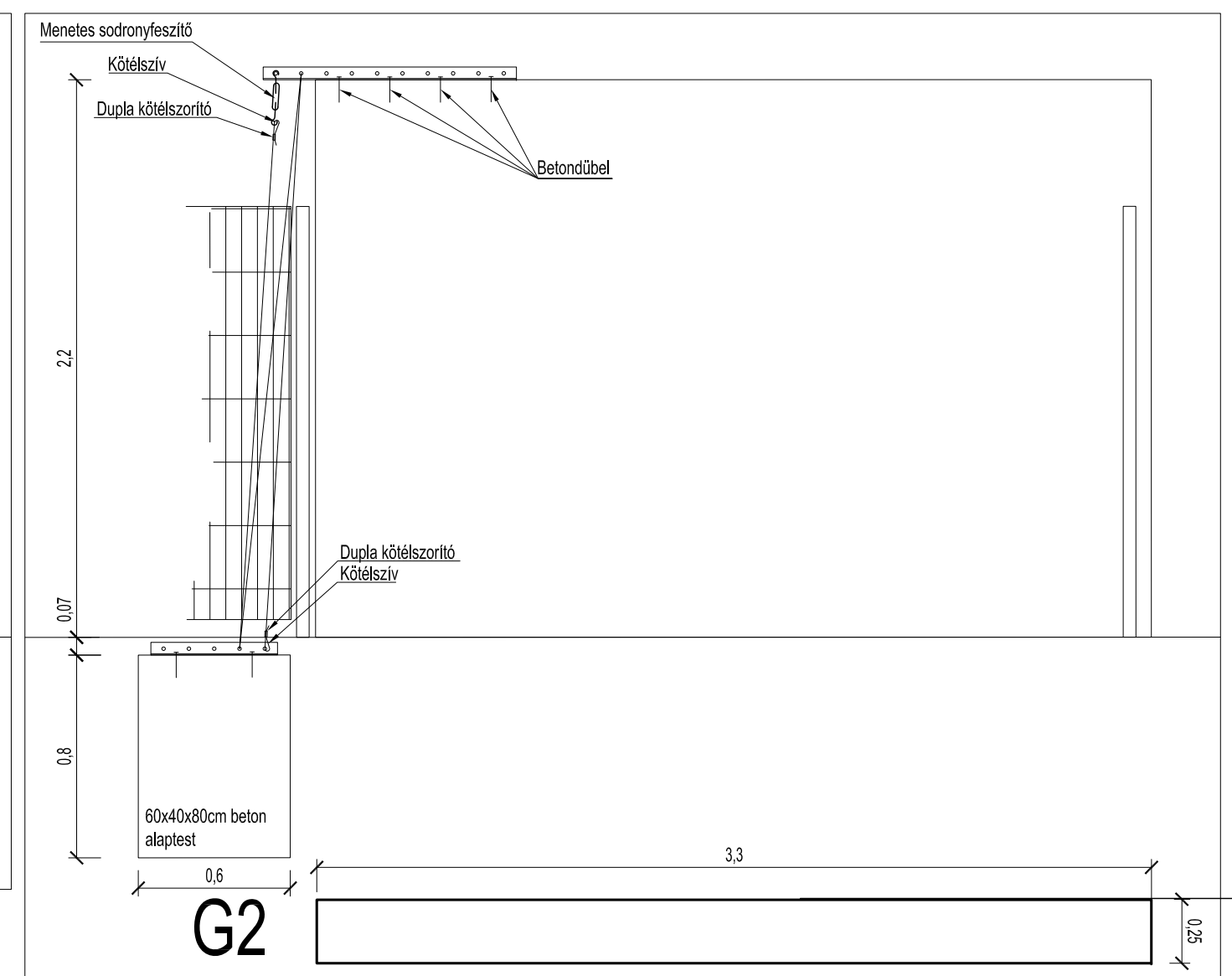
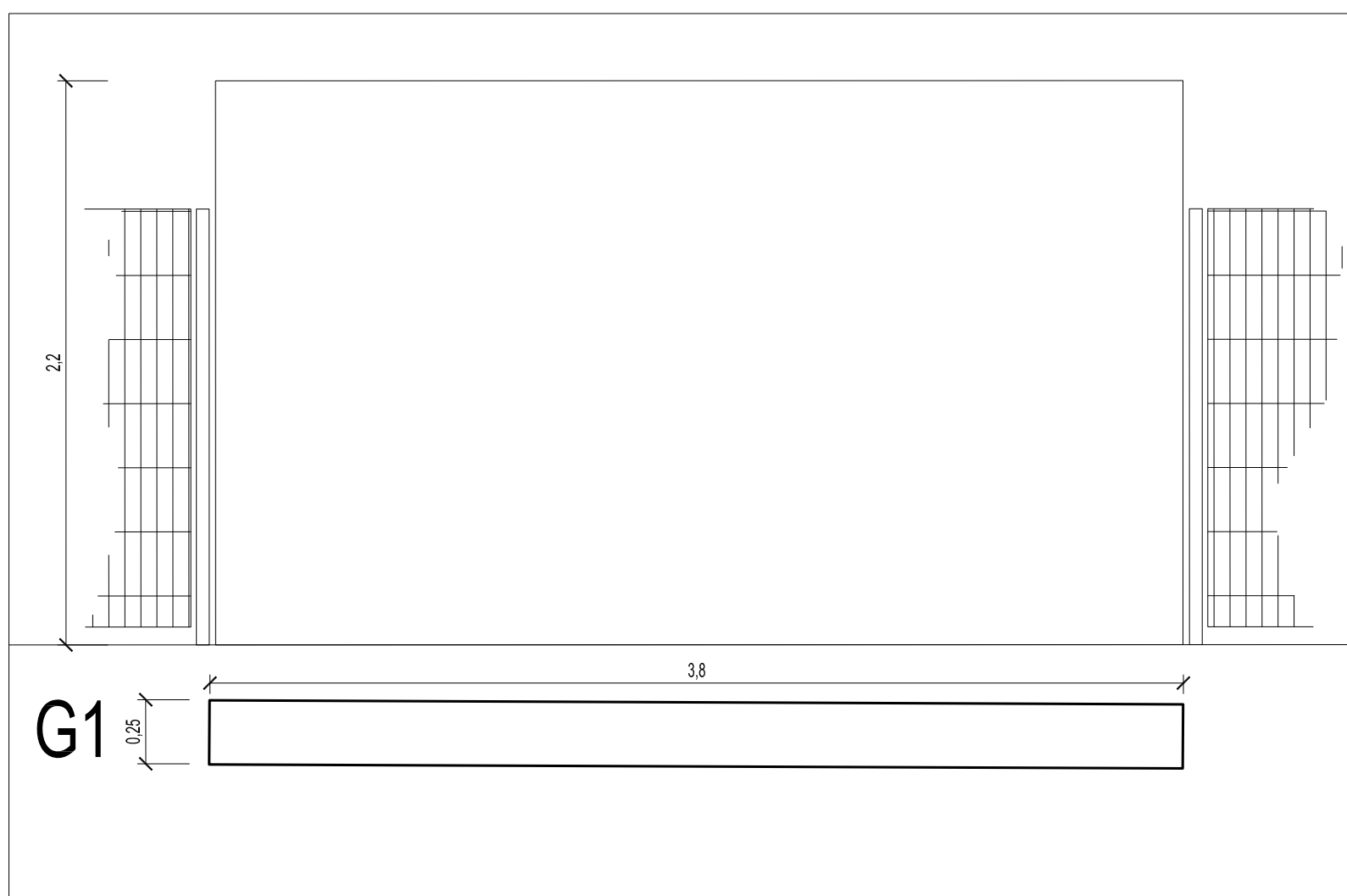

Munka megnevezése:
**„Kikötő Ifjúsági Közösségi Sziget”
 környezetének fejlesztése
 I. ÜTEM**

Tervfajta:
Kiviteli terv

Környezettervező:
BORÓKART
 T Á J É P Í T É S Z M Ű T E R E M
 info@borokart.hu www.borokart.hu
 TUNNEL KFT.
 1078 BUDAPEST, MAREK J. UTCA 36.
 FEHÉR GÁBOR K 01-5277
 +36 20 235 5053
 fehergabor@borokart.hu

Tervszám: 2018/166	Rajzszám: K/5 b
------------------------------	---------------------------

Dátum: 2018.09.25.	Méretarány: 1:50 ; 1:25
------------------------------	-----------------------------------

Rajz címe:
**Graffiti falak terve - II.
 G1; G2; G3 falak részletrajza**

A terv szellemi tulajdon, jogosulatlan felhasználása jogi következményekkel jár.

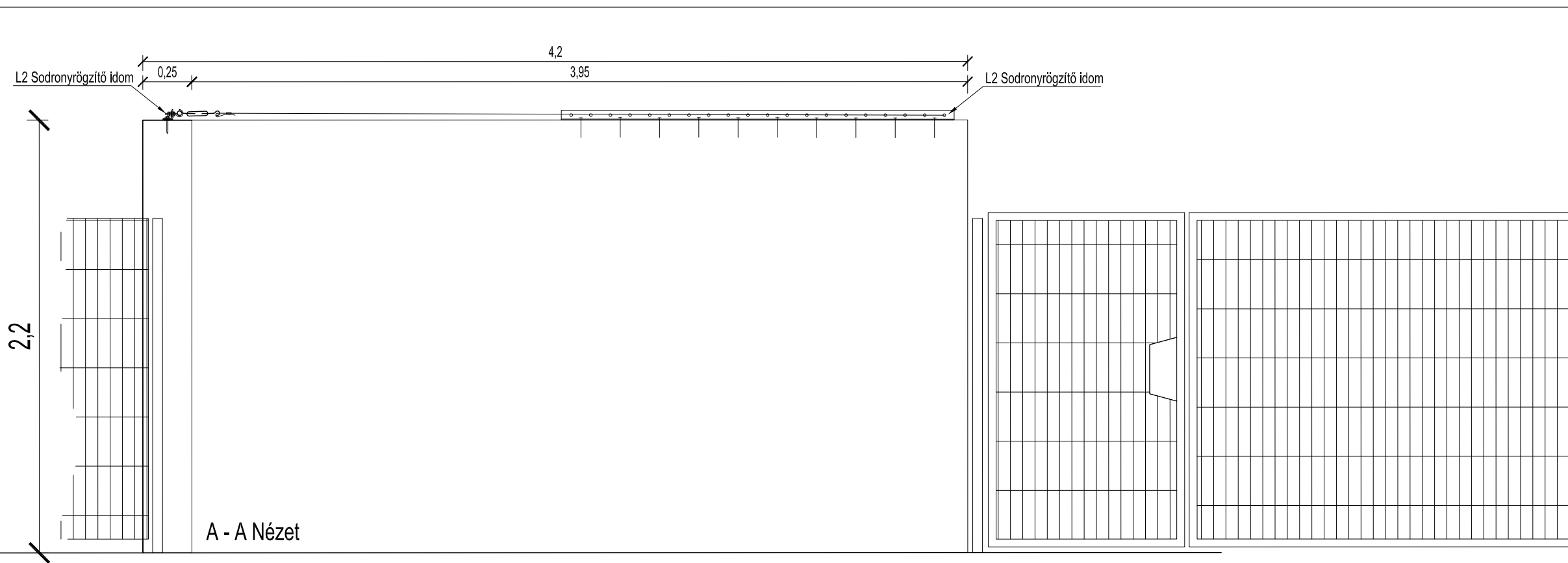
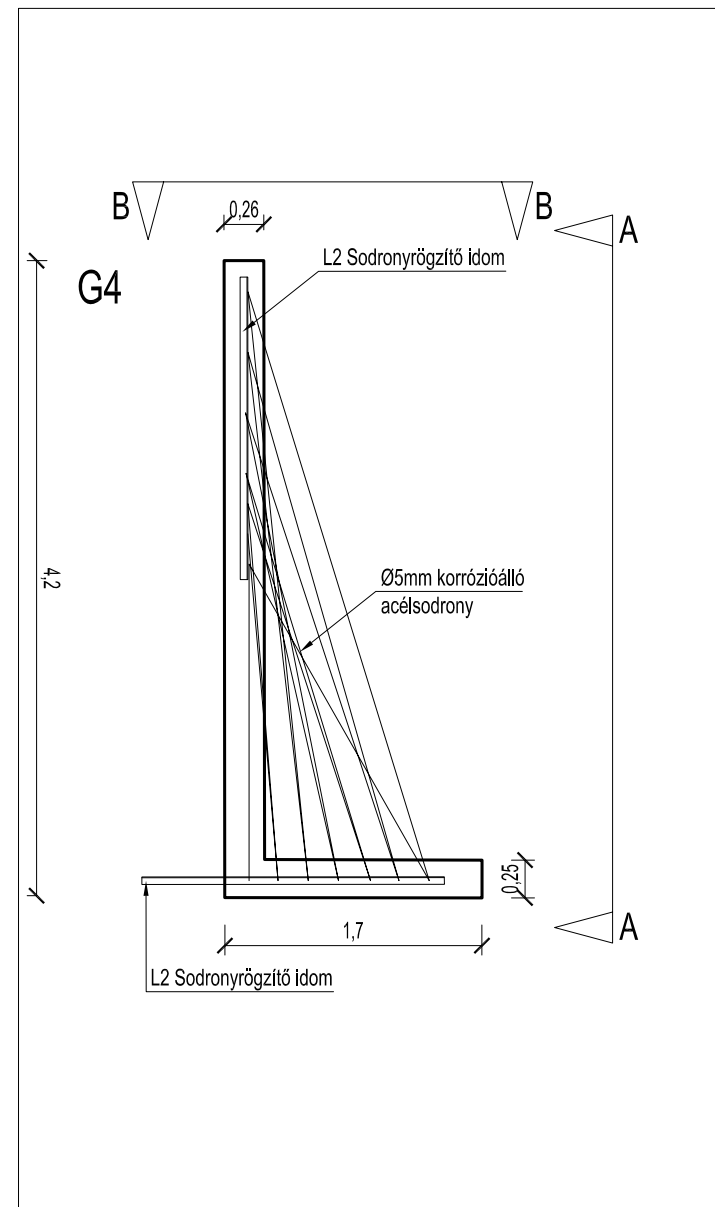
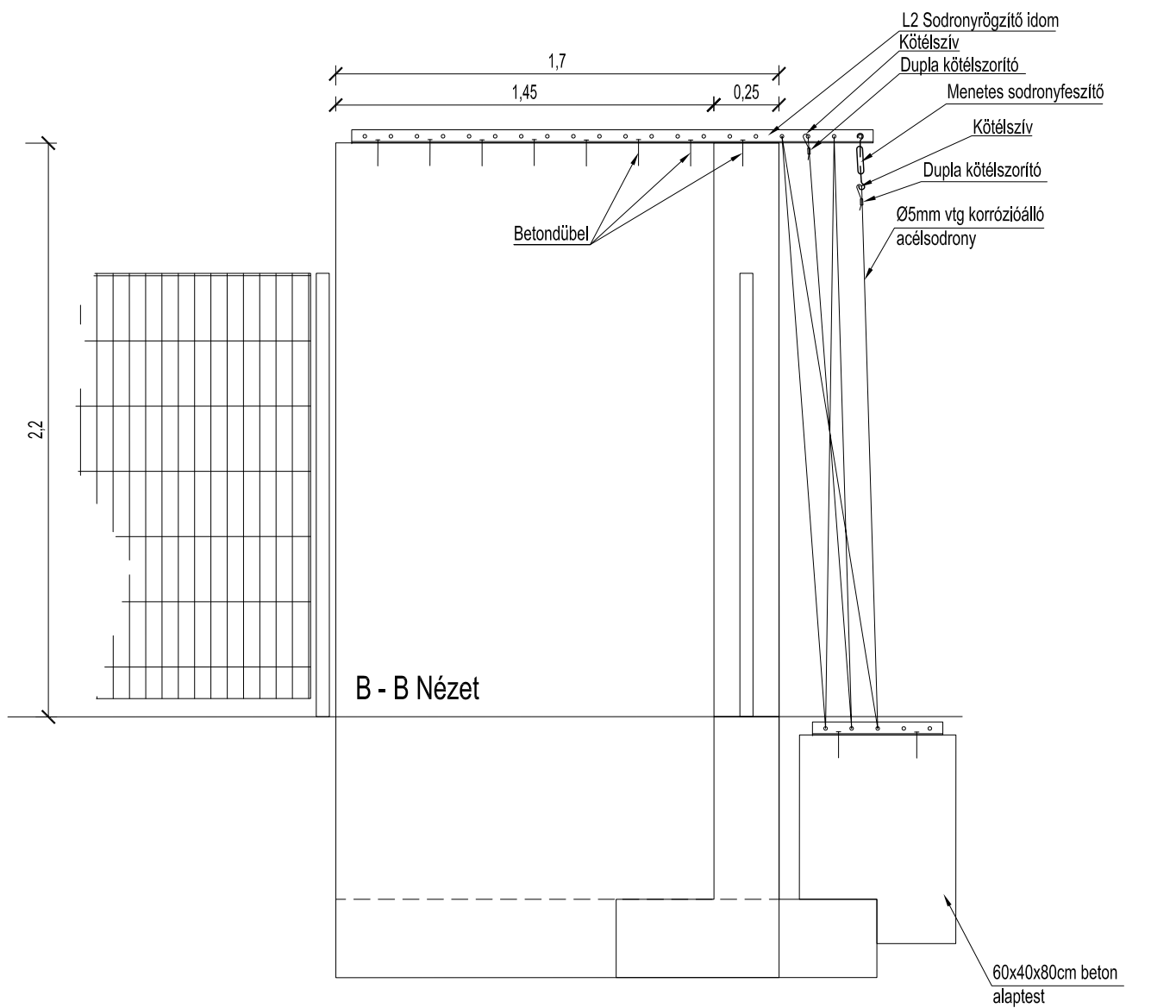

Munka megnevezése:
**„Kikötő Ifjúsági Közösségi Sziget”
 környezetének fejlesztése
 I. ÜTEM**

Tervfajta:
Kiviteli terv

Környezettervező:
BORÓKART
 TÁJÉPÍTÉSZ MŰTEREM
 info@borokart.hu www.borokart.hu
 TUNNEL KFT.
 1078 BUDAPEST, MAREK J. UTCA 36.
 FEHÉR GÁBOR K 01-5277
 +36 20 235 5053
 fehergabor@borokart.hu

Tervszám: 2018/166	Rajzszám: K/5 c
Dátum: 2018.09.25.	Méretarány: 1:50 ; 1:25

Rajz címe:
**Graffiti falak terve - III.
 G4 fal részletrajza**

A terv szellemi tulajdon, jogosulatlan felhasználása jogi következményekkel jár.

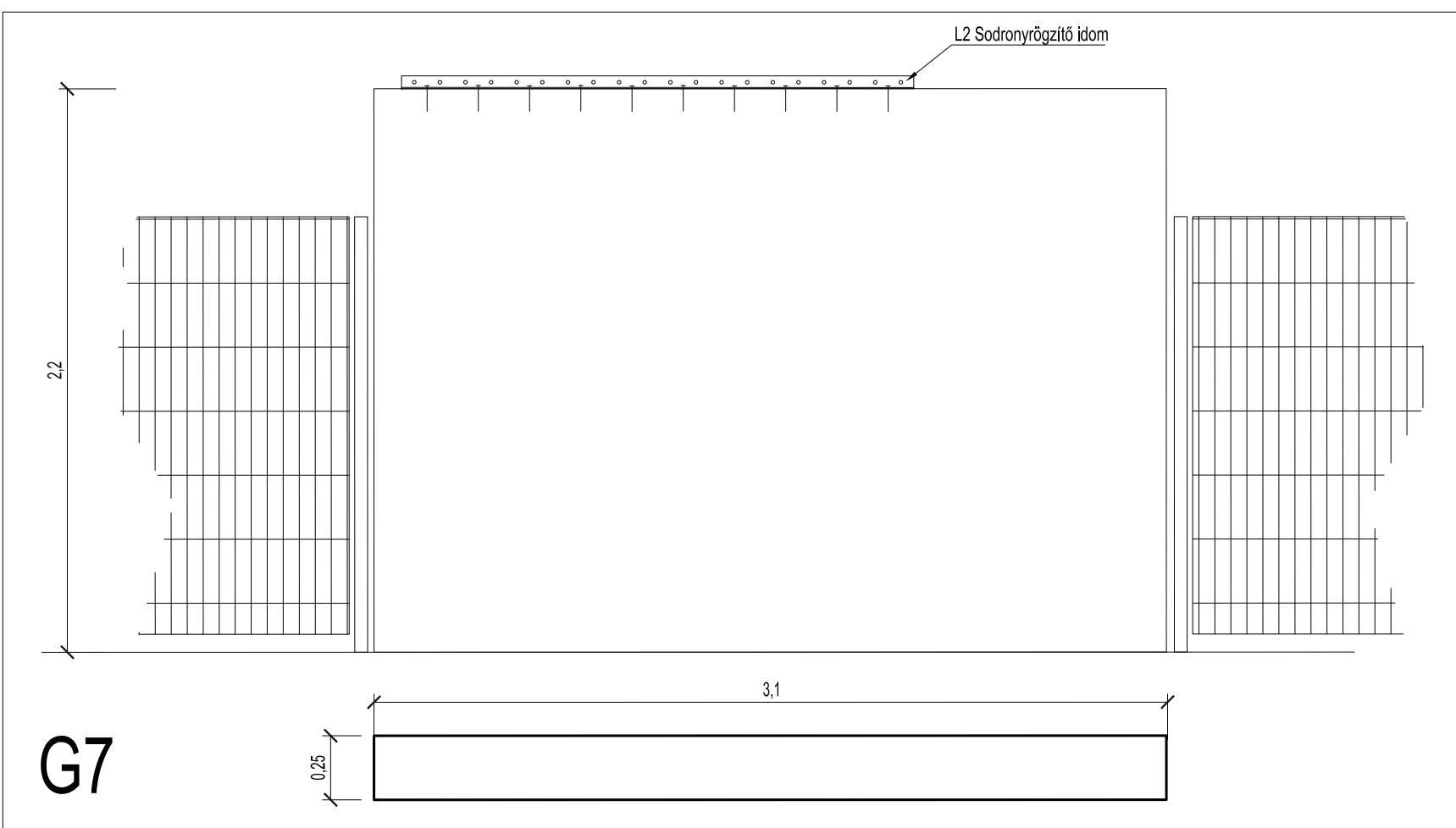
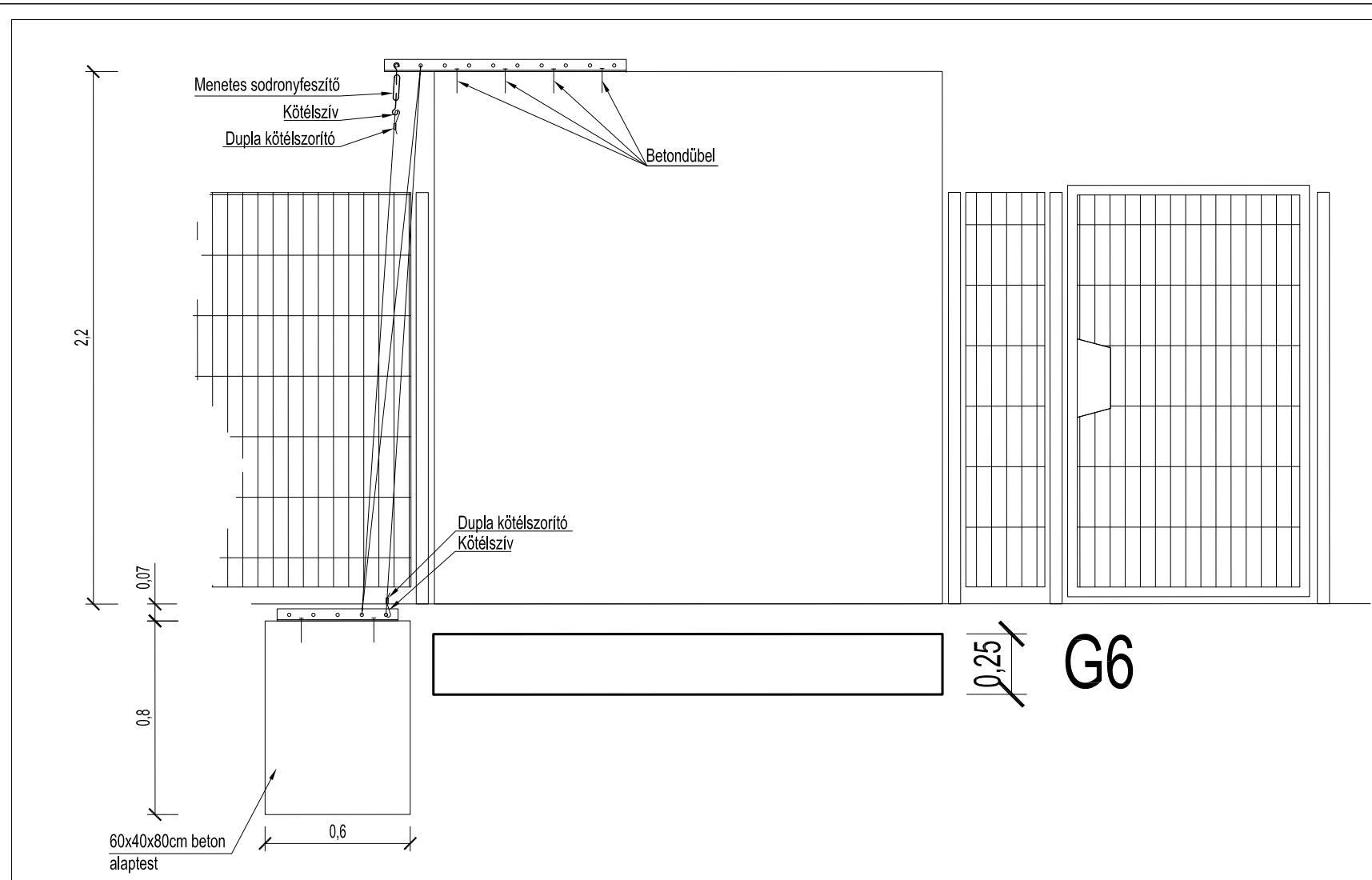
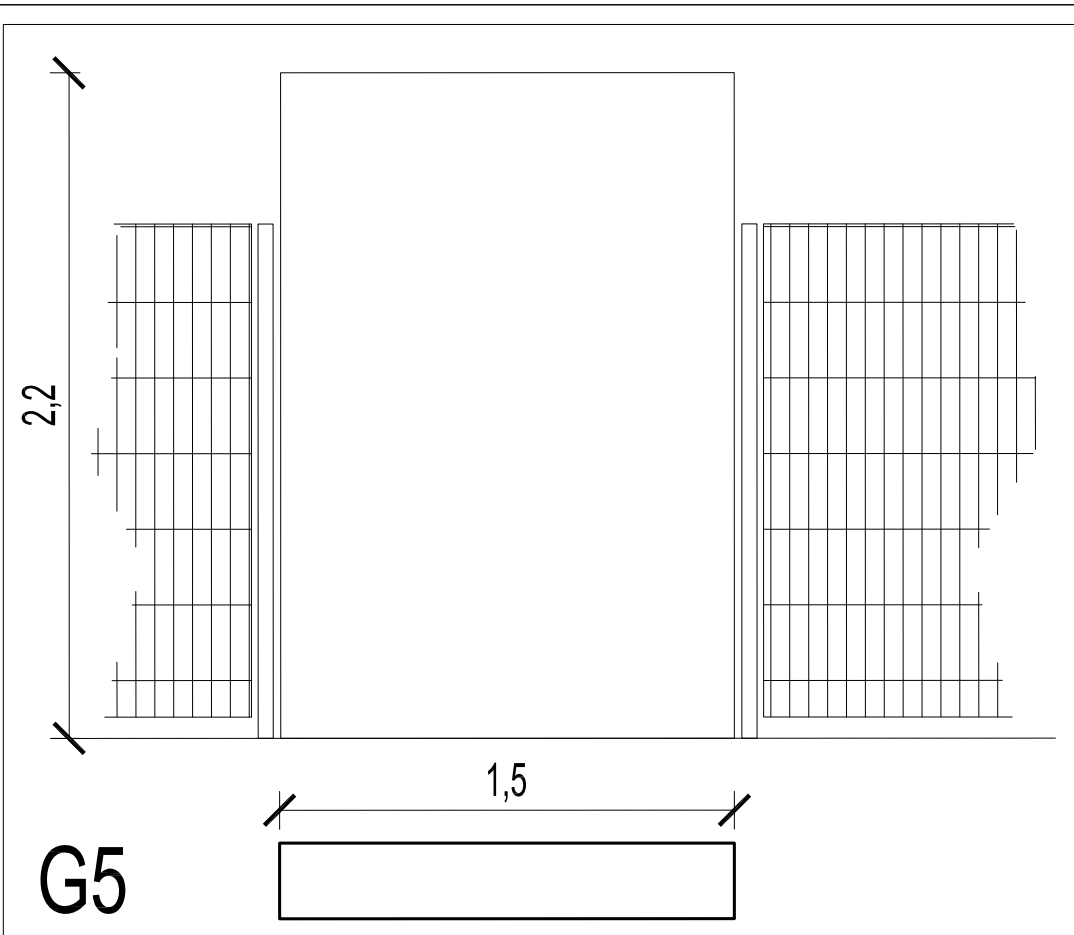

Munka megnevezése:
**„Kikötő Ifjúsági Közösségi Sziget”
 környezetének fejlesztése
 I. ÜTEM**

Tervfajta:
Kiviteli terv

Környezettervező:
BORÓKART
 TÁJÉPÍTÉSZ MŰTEREM
 info@borokart.hu www.borokart.hu
 TUNNEL KFT.
 1078 BUDAPEST, MAREK J. UTCA 36.
 FEHÉR GÁBOR K 01-5277
 +36 20 235 5053
 fehergabor@borokart.hu

Tervszám:
2018/166

Rajzszám:
K/5 d

Dátum:
2018.09.25.

Méretarány:
1:50 ; 1:25

Rajz címe:
**Graffiti falak terve - IV.
 G5; G6; G7 falak részletrajza**

A terv szellemi tulajdon, jogosulatlan felhasználása jogi következményekkel jár.

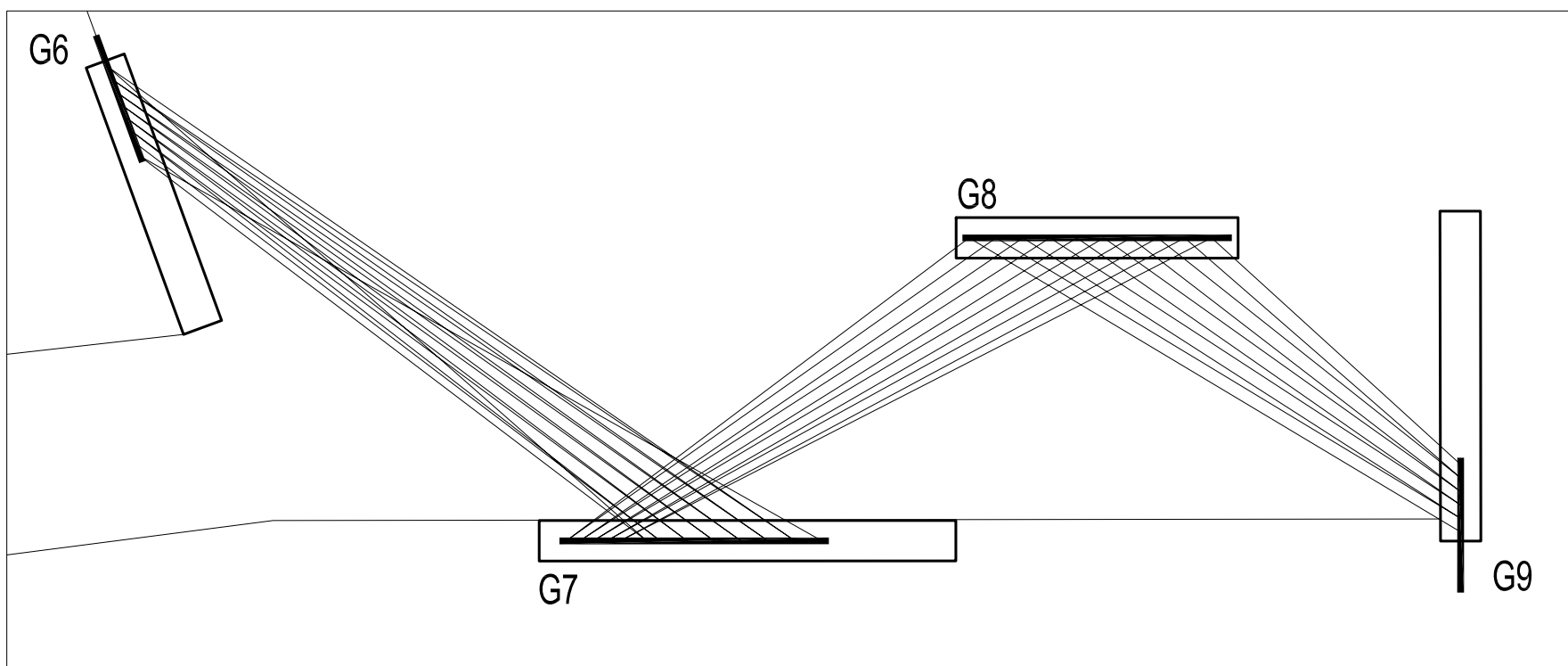
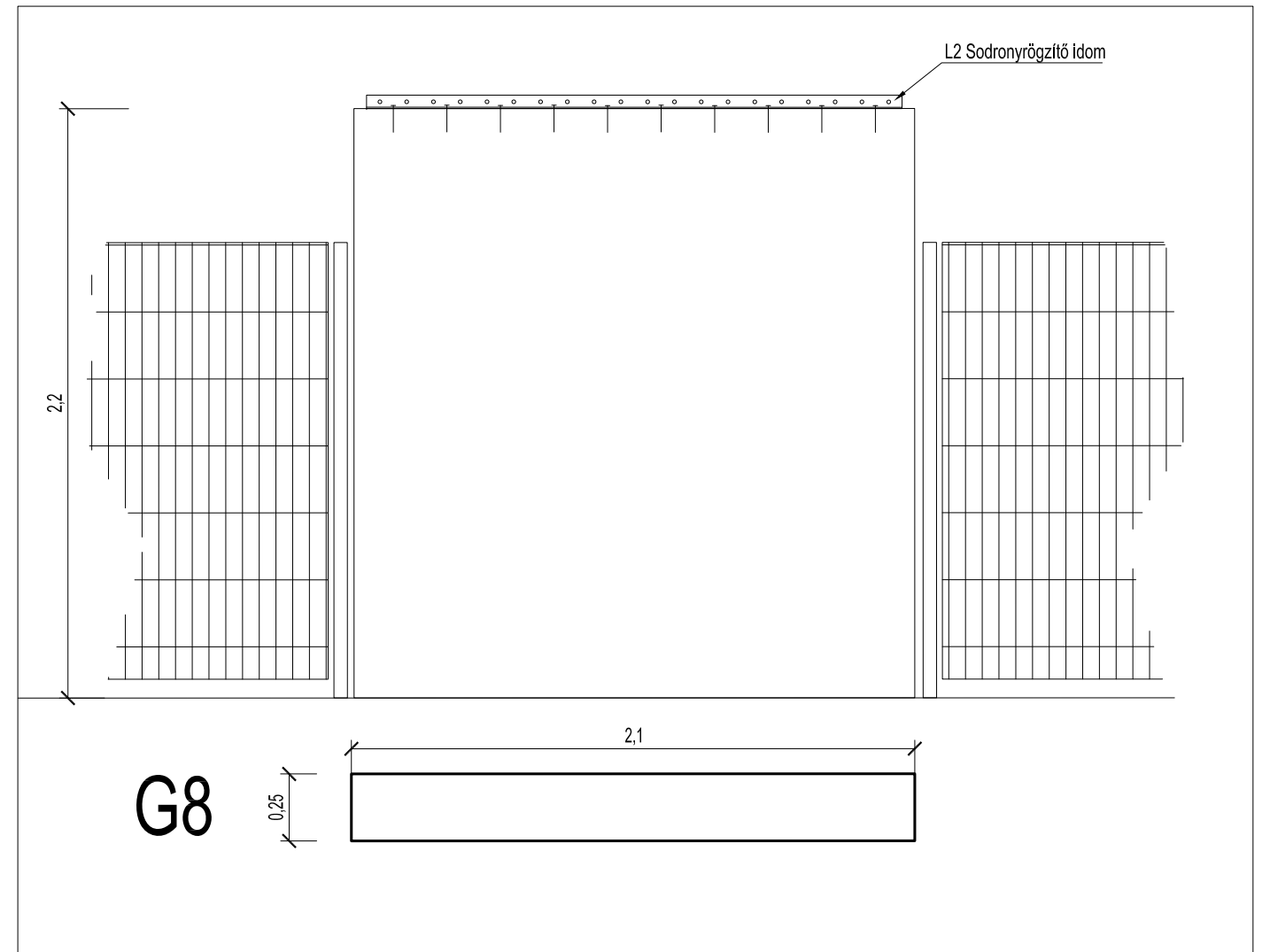
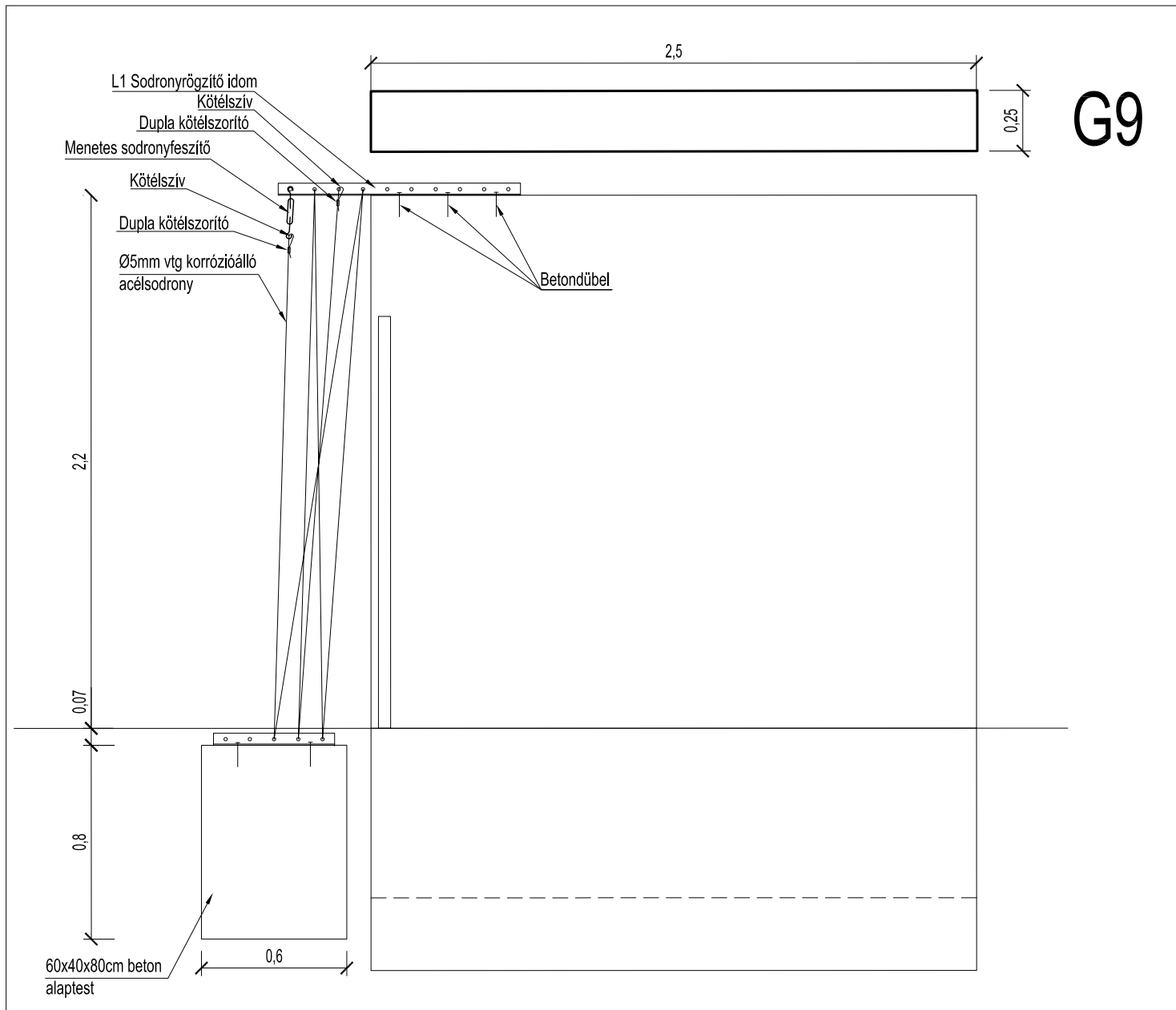

Munka megnevezése:
**„Kikötő Ifjúsági Közösségi Sziget”
 környezetének fejlesztése
 I. ÜTEM**

Tervfajta:
Kiviteli terv

Környezettervező:
BORÓKART
 TÁJÉPÍTÉSZ MŰTEREM
 info@borokart.hu www.borokart.hu
 TUNNEL KFT.
 1078 BUDAPEST, MAREK J. UTCA 36.
 FEHÉR GÁBOR K 01-5277
 +36 20 235 5053
 fehergabor@borokart.hu

Tervszám: 2018/166	Rajzszám: K/5 e
Dátum: 2018.09.25.	Méretarány: 1:50 ; 1:25

Rajz címe:
**Graffiti falak terve - V.
 G8; G9 falak részletrajza**

A terv szellemi tulajdon, jogosulatlan felhasználása jogi következményekkel jár.

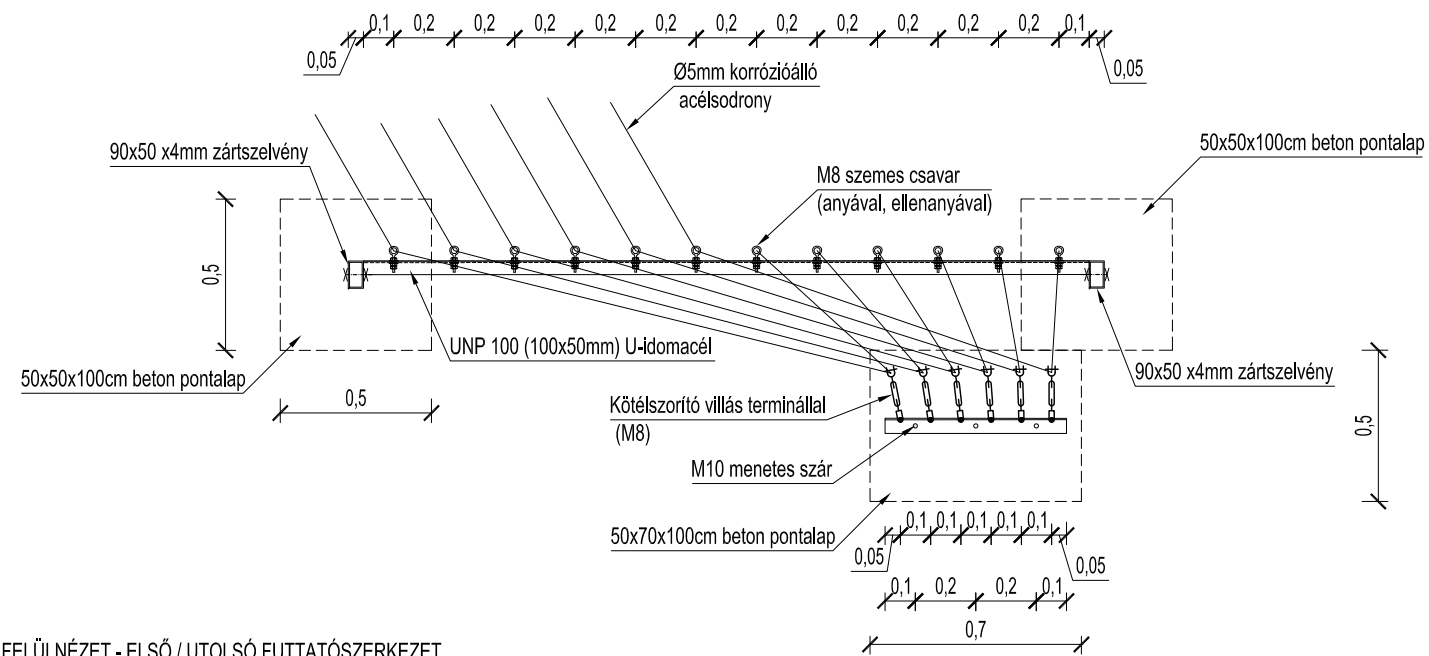

FELÜLNÉZET - ELSŐ / UTOLSÓ FUTTATÓSZERKEZET

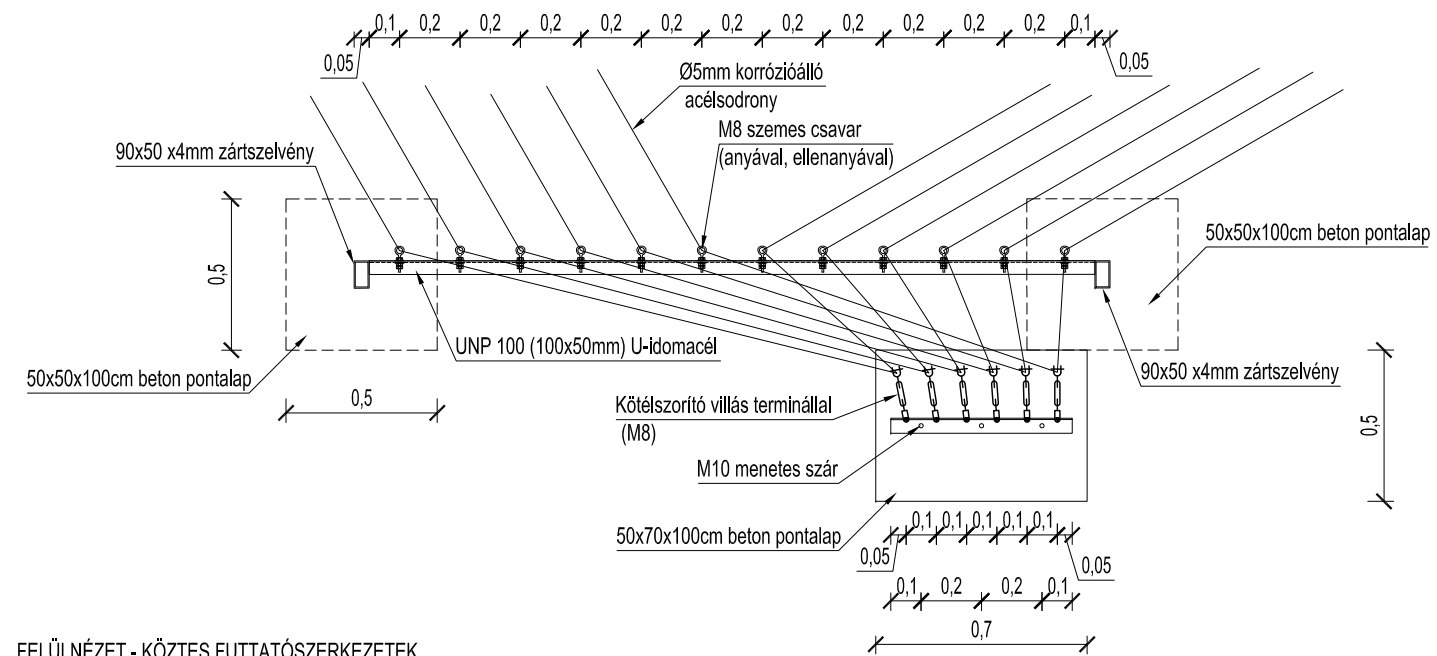

FELÜLNÉZET - KÖZTES FUTTATÓSZERKEZETEK

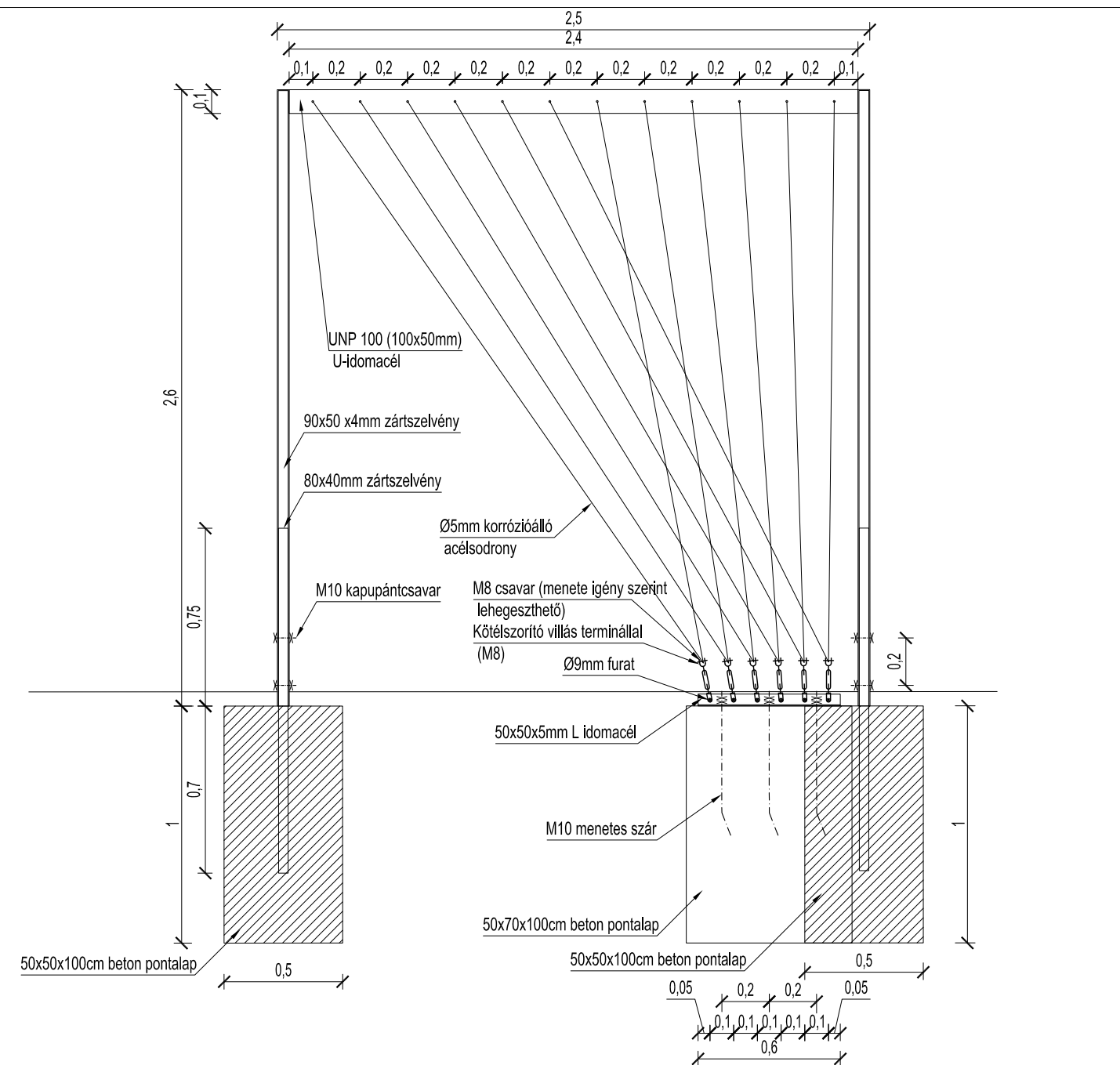

ELÖLNÉZET

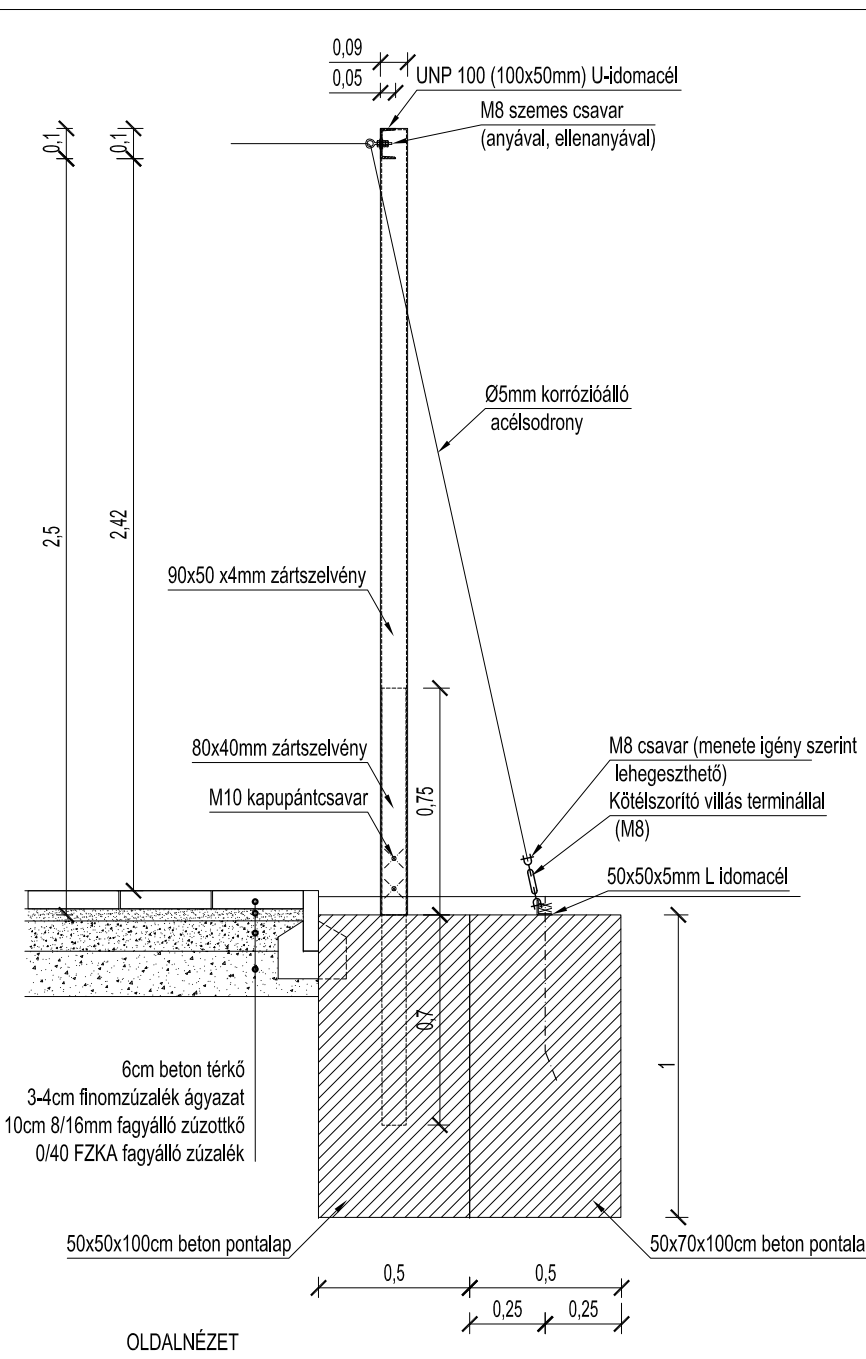

OLDALNÉZET

Munka megnevezése:
**„Kikötő Ifjúsági Községi Sziget”
 környezetének fejlesztése
 I. ÜTEM**

Tervfajta:
Kiviteli terv

Környezettervező:
BORÓKART
 TAJÉPÍTÉS Z MŰTEREM
 info@borokart.hu www.borokart.hu
 TUNNEL KFT.
 1078 BUDAPEST, MAREK J. UTCA 36.
 FEHÉR GÁBOR K 01-5277
 +36 20 235 5053
 fehergabor@borokart.hu

Tervszám: 2018/166	Rajzszám: K/6
Dátum: 2018.09.25.	Méretarány: 1:25

Rajz címe:
**Sodronyos növényfuttató
 szerkezet terve**

A terv szellemi tulajdon, jogosulatlan felhasználása jogi következményekkel jár.

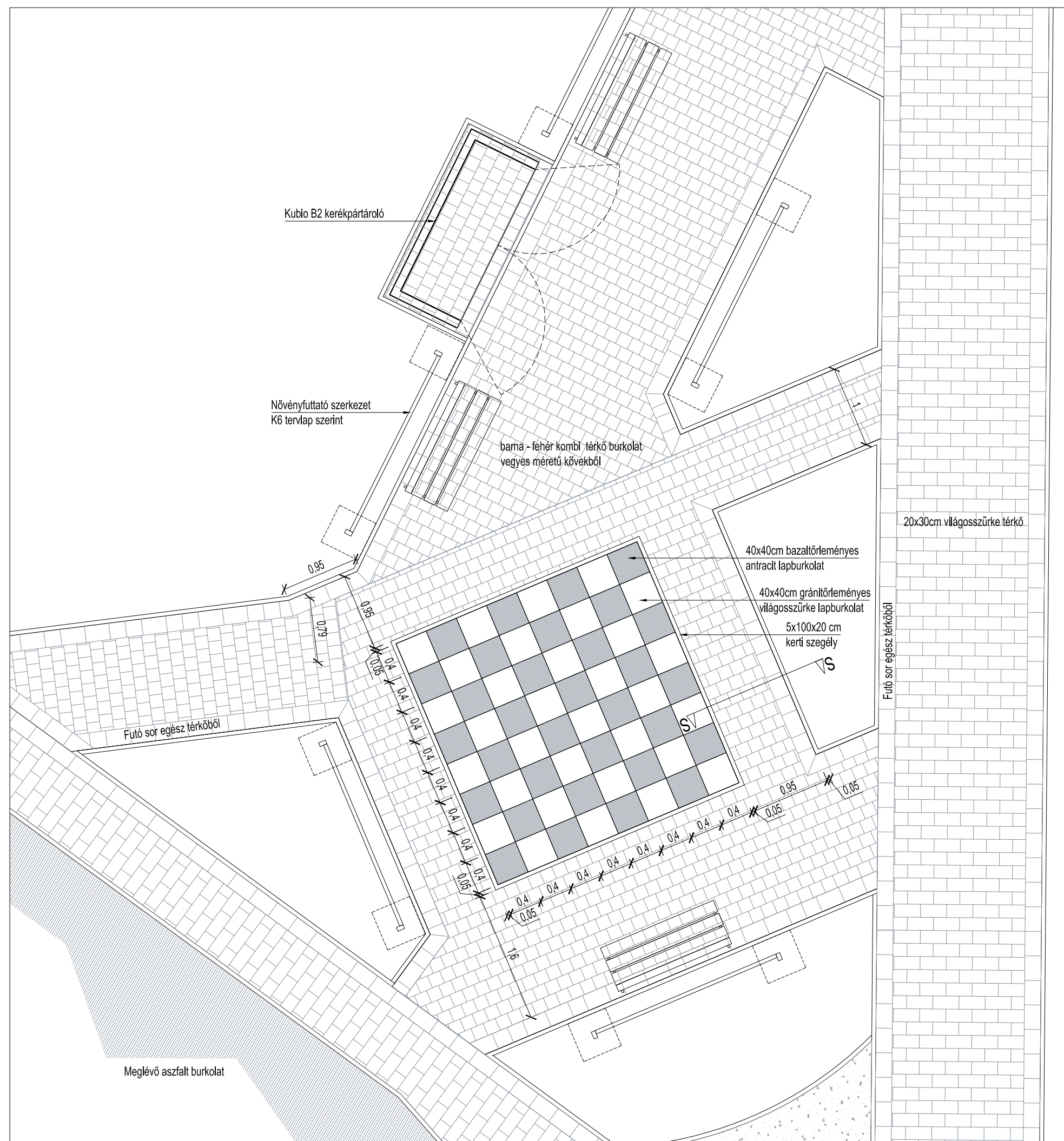

S - S METSZET M = 1:25

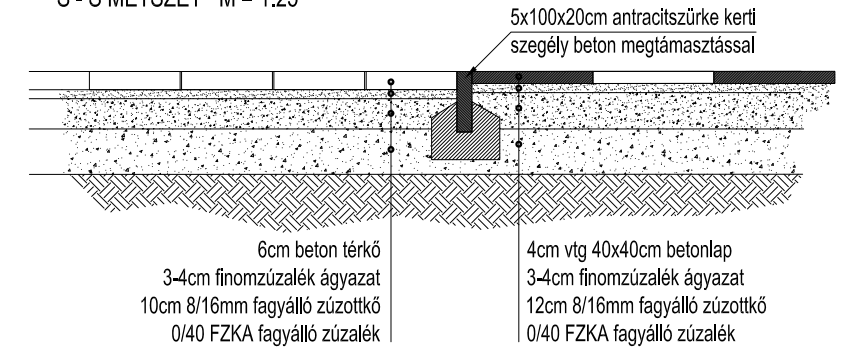

Munka megnevezése:

**„Kikötő Ifjúsági Községi Sziget”
környezetének fejlesztése**

I. ÜTEM

Megrendelő:

Budapest XV. Kerület, Rákospalota,
Pestújhely, Újpalota
önkormányzata
1153 Budapest, Bocskai utca 1-3.

Tervfajta:

Kiviteli terv

Környezettervező:

BORÓKART
TÁJÉPÍTÉSZ MŰTEREM
info@borokart.hu www.borokart.hu
TUNNEL KFT.
1078 BUDAPEST, MAREK J. UTCA 36.
FEHÉR GÁBOR K 01-5277
+36 20 235 5053
fehergabor@borokart.hu

KVASZ RITA

Tervszám:

2018/166

Rajzszám:

K/7

Dátum:

2018.09.25.

Méretarány:

1:50

Rajz címe:

**Saktábla és környezetének
konszignációja**

A terv szellemi tulajdon, jogosulatlan felhasználása jogi következményekkel jár.

Munkaközi tervezői költségbeclés							
"Kikötő Ifjúsági Községi Sziget" környezetének fejlesztése" Nemzedékek parkja I. ütem - Száraznád utca - Pattogós utca							
Ssz.	Tétel név	me	menyiség	egységár A	egységár D	Tételár A	Tételár D
I.	Bontási és előkészítő munkák						
1.	Burkolatok, szegélyek bontása 35cm vastagságban	m3	280	0 Ft	1 600 Ft	0 Ft	448 000 Ft
2.	Kikerülő hulladék elszállítása felrakással, lerakóhelyi díjjal (inert hulladék)	m3	280	0 Ft	5 800 Ft	0 Ft	1 624 000 Ft
3.	Utcabútorok, berendezések bontása	m3	10	0 Ft	1 400 Ft	0 Ft	14 000 Ft
4.	Kikerülő hulladék elszállítása felrakással, lerakóhelyi díjjal (inert hulladék)	m3	10	0 Ft	5 800 Ft	0 Ft	58 000 Ft
5.	Védendő fák kalodázása	db	11	25 000 Ft	12 500 Ft	275 000 Ft	137 500 Ft
6.	Tükrökiszedés burkolatok helyén	m3	553	0 Ft	1 150 Ft	0 Ft	635 950 Ft
7.	Alapgödör, alapárok kiemelése alaptest helyén	m3	12	0 Ft	1 150 Ft	0 Ft	13 800 Ft
II.	Alépitményi munkák						
1.	Kerti szegély építése - 5x100x20cm szürke szegélykőből	fm	760	1 800 Ft	1 650 Ft	1 368 000 Ft	1 254 000 Ft
2.	Kerti szegély építése - 5x100x20cm antracit szegélykőből	fm	14	1 900 Ft	1 650 Ft	26 600 Ft	23 100 Ft
3.	Tehereosztó réteg készítése burkolatok alá 10/40 FZKA fagyálló zúzottkőből	m3	155	9 500 Ft	8 200 Ft	1 472 500 Ft	1 271 000 Ft
4.	Alparéteg készítése burkolatok alá 8/16mm fagyálló zúzottkőből	m3	103	9 500 Ft	8 200 Ft	978 500 Ft	844 600 Ft
5.	Finomzúzalék ágyazóréteg készítése 0/4mm zúzalékból	m3	42	9 500 Ft	8 200 Ft	399 000 Ft	344 400 Ft
6.	0/4 és 4/8 KZ keverék szórt burkolathoz	m3	2	11 500 Ft	8 200 Ft	23 000 Ft	16 400 Ft
III.	Építési munkák						

1.	Térkő burkolat fektetése finomzúzalék hézagolással (20x30x6cm, világosszürke térkő)	m2	855	7 500 Ft	4 500 Ft	6 412 500 Ft	3 847 500 Ft
2.	Térkő burkolat fektetése finomzúzalék hézagolással (barna- fehér melírozott kombi térkő)	m2	122	7 500 Ft	4 500 Ft	915 000 Ft	549 000 Ft
3.	Kiskockakő burkolat készítése	m2	6	12 000 Ft	5 500 Ft	72 000 Ft	33 000 Ft
4.	Kiskockakő burkolat hézagolása műgyanta alapú, vízáteresztő fugázóanyaggal	kg	100	1 100 Ft	800 Ft	110 000 Ft	80 000 Ft
5.	Öntött gumi burkolat építése teljes szerkezettel kész teherelosztó rétegre	m2	65	28 000 Ft	7 800 Ft	1 820 000 Ft	507 000 Ft
6.	40x40cm betonlap burkolat fektetése kész ágyazatra, finomzúzalék hézagolással (világosszürke gránit és antracitszürke bazaltörleményes felülettel)	m2	10	8 500 Ft	4 200 Ft	85 000 Ft	42 000 Ft
<i>Graffiti falak és növényfuttató szerkezeteik építése</i>							
7.	Függőleges betonfal zsaluzása acél, vagy impregnált rétegelt lemez zsaluzattal	m2	190	9 500 Ft	7 000 Ft	1 805 000 Ft	1 330 000 Ft
8.	Hegesztett betonacélháló szerelése (8mm x 100 x 100)	t	1,7	200 000 Ft	60 000 Ft	340 000 Ft	102 000 Ft
9.	Pengefal öntése betonból (C25/30 - 16/K)	m3	24	24 000 Ft	5 500 Ft	576 000 Ft	132 000 Ft
10.	L1 sodronyrögztítő idom felszerelése betonfalra és beton pontalapba	db	8	26 000 Ft	10 000 Ft	208 000 Ft	80 000 Ft
11.	L1 sodronyrögztítő idom felszerelése betonfalra	db	5	30 000 Ft	10 000 Ft	150 000 Ft	50 000 Ft
12.	Rozsdamenset acélsodrony szerelése szerelvényekkel (kötélszív, dupla kötélszorító)	fm	340	850 Ft	400 Ft	289 000 Ft	136 000 Ft

13.	M8 menetes sodronyfesztő villás terminállal	db	22	2 200 Ft	600 Ft	48 400 Ft	13 200 Ft
Acél szerkezetű növényfuttató rácsok építése és szerelése (K/6 tervlap alapján) - készül: 9db							
	Pontalapba építendő zártszelvény (40x80x4mm 1450mm hosszban) korróziógátló alapozása és mázolósa beépítés előtt (zártszelvény anyaga következő tételben kiírva)	db	18	2 000 Ft	4 000 Ft	36 000 Ft	72 000 Ft
14.	Beton pontalap készítése 40x80mm zártszelvény beépítésével (K/6 tervlap szerint)	db	18	16 000 Ft	9 500 Ft	288 000 Ft	171 000 Ft
	Beton pontalap készítése M10 menetes szár beépítésével	db	9	11 000 Ft	6 500 Ft	99 000 Ft	58 500 Ft
15.	acél tartószerkezet készítése és beépítése 90x50x4mm zártszelvény és 100x50mm melegen hengerelt U idomacél felhasználásával	db	9	230 000 Ft	65 000 Ft	2 070 000 Ft	585 000 Ft
16.	L idomacél rögzítőidom készítése és beépítése (furatok elkészítése után tűzihorganyzott, vagy porszórt 50x50x5mm L idomacél 600mm hosszban)	db	9	12 500 Ft	3 500 Ft	112 500 Ft	31 500 Ft
17.	Rögzítőelemek és csavarkötések (szemescsavarok, 2db alátét, 3db anya) - előírányzat	db	175	650 Ft	120 Ft	113 750 Ft	21 000 Ft
18.	kötélszorító villás terminállal	db	54	2 200 Ft	600 Ft	118 800 Ft	32 400 Ft
19.	Csavarmenetek rongálás elleni rögzítése hegesztéssel	ei.				0 Ft	38 000 Ft
20.	Rozsdamenset acélsodrony szerelése szerelvényekkel (kötélszív, dupla kötélszorító)	fm	400	850 Ft	400 Ft	340 000 Ft	160 000 Ft

21.	Mászófal építése egyedi tervek szerint - előirányzat	db	1	3 000 000 Ft	2 000 000 Ft	3 000 000 Ft	2 000 000 Ft
22.	Táblás kerítésrendszer (1630mm) építése kerítésmezőkkel, oszlopokkal, pontalapokkal, egyéb rögzítőelemekkel	fm	55	15 000 Ft	6 000 Ft	825 000 Ft	330 000 Ft
23.	Kétszárnyú kapu - aszimmetrikus - 300x170cm	db	2	120 000 Ft	80 000 Ft	240 000 Ft	160 000 Ft
24.	Egyszárnyú kapu 100x170cm	db	2	70 000 Ft	40 000 Ft	140 000 Ft	80 000 Ft
IV.	Eszközök és berendezések						
1.	Beton térbútor kihelyezése (VPI croma, vagy azonos esztétikai és használati értékű, teljesítményű egyéb típus)	db	14	400 000 Ft	40 000 Ft	5 600 000 Ft	560 000 Ft
2.	Támlás pad kihelyezése alapozással (120-130cm hosszú, két személyes, fa ülőfelülettel, karfa nélkül)	db	6	110 000 Ft	15 000 Ft	660 000 Ft	90 000 Ft
3.	Hulladékgyűjtő kihelyezése alapozással (fedett, porszórt acél váz, horganyzott betét)	db	11	110 000 Ft	15 000 Ft	1 210 000 Ft	165 000 Ft
4.	Sakkasztal kihelyezése 4db székkel - műkő, fa ülőfelülettel	db	2	260 000 Ft	45 000 Ft	520 000 Ft	90 000 Ft
5.	Kerékpártároló kihelyezése - Porszórt, vagy horganyzott vázzal, P típus, vagy korlát	db	5	65 000 Ft	10 000 Ft	325 000 Ft	50 000 Ft
6.	Információs tábla kihelyezése - egyoldali, zárható, üvegezett információhordozó felület, porszórt acél váz, elektromos bekötés nélkül	db	9	145 000 Ft	15 000 Ft	1 305 000 Ft	135 000 Ft

7.	Játéktároló - Kubio Bringabox B2, vagy azonos teljesítményű, minőségű egyéb típus - zárható acél ajtókkal rendelkező, beton, vagy műkö felépítményű szerkezet	db	1	450 000 Ft	50 000 Ft	450 000 Ft	50 000 Ft
8.	Sakk figurakészlet - talp átmérője: 23 - 30cm	db	1	160 000 Ft	0 Ft	160 000 Ft	0 Ft
V.	Kertészeti munkák						
1.	Gödörásás cserje / évelő számára	db	419		300 Ft	0 Ft	125 700 Ft
2.	Növényültetés gödörásás nélkül, konténeres cserjék, szerves trágyázással (40/60cm)	db	309	900 Ft	450 Ft	278 100 Ft	139 050 Ft
3.	Növényültetés gödörásás nélkül, konténeres évelők, szerves trágyázással (K3)	db	110	850 Ft	450 Ft	93 500 Ft	49 500 Ft
4.	Talajelőkészítés gyepesítés előtt talaj fellazításával, szerves-, vagy műtrágyázással, hengerezéssel	m2	1000	200 Ft	450 Ft	200 000 Ft	450 000 Ft
5.	Gyepesítés magvetéssel előkészített talajon	m2	1000	130 Ft	100 Ft	130 000 Ft	100 000 Ft
6.	Cserje és évelőfelületek mulcsozása	m3	8	16 000 Ft	4 000 Ft	128 000 Ft	32 000 Ft
7.	Rejtett fémszegély beépítése gyp és cserje elválasztására (Everedge, vagy azonos teljesítményű egyéb típus)	m	16	2 500 Ft	600 Ft	40 000 Ft	9 600 Ft
Összesen (nettó)						35 856 150 Ft	19 371 700 Ft
Tartalék keret (10%)						3 585 615 Ft	1 937 170 Ft
Mindösszesen (nettó)						60 750 635 Ft	
ÁFA (27%)						16 402 671 Ft	
Mindösszesen (bruttó)						77 153 306 Ft	