

BUDAPEST FŐVÁROS XV. KERÜLETI ÖNKORMÁNYZAT 2018 FEBR 14.
POLGÁRMESTER

Ikt. sz.: 2/98 - 25 /2018.
Az ülés száma: 2/97 - 4 /2018.
Az ülés időpontja: 2018. február 21.

Hiv. szám: 3/51-3/2018. Átvette:
Városgazdálkodási Főosztály
Zárt ülésre az Mötv. 46. § (2) bekezdés a)
pontja alapján

ELŐTERJESZTÉS

a Páskom park 5. szám alatti lakóépület környezetében létesítendő kukatároló kialakítása érdekében történő közterület-használatról**Tisztelt Pénzügyi és Költségvetési, Tulajdonosi és Vagyongazdálkodási Bizottság!**

A kerület lakótelepein nagy gondot okozott eddig is a kommunális hulladékgyűjtő edények elhelyezése. A szelektív hulladékgyűjtés háznál történő bevezetésével jelentősen megnőtt a társasházi hulladékgyűjtő edények száma. A társasházakban az épületen belül kiépített szemétkgyűjtő tárolók befogadó képessége nem teszi lehetővé a szelektív tároló edények elhelyezését. Az épületek többsége úszótelkes telepítésű, emiatt telken belül nem oldható meg a tároló edények elhelyezése. Közterületen a szeméttároló edények (kukák) csak a szállítás napján tárolhatók. Az Újpalotai lakótelepen több esetben a lakóházak építésével egyidejűleg, azok környezetében a közterületen építettek kukatárolót, azonban az eltelt évtizedek oly mértékben megváltoztatták a társasházi hulladékgyűjtés rendszerét, hogy ezek alkalmatlanná váltak (kis alapterület, bővítésre alkalmatlan szerkezeti, formai kialakítás) a megnövekedett igények kiszolgálására. Jelenleg a társasházak többsége az épületek mellett kénytelen felsorakoztatni a 2-4 szelektív kukáját. A közterületen tárolt kukák következménye a környezetükben az illegális szemétklerakás megjelenése, a széttúrt, kiborított szemetesek látványa, a folyamatos takarítás ellenére a rendezetlen, szemetes környezet kialakulása. Másik nagy változás a lakótelepeken, hogy az épületeken belüli szemétkledobó rendszer sok helyen a lakóközösség kérésére megszüntetésre került. Ennek indoka részben a rendszerek elavultságából adódó állandó „szemétkszag” megszüntetése, a bogár mentesítés költségei, a kukák platformról géppel történő leemelésének és gyűjtő helyre szállításának költségei.

Annak érdekében, hogy a lakótelepi épületek kukatárolásának problémája rendeződhessen, a Budapest Főváros XV. kerületi Önkormányzat tulajdonában álló közterületek használatáról és rendjéről szóló 35/2013. (IX.30.) önkormányzati rendelet (továbbiakban „rendelet”) 5. § (2) bekezdés s) pontja lehetőséget biztosít a társasházaknak a közterületen kukatároló építmények szabályozott létesítésére, a meglévők átalakítására, bővítésére, valamint e célból a közterület térítésmentes használatára.

A Páskom park 5. társasház is az épület környezetében kénytelen a közterületen megoldani a kommunális és szelektív hulladéktárolás problémáját. Élve a rendeletben szabályozott lehetőséggel, a Társasház az épület előtt, a (91158/35) hrsz.-ú közterületen szemétktároló építményt szeretne elhelyezni (előterjesztés 2. melléklete). Ennek érdekében kéri az Önkormányzat hozzájárulását a térítésmentes közterület használatához (előterjesztés 1. melléklete).

A rendelet 5. § (2) bekezdés s) pontja lehetővé teszi a közterület kérelemben szereplő használatát, 8. § (2) bekezdés b) pontja felhatalmazza a Bizottságot a döntés meghozatalára, 13. § (1) bekezdésének m) pontja pedig térítésmentes közterület használatot tesz lehetővé. A benyújtott kérelem és a hatályos jogszabályok rendelkezései alapján 10 éves időtartamban javaslom a közterület-használati hozzájárulás megadását.

A Közterület-használati hozzájárulás megadása önkormányzati hatósági eljárás keretében történik. A Bizottság határozatát alaki formába foglalva kell közölni a kérelmezővel.

Kérem a Tisztelt Bizottságot, hogy hozza meg döntését a Páskom park 5. szám alatti lakóépület kiszolgálása céljából, hulladéktároló létesítése érdekében a térítésmentes közterület-használathoz való hozzájárulásról.

Budapest, 2018. február 14.

Hajdu László
polgármester

1. **Témafelelős:** Városgazdálkodási Főosztály..... 

2. **Melléletek:**

1. Kérelem, műszaki leírás
2. A tervezett hulladéktároló elhelyezkedése - Helyszínrajz

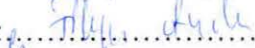
3. **Jegyzői láttamozás:** 2018. február 13. nap Aláírás: 

Határozati javaslatok:

1./ A Pénzügyi és Költségvetési, Tulajdonosi és Vagyongazdálkodási Bizottság úgy dönt, hogy a Páskom park 5. Társasház részére hozzájárul a Páskom park 5. számú lakóépület előtti (91158/35) hrsz.-ú közterületen, a ikt. számú előterjesztés 2. melléklete szerinti helyszínen, az 1. melléklete szerinti kialakítással létesítendő hulladéktároló telepítése érdekében 3,5 m x 3,2 m közterület térítésmentes használatához. A használat időtartamát 2018. április 1-től 2028. március 31-ig, 10 éves időtartamban állapítja meg. A terület kizárólag hulladéktároló felépítmény kialakítására használható, más építmény nem létesíthető, egyéb tevékenység nem folytatható rajta, valamint harmadik személy használatába a terület nem adható. A közterület-használat időtartama alatt a szükséges állagmegóvási, karbantartási és tisztán tartási kötelezettség a Társasházat, mint közterület használatot terheli.

Felelős: polgármester

Határidő: 2018. február 21.

2./ A Pénzügyi és Költségvetési, Tulajdonosi és Vagyongazdálkodási Bizottság felkéri a bizottság elnökét, hogy a Páskom park 5. Társasház (1157 Budapest, Páskom park 5.) részére a közterületen elhelyezni kívánt hulladéktárolóval kapcsolatos közterület-használati hozzájárulásáról szóló határozatot adja ki.

Felelős: a bizottság elnöke

Határidő: 2018. március 6. (a határozat aláírására és megküldésére)

A határozati javaslat elfogadásához egyszerű szavazattöbbség szükséges.

Jogszabályi hivatkozás:

Budapest Főváros XV. kerületi Önkormányzat tulajdonában álló közterületek használatáról és rendjéről szóló 35/2013. (IX.30.) önkormányzati rendeletének 5. § (2) bekezdés s) pontja, 8. § (2) bekezdés b) pontja, 13. § (1) bekezdésének m) pontja

Képviselői Csoportnak
leadva:
2018 FEBR 12.
Átvette: *[Signature]*

.....
elülvizsgálatra érkezett:.....
2018 FEBR 12. hó-n

[Signature] 02.13.

1. sz. melléklet

3. függelék a 35/2013. (IX.30.) önkormányz.



KÉRELEM

A BP. XV. ker. Önkormányzat tulajdonában lévő közterület használatához
A kérelem benyújtása illetékköteles, összege 3.000.- Ft, melyet illetékbélyegben kell leróni.

A Kérelmező adatai:

Neve/cégneve: ÚJPALOTA 4. SZ. LAKÁSTENNTARTÓ SZÖVETKEZET

Lakcíme/székhelye: 1157 BP. PÁSKOM PARK 5.

Adóazonosító jele: Adószáma: 10092860-1-42

Levelezési címe: 1157 BP. PÁSKOM PARK 5.

Képviselőre jogosult neve: BALLA FERENC Telefonszáma: 06-30-5146669

Egyéb elérhetőségek (Email, fax) ujpalota.hes@gmail.com

A használni kívánt közterület

Budapest, XV. kerület Páskom park hrsz.:

A terület nagysága: (..... m X m) 12 m² vagy db.

A használat ideje: év hónap naptól év hónap napig.

A közterület használat célja részletesen:

Új alapú és zövezési helyi önkormányzati rendszert megvalósítani
megvalósítani, valamint egy új, jelen körülmények között megvalósítani
(össz. 700 000 Ft) terület megvalósítani

NYILATKOZAT

Tudomásul veszem, hogy jelen kérelem kitöltése a közterület használatára nem jogosít, azt kizárólag az önkormányzat közterület-használati hozzájárulásának megadását követően kezdhetem meg. A kérelem visszavonására a kérelemben szereplő, általam feltüntetett kezdő időpontig van lehetőségem, egyébként a megállapított közterület-használati díjat a közterület tényleges használatára tekintet nélkül köteles vagyok megfizetni.

Dátum: 2018. január 05.

Balla Ferenc
kérelmező/meghatalmazott aláírása, bélyegzője

Újpalota 4. sz.
Lakástennartó Szövetkezet
1157 Bp., Páskom-park 5.
Adószám: 10092860-1-42
OTP: 11715007-20100085

Hulladékgyűjtő konténerok elhelyezésére szolgáló tároló létesítése

1157 Budapest, Páskom park 5.

MŰSZAKI LEÍRÁS

Az 1157 Budapest, Páskom park 5. számú Szövetkezeti ház háztartási hulladék gyűjtésére szolgáló 4db 240 l űrtartalmú szelektívkuca és 2db, 1100 l űrtartalmú, kerek fém konténeinek -, melyeket az NHKV rendszeresen, hetente egy, illetve hetente két alkalommal szerződés alapján ürít - az épület melletti közterület erre alkalmas és előzetesen a XV. kerület Önkormányzatával egyeztetett részén történő elhelyezése.

Tároló szerkezete

A felszíni termett talajt 250mm mélységig eltávolítva geotextíliára 100mm vastag osztályozott kavicsréteg, technológiai szigetelés, majd 150mm vastag simított aljzatbeton kerül, a széleken beton szegélykövel lezárva. A tervezett tartóoszlopok alá 200x200 mm előregyártott beton zsaluelemek kerülnek elhelyezésre. A zsaluelemek betonozásával elhelyezésre kerülnek a 80x80 mm keresztmetszetű acél zártszelvény tartóoszlopok. A tartóoszlopokra vízszintes tartóelemek, ajtózsarnérok és az oldalfalakat képező 40x40 mm-es acél zártszelvényben elhelyezett 40x40 mm-es hullámrács kerül felhegesztésre. A fedés alumínium trapézlemez. Az egyszárnyú ajtó, szintén 40x40 mm-es merevített zártszelvény keretből és ráerősített hullámrácsból készül, zárszerkezettel ellátva.

Tároló oldalméretei: 3500mm x 3200mm

Tároló legnagyobb magassága, a bejárati oldalon, a terepszint felett + 2200mm. A legkisebb magasság a fedés legalacsonyabb pontján a terepszint felett + 2000mm.

Az acél tartószerkezetek, az ajtó, valamint a fémrácsok festése egységesen, a környezetbe illő zöld, a fedés natur fém, vagy a tároló színéhez igazodó zöld, illetve barna színű.

A tároló rövidebb oldalai mellett zöldnövényzet (bokor, tuja, futó) kerül elültetésre.

A tárolóba négy darab 240 l szelektívkuca és két db 1100 l űrtartalmú konténer elhelyezésére szolgál.

A konténerek biztonságos mozgatása a tároló és a gyűjtőkocsi között az aszfaltozott járdán továbbra is megoldott.

Budapest, 2017. november 15.

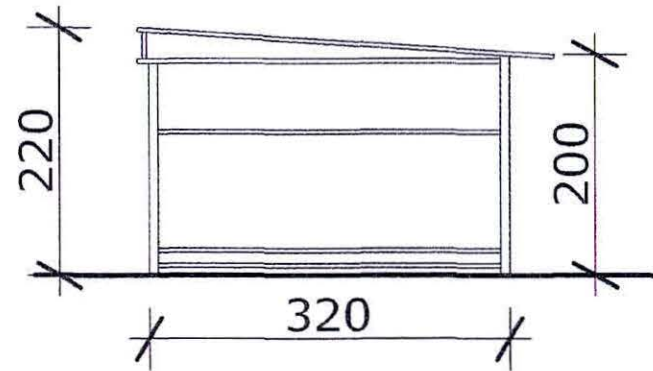
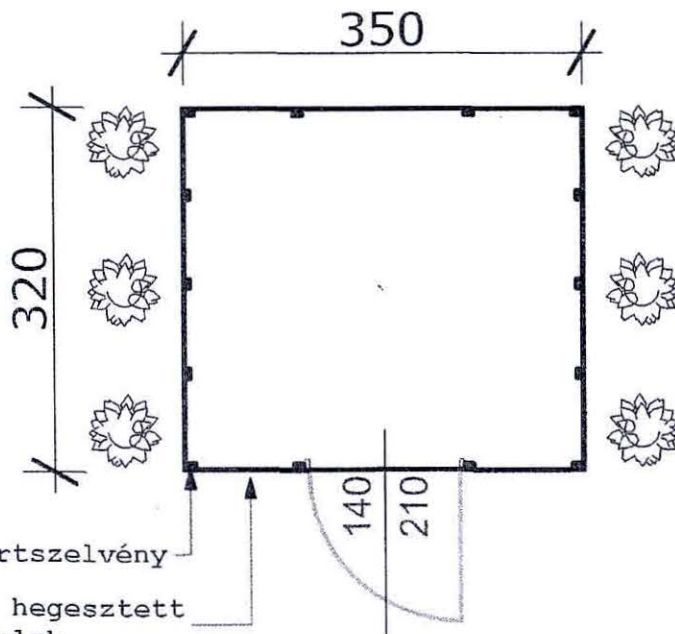
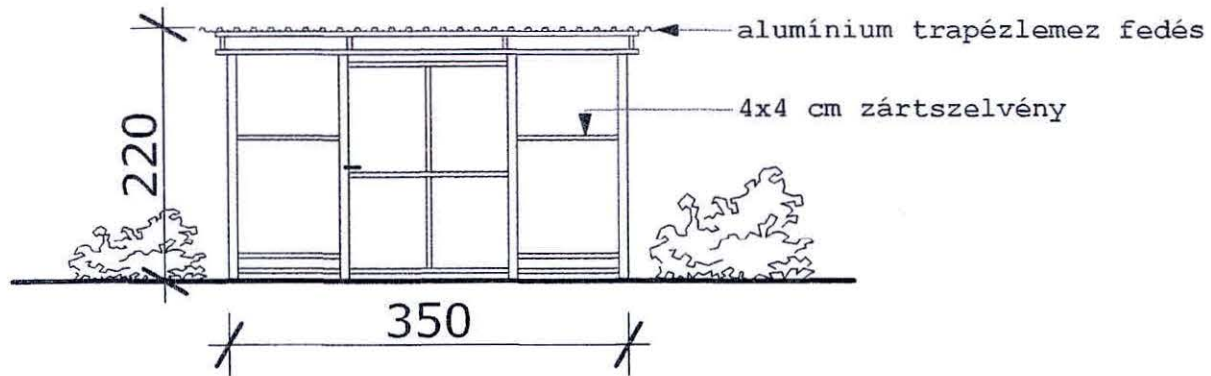

8x8 cm zártszelvény

4x4 cm sűrűségű hegesztett acélháló oldalfalak

Budapest XV., Páskom park 5.
Hulladékgyűjtő konténerok elhelyezésére szolgáló tároló létesítése
2017. november 15.

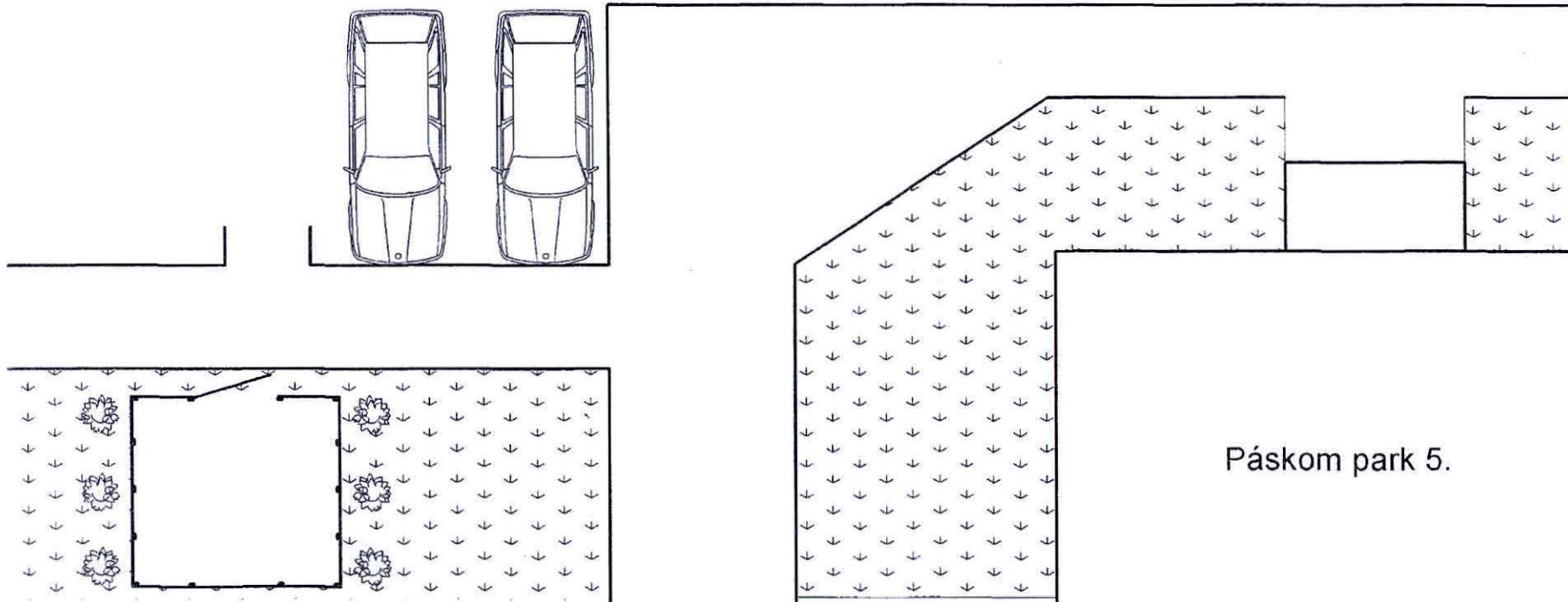

Budapest XV., Páskom park 5.
Hulladékgyűjtő konténerek elhelyezésére szolgáló tároló létesítése
2017. november 15.

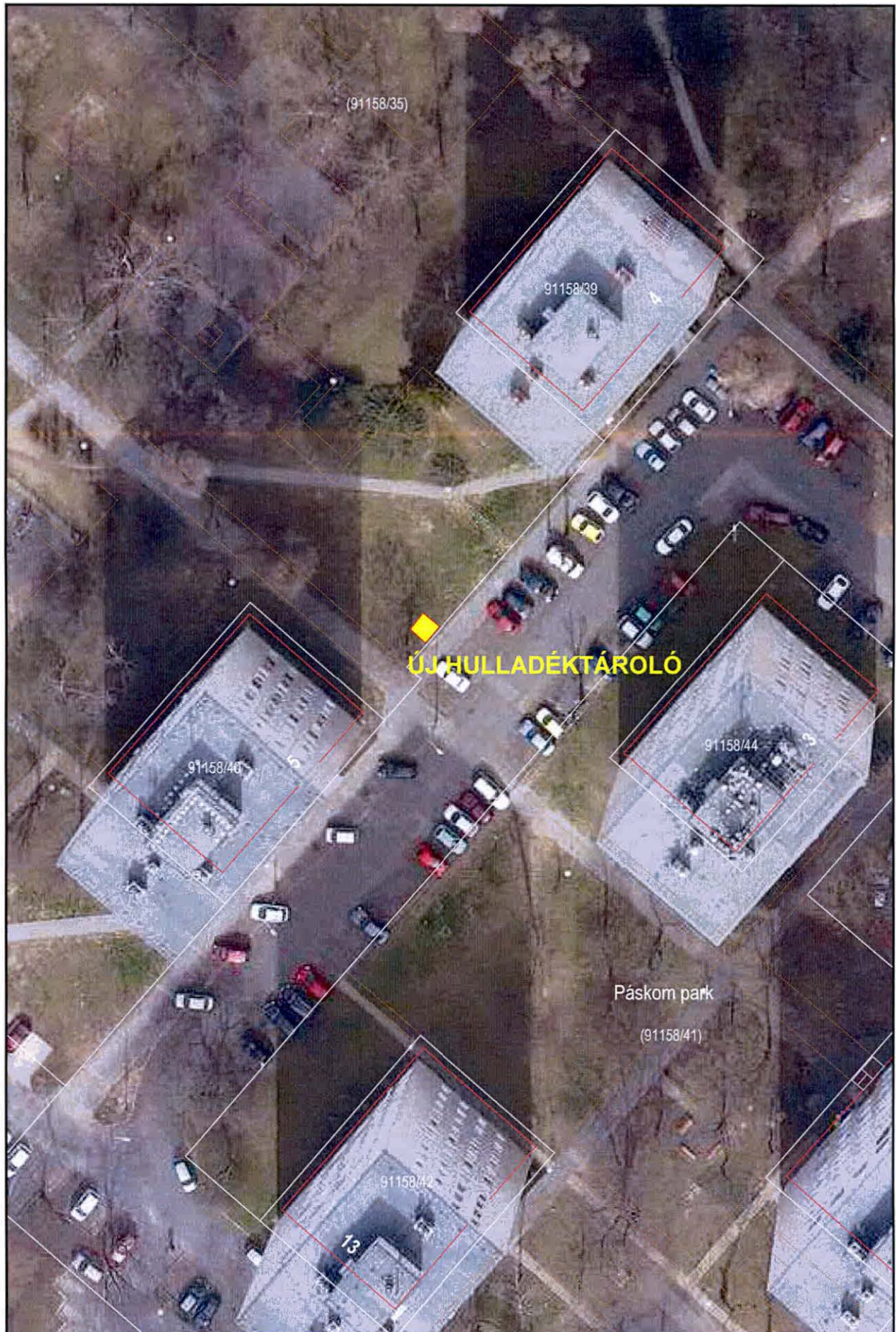

Páskom park 5. - Új kukatároló telepítése