

BUDAPEST FŐVÁROS XV. KERÜLETI ÖNKORMÁNYZAT  
POLGÁRMESTER

2017 OKT 26.

Ikt.sz.: 2161-65 /2017.

Az ülés száma: 2160-10/2017.

Az ülés időpontja: 2017. október 30.

(Városüzemeltetési Főosztály).....

## E L Ő T E R J E S Z T É S

**a társas és szövetkezeti lakóépületek felújításának visszatérítendő támogatására kiírt 2017. évi pályázat résztvevőinek támogatásáról****Tisztelt Városüzemeltetési, Intézményműködtetési, Köztisztasági és Közrendvédelmi Bizottság!**

A Városüzemeltetési, Intézményműködtetési, Köztisztasági és Közrendvédelmi Bizottság 31/2017. (III. 27.) számú határozatával elfogadta a társasházak és szövetkezeti lakóépületek felújításának visszatérítendő támogatására kiírt 2017. évi pályázati felhívását.

A felhívás közzététele – a Bizottság döntése alapján – 2017. április 3-án megtörtént. A pályázatok benyújtási határideje a keret kimerüléséig folyamatos, a benyújtás végső határideje 2017. szeptember 1. 10.00 óra volt. Május elejéig 10 db, június elejéig 4 db, ezt követően július végéig további 6 db, augusztus közepéig 3 db, szeptember 1-ig a pályázat leadásának végső határidejéig további 5 db pályázat került benyújtásra.

A 2017. évi költségvetésben 50.000.000,- Ft keret áll rendelkezésre a társas- és szövetkezeti házak felújításának, fejlesztésének támogatására. A Bizottság az eddigi ülésein 21 db pályázat támogatásáról és 2 db pályázat elutasításáról döntött, amelyeket követően az 50.000.000,- Ft-os keretből **1.473.000,-** Ft áll még rendelkezésre további pályázatok támogatására.

Az öt Társasház részéről benyújtott pályázatot az alábbiakban ismertetem.

**I. Támogatásra javasolható pályázat****I. 1. A Bp. XV. kerület, Wesselényi utca 13-15. szám alatti Társasház felújítása**

A Társasház a lakóépület közösségi tereinek nyílászáróit, a lépcsőházakat, bejárati ajtókat és kapukat kívánja felújítani. A felújítás támogatására a meghirdetett határidőn belül pályázatot nyújtott be. A pályázati kérelem formailag és tartalmilag megfelel a pályázati kiírásnak, illetve az önkormányzat által nyújtott pénzbeni támogatásokról szóló 6/2017. (III.1) önkormányzati rendelet 5. §-ban leírtaknak, a szükséges mellékleteket hiánytalanul tartalmazza, a 6. § (1) bekezdésében szerinti elutasításra okot adó körülmények a pályázóval szemben nem állnak fenn.

Tekintettel arra, hogy a lakóépület fővárosi védett épületegyüttes része, ezért a Budapest Főváros Főpolgármesteri Hivatal Városépítési Főosztálya szakmai véleményének a beszerzése szükséges.

A Társasház a tervezett felújítását a BFFH Városépítési Főosztálya szakmai véleményében nem kifogásolta (előterjesztés 4. melléklete), ezért javaslom annak támogatását.

A pályázati dokumentációból az elbíráláshoz szükséges dokumentumok az előterjesztés 2-4. mellékletét képezik, a dokumentáció teljes terjedelmében a Városüzemeltetési Főosztályon megtekinthető.

A pályázat által igényelt támogatás összege 1.335.000,- Ft, amely megegyezik a támogatás javasolt

összegével.

A keretösszezből a fenti összegen felül 138.000,- Ft nem kerül ez évben felhasználásra, tekintettel arra, hogy a pályázat benyújtásának a határideje lejárt.

## **II. Támogatásra nem javasolt pályázatok**

### **II. 1. A Bp. XV. kerület, Szent Korona útja 13-15. szám alatti Társasház a felújítása**

A Társasház a lakóépület meglévő palatető fedésének felújítására a kiírás szerinti határidőn belül pályázatot nyújtott be. A pályázati kérelem formailag és tartalmilag megfelel a pályázati kiírásnak, illetve az önkormányzat által nyújtott pénzügyi támogatásokról szóló 6/2017. (III.1) önkormányzati rendelet 5. §-ban leírtaknak, a szükséges mellékleteket hiánytalanul tartalmazza, a 6. § (1) bekezdésében szerinti elutasításra okot adó körülmények vele szemben a rendelet alapján nem állnak fenn.

Tekintettel arra, hogy a lakóépület fővárosi védett épületegyüttes része, ezért a Budapest Főváros Főpolgármesteri Hivatal Városépítési Főosztályának szakmai állásfoglalása szerint a védelem alatt álló épületegyüttes egyes elemeinek felújítási munkálatainál törekedni kell az eredeti homlokzat megőrzésére, melynek összképében a tetőnek meghatározó szerepe van. Így a tetőfelület eredeti állapotnak megfelelő megtartása létfontosságú az építészeti értékek érvényesüléséhez. Ezért a meglévő palafedés tervezett felújítás szerinti bitumenes lemezzel történő beborítását a Városépítési Főosztály nem támogatta. A fent leírtak alapján javasolom a pályázat elutasítását.

### **II. 2. A Bp. XV. kerület, Mézeskalács tér 2. szám alatti Társasház felújítása**

A Társasház a meghirdetett határidőn belül a lakóépület fűtetlen lépcsőháza és a lakószinti, lépcsőházra nyíló folyosó ajtóinak (műanyag, thermo üvegezett ajtókra) cseréjére 2.065.401,- Ft támogatási összegre vonatkozó pályázatot nyújtott be.

Tekintettel a támogatási keretösszeg kimerülésére, a pályázati kérelem nem támogatható, ezért annak elutasítását javasolom.

### **II. 3. A Bp. XV. kerület, Mézeskalács tér 5. szám alatti Társasház felújítása**

A Társasház a meghirdetett határidőn belül a lakóépületben 2 db felvonó felújítására (vezérlés komplett cseréje, frekvenciaváltó beépítése) a kiírás szerinti határidőn belül 2.248.865,- Ft támogatási összegre vonatkozó pályázatot nyújtott be.

Tekintettel a támogatási keretösszeg kimerülésére, a pályázati kérelem nem támogatható, ezért annak elutasítását javasolom.

### **II. 4. A Bp. XV. kerület, Mézeskalács tér 6-9. szám alatti Társasház felújítása**

A Társasház a meghirdetett határidőn belül a lakóépület az egész épületre kiterjedő panelhézag szigetelés felújítására a kiírás szerinti határidőn belül 569.448,- Ft támogatási összegre vonatkozó pályázatot nyújtott be.

Tekintettel a támogatási keretösszeg kimerülésére, a pályázati kérelem nem támogatható, ezért annak elutasítását javasolom.



A 2017. évi költségvetésről szóló 5/2017. (III.1.) önkormányzati rendelet 5.§ (2) bekezdésének 2. pontja a társasházak felújítási pályázat keretének felhasználására a Bizottságot hatalmazza fel.

Kérem a Tisztelt Bizottságot az előterjesztés mellékletében szereplő 5 pályázat elbírálásáról a döntések meghozatalára.

Budapest, 2017. október 16.

  
**Hajdu László**  
polgármester

#### Mellékletek:

1. 2017. évi TH felújítási pályázat V. fordulójának összesítő táblázata
2. Bp. XV. ker., Wesselényi u. 13-15. szám alatti Társasház pályázati adatlapja
3. Bp. XV. ker., Wesselényi u. 13-15. szám alatti Társasház tervezett felújításának költségvetése és pénzügyi igazolásai, nyilatkozata
4. a BFFH Városépítési Főosztályának az FPH059/1247-2/2017 iktatószámú szakmai véleménye
5. Bp. XV. ker., Szent Korona útja 13-15. szám alatti Társasház pályázati adatlapja
6. Bp. XV. ker., Szent Korona útja 13-15. szám alatti Társasház tervezett felújításának költségvetése és pénzügyi igazolásai, nyilatkozata
7. a BFFH Városépítési Főosztályának az FPH059/1161-2/2017 iktatószámú szakmai véleménye
8. Bp. XV. ker., Mézeskalács tér 2. szám alatti Társasház pályázati adatlapja
9. Bp. XV. ker., Mézeskalács tér 2. szám alatti Társasház tervezett felújításának költségvetése és pénzügyi igazolásai, nyilatkozata
10. Bp. XV. ker., Mézeskalács tér 5. szám alatti Társasház pályázati adatlapja
11. Bp. XV. ker., Mézeskalács tér 5. szám alatti Társasház tervezett felújításának költségvetése és pénzügyi igazolásai, nyilatkozata
12. Bp. XV. ker., Mézeskalács tér 6-9. szám alatti Társasház pályázati adatlapja
13. Bp. XV. ker., Mézeskalács tér 6-9. szám alatti Társasház tervezett felújításának költségvetése és pénzügyi igazolásai, nyilatkozata

1. **Témafelelős:** Városüzemeltetési Főosztály

  
.....

2. **Jegyzői láttamozás:** 2017. október 25. nap

  
.....

## Határozati javaslatok:

A Városüzemeltetési, Intézményműködtetési, Köztisztasági és Közrendvédelmi Bizottság **úgy dönt**, hogy

1. a társasházak és szövetkezeti lakóépületek felújításának visszatérítendő támogatására kiírt 2017. évi pályázaton résztvevő Budapest XV. kerület, **Wesselényi u. 13-15. szám alatti Társasház** (1154 Budapest, Wesselényi u. 13-15.), mint támogatottat (továbbiakban: Támogatott) a 2017. évi költségvetésről szóló 5/2017. (III.1.) önkormányzati rendelet 3.1. mellékletében a „Társasházak felújítási pályázat” soron rendelkezésre álló 50.000.000.-Ft keret terhére az alábbiak szerint **támogatja**:

Támogatás összege:	1.335.000,- Ft
Támogatás formája:	kamatmentes, visszatérítendő támogatás
Támogatás célja, Támogatott tevékenység megnevezése:	Bp. XV. kerület, Wesselényi u. 13-15. sz. alatti lakóépületben a közösségi terek nyílászáróinak, és lépcsőházak, bejárati ajtók, kapuk felújítása
Támogatás kifizetésének módja:	utófinanszírozással, átutalással a Támogatott bankszámlájára
Támogatás kifizetésének határideje:	a Támogatott elszámolásának elfogadásáról szóló döntést követő 30 napon belül
Támogatás felhasználásának kezdő- és befejező határideje:	- a Támogatási szerződés aláírását követően kezdhető el a Támogatási szerződésben támogatott tevékenység, - a Támogatási szerződés aláírását követő egy éven belül használható fel a támogatás
Támogatással történő elszámolás határideje:	a támogatási szerződés aláírását követő egy éven belül

Felkéri a polgármestert a támogatási szerződés aláírására.

**Határidő:** 2017. október 30. (döntésre)

2017. november 29. (támogatási szerződés megkötésére)

**Felelős:** polgármester

2. a társasházak és szövetkezeti lakóépületek felújításának visszatérítendő támogatására kiírt 2017. évi pályázaton résztvevő Budapest XV. kerület, **Szent Korona útja 13-15. szám alatti Társasház** (1155 Budapest, Szent Korona útja 13-15.) a ..... iktatószámú előterjesztés 5-6. mellékletét képező pályázatát **elutasítja**, mivel a BFFH Városépítési Főosztálya a Társasház a tervezett módon történő felújításához nem járult hozzá.

**Határidő:** 2017. október 30. (döntésre)

2017. november 14. (értesítésre)

**Felelős:** polgármester

3. a társasházak és szövetkezeti lakóépületek felújításának visszatérítendő támogatására kiírt 2017. évi pályázaton résztvevő Budapest XV. kerület, **Mézeskalács tér 2. szám alatti Társasház** (1155 Budapest, Mézeskalács tér 2.) a ..... iktatószámú előterjesztés 8-9. mellékletét képező pályázatát a 2017. évi költségvetésről szóló 5/2017. (III.1.) önkormányzati rendelet 3.1. mellékletében a „Társasházak felújítási pályázata” soron jóváhagyott 50 M Ft-os pályázati keretösszeg kimerülése miatt **elutasítja**.

**Határidő:** 2017. október 30. (döntésre)

2017. november 14. (értesítésre)

**Felelős:** polgármester



4. a társasházak és szövetkezeti lakóépületek felújításának visszatérítendő támogatására kiírt 2017. évi pályázaton résztvevő Budapest XV. kerület, **Mézeskalács tér 5. szám alatti Társasház** (1155 Budapest, Mézeskalács tér 5.) a ..... iktatószámú előterjesztés 10-11. mellékletét képező pályázatát a 2017. évi költségvetésről szóló 5/2017. (III.1.) önkormányzati rendelet 3.1. mellékletében a „Társasházak felújítási pályázata” soron jóváhagyott 50 M Ft-os pályázati keretösszeg kimerülése miatt **elutasítja**.

**Határidő:** 2017. október 30. (döntésre)  
2017. november 14. (értesítésre)

**Felelős:** polgármester

5. a társasházak és szövetkezeti lakóépületek felújításának visszatérítendő támogatására kiírt 2017. évi pályázaton résztvevő Budapest XV. kerület, **Mézeskalács tér 6-9. szám alatti Társasház** (1155 Budapest, Mézeskalács tér 6-9.) a ..... iktatószámú előterjesztés 12-13. mellékletét képező pályázatát a 2017. évi költségvetésről szóló 5/2017. (III.1.) önkormányzati rendelet 3.1. mellékletében a „Társasházak felújítási pályázata” soron jóváhagyott 50 M Ft-os pályázati keretösszeg kimerülése miatt **elutasítja**.

**Határidő:** 2017. október 30. (döntésre)  
2017. november 14. (értesítésre)

**Felelős:** polgármester

**A határozatok elfogadásához egyszerű szavazattöbbség szükséges!**

**A döntések alapjául szolgáló jogszabályhelyek:**

- a költségvetésről szóló 5/2017. (III.1.) önkormányzati rendelet 5.§ (2) bek. 2. pontja, 3.1. melléklete;
- az önkormányzat által nyújtott pénzbeli támogatásokról szóló 6/2017. (III.1.) önkormányzati rendelet 5. § és 6. § (1) és (2) bek.

Képviselői Csoportnak  
leadva:

2017 OKT 24.

Átvette: *K. S. ...*

felülvizsgálatra érkezett:.....

2017 OKT 24.

.....hó .....n

*Állm*





**Összesítő táblázat**  
**2017. évi társas- és szövetkezeti házak felújításának pályázat V. forduló**

	Lakóépületek	Felújítási munkák	Felújítás teljes költsége	Igényelt önkormányzati támogatás	Javasolt összeg
1.	<b>Wesselényi utca 13-15.</b>	XV. kerület, Wesselényi u. 13-15. sz. alatti lakóépületben a közösségi terek nyílászáróinak-, és lépcsőházak-, bejárati ajtók és kapuk felújítása	2 673 184	1 335 000	<b>1 335 000</b>
2.	<b>Szent Korona útja 13-15.</b>	XV. kerület, Szent Korona útja 13-15. sz. alatti lakóépület meglévő palatető fedésének felújítása	4 752 467	2 375 000	<b>0</b>
3.	<b>Mézeskalács tér 2.</b>	XV. kerület, Mézeskalács tér 2. sz. alatti lakóépület lakószinti folyosó ajtóinak 22 db műanyag thermo üveges ajtó cseréjével történő felújítása	4 130 802	2 065 401	<b>0</b>
4.	<b>Mézeskalács tér 5.</b>	XV. kerület, Mézeskalács tér 5. sz. alatti lakóépületben 2 db felvonó vezérlés komplett cseréjével-, valamint frekvenciaváltó beépítésével történő felújítása	4 497 730	2 248 865	<b>0</b>
5.	<b>Mézeskalács tér 6-9.</b>	XV. kerület, Mézeskalács tér 6-9. sz. alatti lakóépület egész épületre kiterjedő panelhézag szigetelés felújítása	1 138 897	569 448	<b>0</b>
<b>Összesen IV. forduló:</b>			<b>17 193 080</b>	<b>8 593 714</b>	<b>1 335 000</b>
<b>Összesen I-V. forduló:</b>				<b>58 948 717</b>	<b>49 862 000</b>
<b>50 millió Ft-os keretből rendelkezésre áll még összesen:</b>				<b>-8 948 717</b>	<b>138 000</b>

A pályázati kiírás 1. sz. melléklete

**JELENTKEZÉSI ADATLAP****5 lakásos vagy ennél nagyobb lakásszámú társas, illetve szövetkezeti lakóépületek felújítására**

Társas illetve szövetkezeti ház

Címe: 1154 BUDAPEST, WESSELENYI u. 13-15.Lakások száma: 12.Magántulajdonosok részaránya: 100%.

A társasház illetve lakásszövetkezet megalakulásának

Időpontja: 1993. 02. 01.Elkülönített felújítási alap számlaszáma (ahova a támogatási összeget kéri utalni): 10700660-66368894/51100005Adószám: 20050337-1-42Közös képviselő neve: GOSULI ZOLTÁNCíme: 1154 BUDAPEST WESSELENYI u. 15. H/2.Telefon száma (mobil): 30/8512992Felújítási munka leírása: KÖZÖSSÉGI TEREM NYILVÁNTARTÁSNAK  
~~CSERÉZÉSE~~ FELÚJÍTÁSA ÉS LEPCŐHÁZAK, BEBÉLTÁSI  
ÁRNYÉK ÉS KAPUK FELÚJÍTÁSABekért ajánlatok száma: 3-3 dbFelújítási munka összege (bruttó): 2.673.184.- FTKért támogatás összege (bruttó): 1.335.000.- FTEnnek aránya a felújítás teljes összegéhez: 50%. %

A közös képviselő igazolja, hogy a fent leírtak megegyeznek a társas, illetve szövetkezeti ház közgyűlésének érvényes határozatával, egyben vállalja a lebonyolítási feltételek betartását.

Budapest, 2017. augusztus 31.

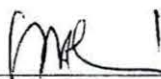
  
 közös képviselő/ LB elnök

Csatolandó mellékletek:

- elkülönített felújítási alap számlaszáma (ahova a támogatási összeget kéri utalni),
- közgyűlési határozat + Társasház Alapító Okirata; Lakásszövetkezet Alapszabálya, Lakásszövetkezet öngbírósági nyilvántartásba vételét igazoló iratok,
- közgyűlés által elfogadott felújítási költségvetés (bevételek és kiadások bemutatása, a források megjelölése),
- építési engedély köteles munkálatok esetén, építési engedély kérelem benyújtásának igazolása,
- énerő nyilatkozat,
- nyilatkozat a megvalósítás várható időpontjáról, határidejéről.



Társasház, 1154 Budapest, Wesselényi u. 13-15

## JEGYZŐKÖNYV

Készült: a fenti Társasház tulajdonosi közgyűlésén, a Budapest, Wesselényi u. 13-15. udvaron

Időpont: 2017. július 20.-án 17 óra 30 perckor

Jelen vannak: a mellékelt jelenléti ívet aláíró tulajdonosok  
(795,5/1 000 tulajdoni hányad).

**A közgyűlés határozatképes.**

Napirendi pontok: a mellékelt meghívó szerint.

Gosuly Jolán köszönti a megjelenteket, megnyitja a közgyűlést és megállapítja, hogy a közgyűlés határozatképes, a jelen levők tulajdoni aránya 795,5/1 000.

1. Levezető elnök, jegyzőkönyvvezető és jegyzőkönyv-hitelesítők megválasztása:

1/2017.(VII.20.) számú határozat: a 2017. július 20.-i közgyűlés levezető elnökének, jegyzőkönyvvezetőjének és jegyzőkönyv-hitelesítőinek megválasztása.

A közgyűlés levezető elnöknek és jegyzőkönyvvezetőnek Gosuly Jolánt, jegyzőkönyv-hitelesítőnek Patóczy Csikó Szilviát és Beischlag Lászlót egyhangúlag megválasztotta.

2. Napirendi pontok elfogadása:

2/2017.(VII.20.) számú határozat: A közgyűlés egyhangúlag elfogadta a közgyűlési meghívó szerinti napirendi pontokat.

3. 2016. évi beszámoló elfogadása

3/2017.(VII.20.) számú határozat: Az intézőbizottság elnökének éves beszámolója a 2016.-ös pénzügyi évről. A közgyűlés egyhangúlag elfogadta az IB elnök beszámolóját a társasház 2016. évi gazdálkodásáról.

4. 2017. évi költségvetés elfogadása

A tulajdonosok megvitatták a 2017. évi költségvetés tervezett számait. A közös költség fizetendő összege változatlan marad.

4/2017.(VII.20.) számú határozat: Az IB elnök 2017. évi költségvetésre tett javaslatát a közös költség összegének változatlanul hagyása mellett a közgyűlés egyhangú igen szavazatokkal elfogadta.

Patóczy Cs. Szilvia

Bolgyó

### Közös költség részletezés 2017

költségcím	2016.07.01-től
üzemeltetés	82/m <sup>2</sup>
szemétszállítás	26/m <sup>2</sup>
lakáskassza	128/m <sup>2</sup>
hitelkoriesztés	17/m <sup>2</sup>
biztosítás	21/m <sup>2</sup>
víz, csatorna díj	245/m <sup>2</sup>
képviselő	1667/albetét
kemő vízfogyasztás díja	550/albetét
vízóraval	274/m <sup>2</sup>
vízóra nélkül	519/m <sup>2</sup>

### Közös költség lakásonkénti előírás 2017

cím	2015.05.01-től
W.13/1	18 109 Ft
W.13/2	18 109 Ft
W.13/3	18 109 Ft
W.13/4	18 109 Ft
W.13/5	18 109 Ft
W.13/6	18 109 Ft
W.15/1	15 095 Ft
W.15/2	15 095 Ft
W.15/3	15 095 Ft
W.15/4	26 610 Ft
W.15/5	15 095 Ft
W.15/6	15 369 Ft

211 013 Ft

### 5. Részvétel a Fővárosi Önkormányzat által kiírt pályázaton - Építészeti Örökségvédelmi Támogatás 2017.

5/2017.(VII.20.) számú határozat: A közgyűlés egyhangú igen szavazatokkal úgy dönt, hogy indul a Fővárosi Önkormányzat által kiírt pályázaton és felkéri az IB elnökét, hogy gondoskodjon a pályázati anyag összeállításáról és határidőre történő benyújtásáról.

### 6. Részvétel a XV. kerületi Önkormányzat társasházi felújítási pályázatán

6/2017.(VII.20.) számú határozat: A közgyűlés egyhangú igen szavazatokkal úgy dönt, hogy indul a XV. Kerületi Önkormányzat által kiírt társasházi felújítási pályázaton és felkéri az IB elnökét, hogy gondoskodjon a pályázati anyag összeállításáról és határidőre történő benyújtásáról.

Reiter János és Futó Krisztián távozott a közgyűlésről, ezzel a jelenlevők tulajdoni hányada 666/1 000-re változott.

### 7. Gallyazás

7/2017.(VII.20.) számú határozat: A közgyűlés egyhangú igen szavazatokkal úgy dönt, hogy a társasház közös udvarán található, karbantartást igénylő fák gallyazásával megbízzák azon társasházban lakó személyeket, akik fával fűtenek. A munkáért cserébe a faanyagot kapják. Amennyiben a munka elvégzése fél éven belül nem történne meg, az IB elnök külső személyt keres a feladatra.

Futó Krisztián visszatért, így a jelenlevők tulajdoni hányada 758/1 000-re módosult.

### 8. Tájékoztató a társasházi méretlen elektromos vezeték állapotáról (földelés)

8/2017.(VII.20.) számú határozat: Miután a tulajdonosok megvitatták a méretlen elektromos vezeték felmért állapotát, a közgyűlés 499 igen 184 nem szavazattal és 75

Palotai - B. A.

SMU

Bullig



tartózkodás mellett úgy dönt, hogy a földelés lakásokba történő bekötése egyénileg lesz kivitelezve és finanszírozva.

9. Lépcsőházi és udvari világítás átalakítása

9/2017.(VII.20.) számú határozat: A közgyűlés egyhangú igen szavazatokkal úgy dönt, hogy a lépcsőházi és udvari világítás átalakítását szeretné elvégeztetni, ezért felkéri az IB elnököt árajánlatok beszerzésére, a tulajdonosok által összeállított műszaki megoldás megvalósítására.

10. Igényfelmérés az autós kapu elektromos nyításának megvalósítására

Ebben a napirendi pontban nem született határozat, a tulajdonosok egy későbbi közgyűlésre halasztották a téma megtárgyalását.

A lépcsőházfestés előtt a lépcsőházban falon kívül vezetett elektromos vezetékek új csatornába helyezéséről árajánlatot kell bekérni.

A Wesselényi u. 13. l.em. 5. és 6. lakások pincéjének vízvezeték szerelés miatt felbontott betonpadlója a mai napig nem lett helyreállítva, ezért a tulajdonosok ismét kérik a munka elvégzését.

Mivel más hozzászólás nem volt, a levezető elnök a közgyűlést berekesztette.

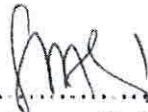

.....  
Levezető elnök  
Gosuly Jolán

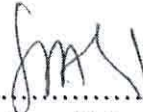

.....  
Jegyzőkönyvvezető  
Gosuly Jolán



.....  
Jegyzőkönyv hitelesítő  
Palotai-Csiki Szilvia



.....  
Jegyzőkönyv hitelesítő  
Benschlag László

XV. ker. Wesselényi u. 13-15. Társasház  
Éves beszámoló 2016. és költségvetés 2017.

212210 Egyéb felújítások, felújítások sor a belső járda aszfaltozásának költségét tartalmazza  
212220 Látványosság, szolgáltatások sor a konténeres szállítás költségét tartalmazza

megnevezés		2016. nyitó	2016. záró
<b>BANKSzámlák</b>		<b>263.074 Ft</b>	<b>170.287 Ft</b>
01	BANKSzámlák	-639.371 Ft	-113.467 Ft
0101	0100060 60368894-51100005 (üzemeltetési számla)	1.781.315 Ft	1.791.787 Ft
0102	01000119 48493874-01000002 (Lakástakarék számla)	39.776 Ft	560.272 Ft
0103	01000019 48493874-05000004 (Általános kölcsön számla)	-2.467.462 Ft	-2.467.476 Ft
0104	01000019 80594156 (Lakói LTP1)	0 Ft	0 Ft
0105	01000019 80594228 (Lakói LTP2)	0 Ft	0 Ft
017	<b>BANKTÁR</b>	<b>216.297 Ft</b>	<b>43.119 Ft</b>

megnevezés		2016. terv	2016. terv	2017. terv
<b>BEVÉTELEK</b>		<b>2.543.000 Ft</b>	<b>2.734.346 Ft</b>	<b>3.997.000 Ft</b>
01	Államháztartásból	2.543.000 Ft	2.734.346 Ft	2.662.000 Ft
0102	Közös költség	2.213.000 Ft	2.531.909 Ft	2.532.000 Ft
0103	Közművel kapcsolatos bevételek	200.000 Ft	79.800 Ft	0 Ft
0104	Banki kamat	0 Ft	75 Ft	0 Ft
0105	Állami támogatás (LTP)	120.000 Ft	113.975 Ft	120.000 Ft
0106	Lakástakarék kamat	5.000 Ft	6.467 Ft	10.000 Ft
0107	Kölcsön, hitel folyósítás	0 Ft	0 Ft	1.335.000 Ft
0108	Bankon kívüli kölcsön folyósítás	0 Ft	0 Ft	1.335.000 Ft

megnevezés		2016. terv	2016. terv	2017. terv
<b>KIADÁSOK</b>		<b>2.153.000 Ft</b>	<b>1.997.329 Ft</b>	<b>5.386.000 Ft</b>
01	Államháztartás felé	2.153.000 Ft	1.997.329 Ft	5.386.000 Ft
0101	Közös költség	1.000 Ft	31.600 Ft	60.000 Ft
0102	Államháztartás felé	1.000 Ft	0 Ft	1.000 Ft
0103	Államháztartás felé	0 Ft	1.400 Ft	2.000 Ft
0104	Egyéb anyagköltség	0 Ft	33.220 Ft	17.000 Ft
0105	Üzemi költség	0 Ft	0 Ft	40.000 Ft
0106	<b>Közműdíjak, szolgáltatások</b>	<b>1.298.000 Ft</b>	<b>1.588.738 Ft</b>	<b>3.931.000 Ft</b>
010601	Közműdíjak	328.000 Ft	308.358 Ft	282.000 Ft
010602	Gáz díj	25.000 Ft	14.113 Ft	15.000 Ft
010603	Víz díj	77.000 Ft	69.298 Ft	70.000 Ft
010604	Szemétszállítás díja	196.000 Ft	193.710 Ft	197.000 Ft
010605	Kerékpár díj	30.000 Ft	23.217 Ft	0 Ft
010606	Szolgáltatások	400.000 Ft	379.475 Ft	431.000 Ft
010607	Posta	0 Ft	475 Ft	1.000 Ft
010608	Közös képviselői díj	240.000 Ft	240.000 Ft	280.000 Ft
010609	Takarítás	120.000 Ft	120.000 Ft	130.000 Ft
010610	Yüzületmi szabályzat készítésének díja	40.000 Ft	0 Ft	40.000 Ft
010611	Részadó- és rovarirtás	0 Ft	11.050 Ft	0 Ft
010612	Karbantartási, felújítási költség	570.000 Ft	901.905 Ft	3.218.000 Ft
010613	Állományzerelés	20.000 Ft	0 Ft	200.000 Ft
010614	Tetőfedő, bádorgós munkák	40.000 Ft	31.000 Ft	50.000 Ft
010615	Kerékpár, kertgondozás	180.000 Ft	180.000 Ft	195.000 Ft
010616	Víz-, gáz-, csatorna-, útész. szerelés	100.000 Ft	61.545 Ft	100.000 Ft
010617	Egyéb karbantartások, felújítások	0 Ft	419.100 Ft	0 Ft
010618	Kaputelefon szerelés	230.000 Ft	196.400 Ft	0 Ft
010619	Külső szigetelés	0 Ft	2.800 Ft	0 Ft
010620	Festés, mázolás, tapétázás	0 Ft	0 Ft	1.390.000 Ft

Oldal: 1/2  
Társasház  
Wesselényi u. 13-15.



XV. ker. Wesselényi u. 13-15. Társasház  
Éves beszámoló 2016. és költségvetés 2017.

	Negyevezés	2016. terv	2016. terv	2017. terv
	Ablakoztatás	0 Ft	0 Ft	1.283.000 Ft
	Egyéb kiadások	732.000 Ft	246.997 Ft	1.266.000 Ft
	Biztosítás	162.000 Ft	161.804 Ft	170.000 Ft
	Bánkköltség	26.000 Ft	21.311 Ft	80.000 Ft
	Különböző egyéb szolgáltatások	66.000 Ft	57.000 Ft	0 Ft
	Készletelési különbözet	0 Ft	2 Ft	0 Ft
	UTP megtakarítás	480.000 Ft	0 Ft	960.000 Ft
	Ujajornai lap másolat díja	0 Ft	6.860 Ft	6.000 Ft
	Székfoglaló díj	0 Ft	0 Ft	50.000 Ft
	Penzügyi műveletek ráfordításai	120.000 Ft	121.934 Ft	128.000 Ft
	Előterjesztés hitelkamatok	120.000 Ft	121.934 Ft	128.000 Ft
	<b>BEJÁRÓK: ADÓK, JÁRULÉKOK, LEVONÁSOK, ENYEDZÁSOK</b>	<b>384.000 Ft</b>	<b>384.300 Ft</b>	<b>0 Ft</b>
	<b>Céltörvény, hitel</b>	<b>384.000 Ft</b>	<b>384.300 Ft</b>	<b>0 Ft</b>

Társasház  
1484 Pp. Wesselényi u. 13-15. *[Signature]*

Társasház, 1154 Budapest, Wesselényi u. 13-15

## JEGYZŐKÖNYV

Készült a fenti Társasház tulajdonosi közgyűlésén, a Budapest, Wesselényi u. 13-15. udvaron előponti, 2017. augusztus 28.-án 17 óra 30 perckor  
Jelen vannak: a mellékelt jelenléti ívet aláíró tulajdonosok  
(517/1 000 tulajdoni hányad).

### A közgyűlés határozatképes.

Napirendi pontok: a mellékelt meghívó szerint.

Gosuly Jolán köszönti a megjelenteket, megnyitja a közgyűlést és megállapítja, hogy a közgyűlés határozatképes, a jelen levők tulajdoni aránya 517/1 000.

#### 1. Levezető elnök, jegyzőkönyvvezető és jegyzőkönyv-hitelesítők megválasztása:

42017.(VII).23.) számú határozat: a 2017. augusztus 28.-i közgyűlés levezető elnökének, jegyzőkönyv-vezetőjének és jegyzőkönyv-hitelesítőinek megválasztása.

A közgyűlés levezető elnöknek és jegyzőkönyv-vezetőnek Gosuly Jolánt, jegyzőkönyv-hitelesítőnek Palotai-Csiki Szilviát és Futó Krisztiánt egyhangúlag megválasztotta.

#### 2. Napirendi pontok elfogadása:

2017.(VII).23.) számú határozat: A közgyűlés egyhangúlag elfogadta a közgyűlési szabályzat szerinti napirendi pontokat.

#### 3. Helyiségek, tervek nyílászáróinak cseréje/felújítása, kivitelező kiválasztása

42017.(VII).23.) számú határozat: A közgyűlés egyhangúlag úgy döntött, hogy a beérkezett ajánlatok közül részben a műemléki előírások, részben pedig anyagi okok miatt a nyílászárók cseréje helyett a régi ablakok rekonstrukcióját részesíti előnyben. A közgyűlés Fortanylek Ferenc (Csapatmunka Kft.) bruttó 1.283.284,- Ft.-os ajánlatát fogadta el, mely tartalmazza a meglévő ablakok üvegcserejét, a vas ablakkeretek felújítását, korrózió elleni védelmét és festését, valamint a külső kőpárkányokon a bádoglemezek újra cserélését. A munka kivitelezésénél külső műemlékes építész fogja ellátni a műszaki ellenőri feladatokat. (Bádoglemez János, bruttó 50.000,- Ft. megbízási díj)

#### 4. Lépcsőházak, bejárati ajtók és kapuk felújítása, kivitelező kiválasztása

42017.(VII).23.) számú határozat: A közgyűlés egyhangúlag úgy döntött, hogy a beérkezett ajánlatok közül a Füleki László által adott, bruttó 1.389.900,- Ft.-os ajánlatot fogadja el. A felújítási munka tartalmazza a lépcsőházak falainak lekaparását, glettelés utáni

Palotai Cs. Sz.

Gosuly J.

Futó K.

festését, a padlás és pince bejáratok, valamint a lépcsőkorlátok mázolását, a lépcsőházi bejárati ajtók és esővédő előtetők kijavítását és lazúrozását, valamint az utcai kapuk hibáinak kijavítását és festését.)

Mivel más hozzászólás nem volt, a levezető elnök a közgyűlést berekesztette.

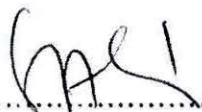

.....  
Levezető elnök  
Gosuly Jolán

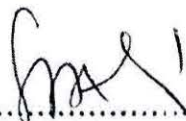

.....  
Jegyzőkönyvvezető  
Gosuly Jolán



.....  
Jegyzőkönyv hitelesítő  
Palotai-Csiki Szilvia

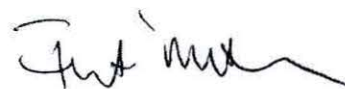

.....  
Jegyzőkönyv hitelesítő  
Futó Krisztián



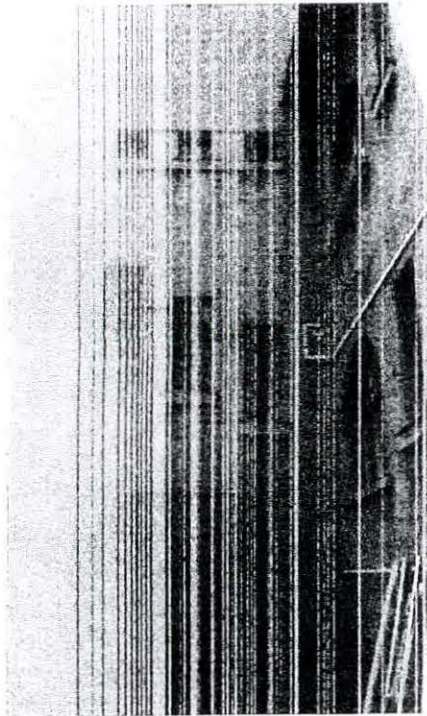

1151 Budapest, Wesselényi utca 15

műemléki védetségű MÁV –telep kétszintes társasház

lépcsőházi ablakainak felújítása

Előzmények:

A műemléki védetségű többszintes társasház kb. 1914 ben építették a rákospalotai MÁV telep II. ütemében.

A két lépcsőházban, a pincében és a tetőtérben különböző méretű és egyszeres üvegezésű fémszerkezetű ablakok találhatóak.

Az ablakok állapota különböző, van amelyik nyíló része nem zárható, van amelyikről hiányzik a retesz stb.

A tervezett munkák:

A ház összes homlokzati vaskeretes ablaka –eltérő mértékben – felújításra kerül.

Az összes fémszerkezetből az üvegezteket kivesszük, a kereteket rozsdátlanítás és egyéb anyagok eltávolítása után korróziógátló festékekkel, -melyben az alapozó is benne van,- fényes fekete színűre mázoljuk.

Gondosan óvatosan kibontjuk az üvegezteket, kívülről Hammerite festékekkel mázoljuk, a méretre vágott üvegtáblákat a megtisztított keretbe helyezzük „vasgittel” rögzítjük. Az üvegtáblákat kívülről fekete színnel szilikonnal kihúzzuk, hogy a csapódó víz ne jusson a keret és az üveg közé.

Az elkészült ablakot belülről fekete festékekkel lemázoljuk. Az üvegcserépeket elszállítjuk és hulladék rendező udvarban leadjuk.

Az elkészült ablakokat zsírtalanítjuk és letisztítjuk.

Külön kérésre a réstömítését is elvégezzük, de ezt ajánlatunk nem tartalmazza.

Portanyák Ferenc

Csepregyék Kft.

0670/459-2836

megnevezés	munka	felület	munka díj	anyag ár	megjegyzés
lívég és egyéb hontás	csiszolás		97 350 Ft	15 000 Ft	
sitt szállítás	szállítás	1 m3	5 000 Ft	40 640 Ft	
ablak	javítás	27 db	40 000 Ft	27 000 Ft	
	rögzítőcsere	10 db	0 Ft	2 000 Ft	
festés	kivülről	134 m	60 000 Ft	50 000 Ft	
lívégcsere	gittelés	14 m2	167 648 Ft	14 900 Ft	
	szilózás	134 m	44 880 Ft	42 300 Ft	
festés	belülről	134 m	51 765 Ft	0 Ft	
utómunkák	ablak takarítás	14 m	77 880 Ft	7 000 Ft	
ablak külső vízvezése	bádogozás	27 db	270 000 Ft	50 000 Ft	
összesen			814 523 Ft	248 840 Ft	
Áfa			219 921 Ft	0 Ft	
Bruttó vállalat			1 034 444 Ft	248 840 Ft	<b>1 283 284 Ft</b>

megnevezés	anyag	kell	ár	költség
festés	Hammerite fekete festék 2,5l	2 db	10 500 Ft	21 000 Ft
	hígító 0,5	2 db	1 600 Ft	3 200 Ft
	ecset 2col	4 db	800 Ft	3 200 Ft
	csiszoló korong 40-es	20 db	700 Ft	14 000 Ft
	Hammerite fekete festék 0,9l	2 db	4 200 Ft	8 400 Ft
<b>összesen</b>				<b>49 800 Ft</b>
gittelés	gittelő rasketta	1 db	2 200 Ft	2 200 Ft
	gitt 5kg	4 db	2 800 Ft	11 200 Ft
	híntőpor	5 db	300 Ft	1 500 Ft
				<b>14 900 Ft</b>
üveg szilózás	benne van a csere vállalásban			0 Ft
	fekete szilikon	30 db	1 300 Ft	39 000 Ft
	festhető szilikon	3 db	1 100 Ft	3 300 Ft
				<b>42 300 Ft</b>
tisztítás	pengés kaparó	4 db	250 Ft	1 000 Ft
	pótpenge	1 klt	520 Ft	520 Ft
	üveg tisztító	4 ü	800 Ft	3 200 Ft
	papír tekercs	1 db	2 000 Ft	2 000 Ft
	szalmiákszesz	1 ü	260 Ft	260 Ft
				<b>6 980 Ft</b>
<b>bádogozás</b>				
vizető Wess 13	lépcsőházi ablakok 1mx0,25	4 db	720 Ft	2 880 Ft
	padlásablak 300x0,25	1 db	2 750 Ft	2 750 Ft
	oválisablak	2 db	720 Ft	1 440 Ft
	padlásablak utcai oldal 200x0,25	1 db	1 440 Ft	1 440 Ft
	padlásablak északi old 300x0,25	1 db	2 750 Ft	2 750 Ft
vizető Wess 15	lépcsőházi ablakok 1mx0,25	4 db	720 Ft	2 880 Ft
	padlásablak 300x0,25	1 db	2 750 Ft	2 750 Ft
	oválisablak 0,9x0,25	2 db	720 Ft	1 440 Ft
	padlásablak utcai oldal 550x0,25	1 db	4 040 Ft	4 040 Ft
	szilikon	8 db	1 350 Ft	10 800 Ft
<b>összesen</b>				<b>33 170 Ft</b>





76 440 Ft

30 420 Ft

49 594 Ft

11 194 Ft

167 647 Ft

ÁRAJÁNLAT

Készült Budapest XV. Wesselényi utca 13-15. szám alatti társasház részére.

**Lépcsőház festése, korlát, nyílászárók mázolása.**

**13. szám alatti lépcsőház.**

Festés	169m <sup>2</sup>	anyag: 169 x 500	84.500
		díj: 169 x 1800	304.200

lépcsőház takarása

kaparás ahol szükséges, alapozás

kaparás utáni hibák 2x-i glettelése

felület átcsiszolása

2x-i festés, sít elszállítása

Korlát	22m <sup>2</sup>	anyag: 22 x 1500	33.000
		díj: 22 x 2000	44.000

tisztítás, porolás

alpmázolás

zománcozás

Mázolás	44m <sup>2</sup>	anyag: 44 x 800	35.200
		díj: 44 x 2500	110.000

(ajtók, előtető, bejárati kapu, utcai kapu)

felület csiszolása, tapaszolása

alpmázolás, zománcozás

csiszolás, 2x-i lazurozás



**Az anyag árak a következő évben ( 2018 ) drágulhatnak 1-10 %-ig!**

Összesen:	Nettó anyag + díj:	610.900
	27%ÁFA:	-----
	<b>Bruttó:</b>	<b><u>610.900</u></b>

Budapest 2017. 07. 13.

Füleki László

06/20 9 142-573

## ÁRAJÁNLAT

Részlet Budapest XV. Wesselényi utca 13-15. szám alatti társasház részére.

Lépcsőház festése, korlát, nyílászárók mázolása.

15. szám alatti lépcsőház.

Festés	169m <sup>2</sup>	anyag: 169 x 800	135.200
		díj: 169 x 2500	422.500

Lépcsőház takarása

Parafénéria bontása, kaparás, alapozás

teljes felület 2x-i glettelése

felület átsiszolása

2x-i festés, sít elszállítása

Korlát	22m <sup>2</sup>	anyag: 22 x 1500	33.000
		díj: 22 x 2000	44.000

tisztítás, porolás

alapozás

zománcozás

Mázolás	39m <sup>2</sup>	anyag: 39 x 900	35.100
		díj: 39 x 2800	109.200

(ajtók, előtető, bejárati kapu, utcai kapu)

felület csiszolása, tapaszolása

alapozás, zománcozás

csiszolás, 2x-i lazurozás

Az anyag árak a következő évben ( 2018 ) drágulhatnak 1-10 %-ig!

Összesen:	Nettó anyag + díj:	779.000
	27%ÁFA:	-----
	<b>Bruttó:</b>	<b><u>779.000</u></b>

Budapest 2017. 07. 13.

Füleki László

06/20 9 142-573



### SZÁMLAINFORMÁCIÓ

Név:	TÁRSASHÁZ XV.KER.WESSELÉNYI U.13-15
Ügyfélazonosító:	CA06M4

**Számlák**

Számlaszám	Elérhető egyenleg	Tárgynapi egyenleg	Hitelkeret	Zártolt összeg
<b>HUF számlák</b>				
10700660-66368894-51100005	1.414.232,85	1.414.232,85	0,00	0,00
<b>HUF Részösszesen</b>	<b>Tárgynapi egyenleg ( HUF ):</b>	<b>1.414.232,85</b>		
<b>Mindösszesen</b>	<b>( HUF ):</b>	<b>1.414.232,85</b>		

Dátum: 2017.08.31. 16:04

CIB BANK ZRT.  
 599.  
 Budapesti  
 Bank  
  
 Keresztesi Csilla

## NYILATKOZATOK

A Budapest, XV. kerület Wesselényi u. 13-15. sz. alatti Társasház (továbbiakban **Társasház**) képviselőjében alulírott Gosuly Jolán (szül. Brassó, 1980. augusztus 16., an. Bacsó Irina) a 1154 Budapest, Wesselényi u. 13-15. sz. alatti **Társasház** felújításának támogatása érdekében benyújtott pályázatunk mellékleteként az alábbi nyilatkozatokat teszem:

1. A pályázatban megjelölt 1154 Budapest, Wesselényi u. 13-15. sz. alatti Társasház felújítási munkálatait várhatóan a 2018. június hónapban (a 2017. évi pályázatunk aláírását követően) kezdi el és várhatóan 2018. augusztus végi határidővel befejezi a munkálatokat.
2. A pályázatban megjelölt 1154 Budapest, Wesselényi u. 13-15. sz. alatti Társasház felújítási munkálatainak végrehajtásért és az elszámolásért felelős személy: Gosuly Jolán (szül. Brassó, 1980. augusztus 16., an. Bacsó Irina)
3. Nyilatkozom arról, hogy a **Társasház** csőd-, felszámolási-, végelszámolási, megszüntetésére irányuló egyéb eljárás alatt nem áll.
4. A pályázatban megjelölt 1154 Budapest, Wesselényi u. 13-15. sz. alatti Társasház CIB Bank Zrt.-nél vezetett, **10700660-66368894-51100005** számú bankszámláján áll rendelkezésre a felújítási pályázathoz szükséges önerő (1.338.184,- FT.), valamint ennek a bankszámlának a terhére fog megtörténni a pályázatban megjelölt felújítási munkálatok kifizetése.

Budapest, 2017. október 12.



Cégszerű aláírás

TÁRSASHÁZ  
1154 Budapest, Wesselényi u. 13-15.

Előttök, mint tanúk előtt:

Név: PALOTAI-CSIKI JZILVIA

Név: AKONDÁS NÉ GERGŐ EKA

Lakcím: 1154 Bp. Wesselényi u. 13/16

Lakcím: 2800 TATAKUTA, FARKAS U. 53.

Aláírás: Palotai J. J.

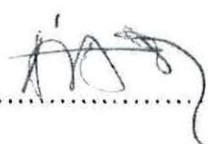
Aláírás: 

## FELHATALMAZÓ LEVÉL

CIB Bank Zrt.

Megbízom, megbízuk Önöket az alább megjelölt fizetési számlánk terhére az alább megnevezett Kedvezményezett által benyújtandó beszedési megbízás(ok) teljesítésére a következőkben foglalt feltételekkel:

Fizető fél számlatulajdonos megnevezése: XV. ker. Wesselényi u. 13-15. Társasház  
Felhatalmazással érintett fizetési számla számlavezetője: CIB Bank Zrt.  
Felhatalmazással érintett számla pénzforgalmi jelzőszáma: 10700650-66368894-51100005  
Kedvezményezett neve: Budapest XV. kerület Önkormányzat.  
Kedvezményezett fizetési számlájának pénzforgalmi jelzőszáma:  
11784009-15515005-00000000

Fedezetihiány esetén a sorba állítás időtartama legfeljebb 35 nap.

A beszedési megbízás benyújtásához okiratot nem kell csatolni.

A felhatalmazás visszavonásig érvényes. A visszavonásról szóló értesítést írásban kell az Adós számlavezető pénzintézetéhez benyújtani. A visszavonás csak a kedvezményezett hozzájárulásával érvényes.

Budapest, 2017. október 12.

Fizető fél számlatulajdonos

Záradéki

2017 OKT 12

A fenti felhatalmazást .....-án nyilvántartásba és az abban foglaltakat tudomásul vette.

Záradék: A felhatalmazó a fentieknek megfelelően tudomásul és nyilvántartásba vette az alábbi sorszámmal:

000142149

Kötelezettségét vállaljuk arra, hogy a fenti felhatalmazó levél alapján a számlavezető bankot terhelő valamennyi kötelezettségnek maradéktalanul - a CIB Bank Zrt-nek a fizetési kérelmekben benyújtott bármely esedékes követelésének beszámitását követően de minden más pénzkövetelést megelőzően - eleget teszünk.

CIB BANK ZRT.

336.

336.

Számlavezető Hitelezés

Székelyné Horváth Viktória



37/2013. (V.10.) Főv. Kgy. rendelet építészeti örökségének jegyzékében

15.2.1 számon nyilvántartott MÁV Vasutastelep

Budapest, XV. Wesselényi u. 13-15. társasház

lépcsőház festés, lépcsőházi-, padlás- és pinceablakok felújítási terve



Készítette:

Megbízó:

  
Hajducsek János okl. építészmérnök,

műemlékvédelmi szakmérnök

E1 01-1038

1154 Budapest, Bercsényi Miklós u. 103.

2017. szeptember hó

## Értékvédelmi munkarész

**A társasház a Fővárosi Önkormányzat 54/1993.(1994.II.1) Főv. Kgy. Rendelete alapján fővárosi, a Budapest Főváros XV. ker. Rákospalota, Pestújhely, Újpalota Önkormányzat Képviselő Testülete 36/2012. (IX.28.) önkormányzati rendelete alapján helyi védettségű épületegyüttes része.**

**A MÁV Telep műemléki jelentőségű területté nyilvánításához az eljárás folyamatban van, a listára vétel megtörtént.**

A megalapozó tanulmányt és dokumentációt a „MŰEMLEKI JELENTŐSÉGŰ TERÜLET” védetté nyilvánításához a Lechner Lajos Tudásközpont készítette 2014 márciusában. A dokumentáció alapjául szolgáló kutatást végezte és a védési dokumentációt összeállította Balázsik Tamás vezető szakértő. A MÁV Telep Baráti Köre Egyesület segítve a kutatói munkát rendelkezésre bocsátotta az addig feltárt levéltári dokumentációt, archív anyagokat, vonatkozó tárgyú leírásokat, levelezéseket.

( Lechner L. tudásközpont későbbiekben Forster központ lett, a Kormány 378/2016. (XII.2.) Kormányrendelete értelmében a Forster Gyula Nemzeti Örökségvédelmi és Vagyongazdálkodási Központ (Forster Központ) 2016. december 31. napján jogutódlással megszűnt. 2017. január 1-jétől feladatait a Miniszterelnökség, a Magyar Művészeti Akadémia, illetve a Budavári Ingatlanfejlesztő és Üzemeltető Nonprofit Kft. látja el.)

### **Részlet a védési dokumentációból. (Balázsik Tamás)**

...„A MÁV lakótelep a társadalom egy meghatározott hivatású csoportjának, a vasutasoknak sajátosan szerkesztett élettere, lakóhelye a 20. század elejéről. A speciálisan strukturált és felépített hivatás szerinti szerveződés magas szinten megfogalmazott építészeti struktúrát volt képes létrehozni a lakóhely vonatkozásában is, ami a maga nemében sajátos példája az emberek egy csoportja és lakóhelye kapcsolatának (lásd még a bányászkolóniák településképeinek megformálását). A közösség viszonylagos zártsága a település szövetében egyfajta zárványt alkotott, és ez a településképből a mai napig érvényre jut. E zárvány, mag, noha a fejlődésétől idegen beavatkozással metszették át (M3), teljes értékűként reprezentálja a vasút intézményrendszerének egy különleges szegmensét. A máig szinte érintetlenül fennmaradt beépítési struktúra hitelesen tükrözi az egykor a MÁV alkalmazásában álló tervezői gárda felkészültségét és teljesítményét a kialakított település- és telekszerkezet vonatkozásában. A struktúrához választott szecessziós stílus a modernség jegyét kölcsönözte az együttesnek.”

.....„A ma látható MÁV lakótelep rácsos utcahálózat szerint szervezett épületegyüttese 41 ingatlanon, MÁV títustervek szerint, szecessziós stílusban a XX. szd. elején épült 47 épületből áll, szinte érintetlenül fennmaradt speciális zöldfelületi struktúrával.”

(Összeállította: Arlett Annamária MÁV Telep Baráti Köre Egyesület / elnök)

Budapesti 2. Számú Földhivatal  
Budapest XIV. Bosnyák tér 5. 1590 Pf. 101

### E-hiteles térképmásolat

2014.03.27 11:04:37

Helyrajz szám: BUDAPEST XV KER. belterület 80784/10

Megrendelés szám: 9000/1806/2014

Méretarány: 1 : 1000

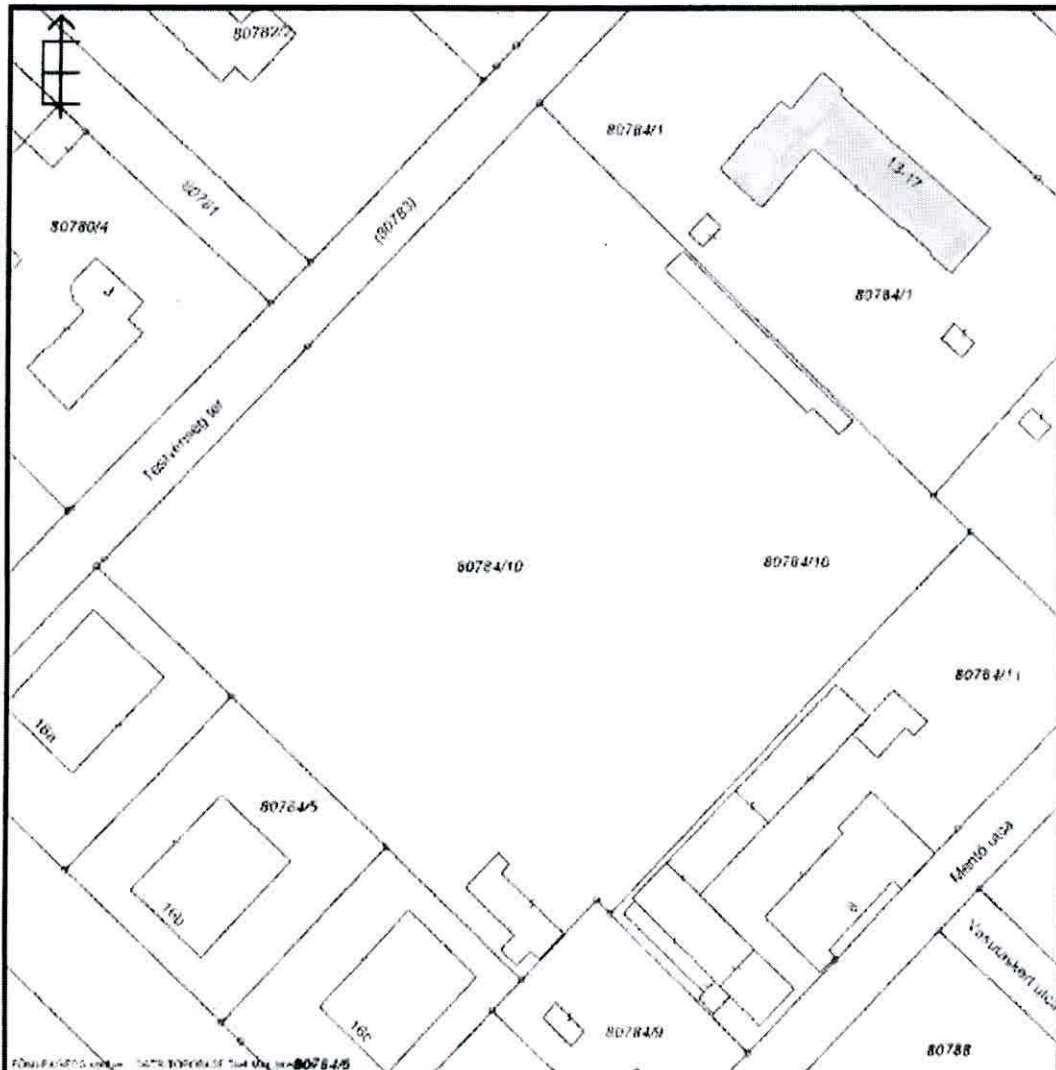



Archív tervek

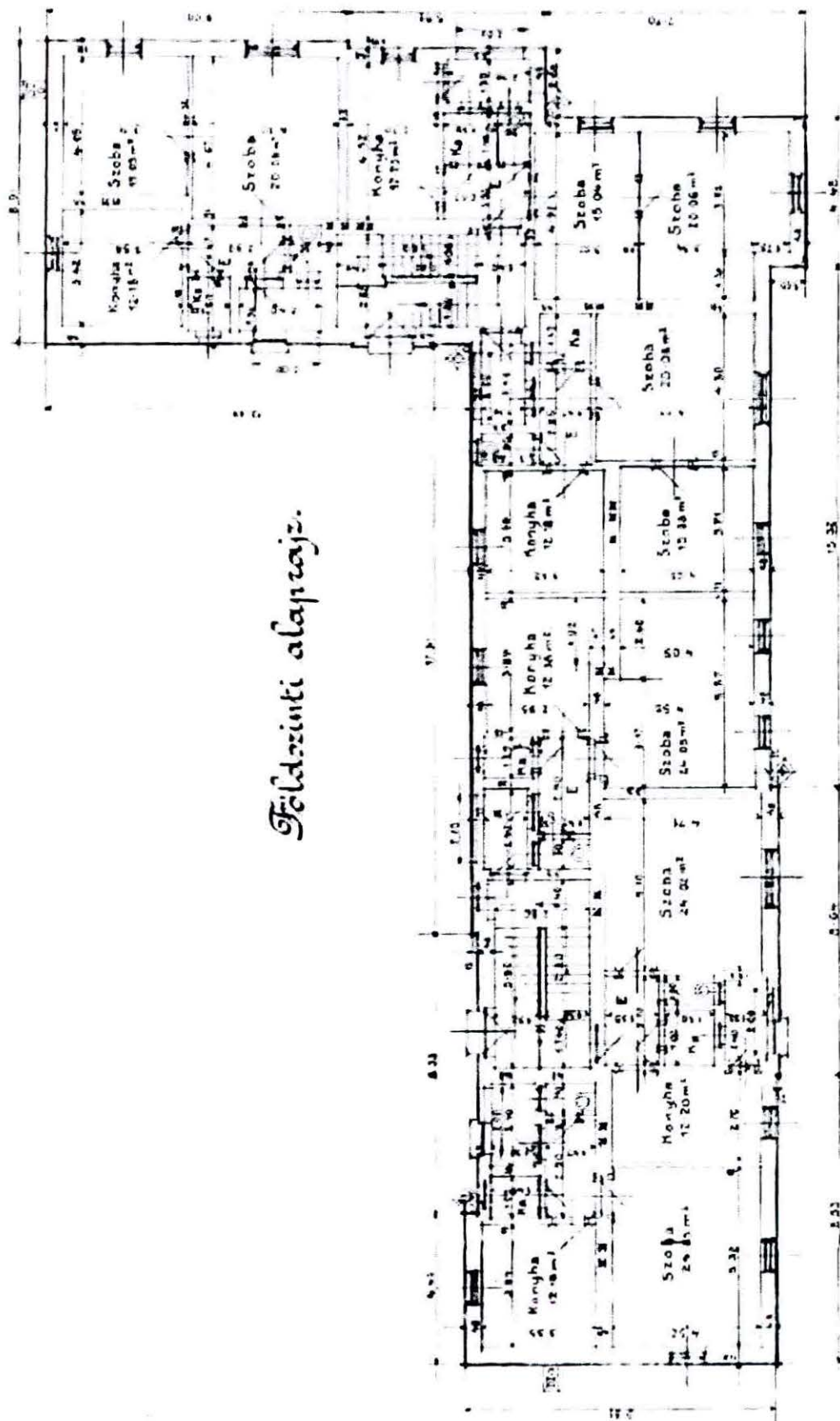

Fedőszéllel a legnyugatibb (a pala fedésű) a szarufélfalaknál mélyrevezve.

a liposéhszék fedésű.

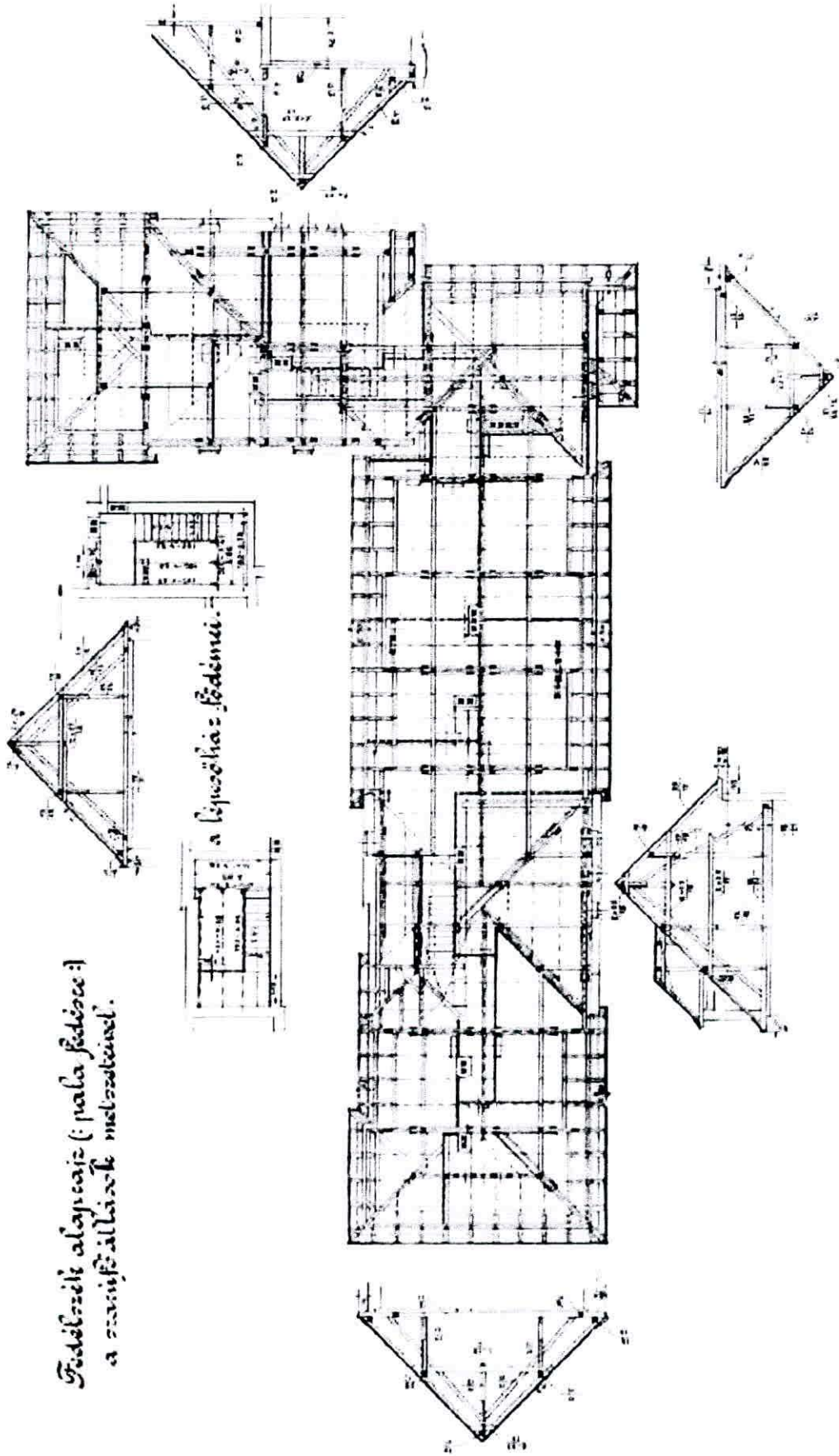

*Metszet a lépcsőháron át.*

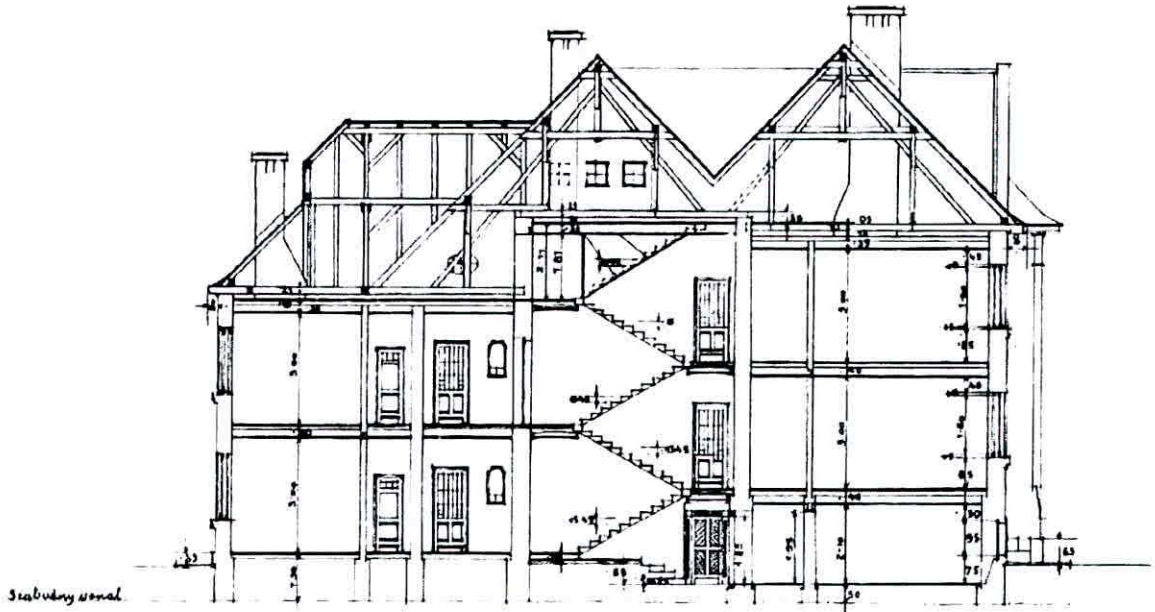

1. Homlokzat.





## 2. Homlokzat.

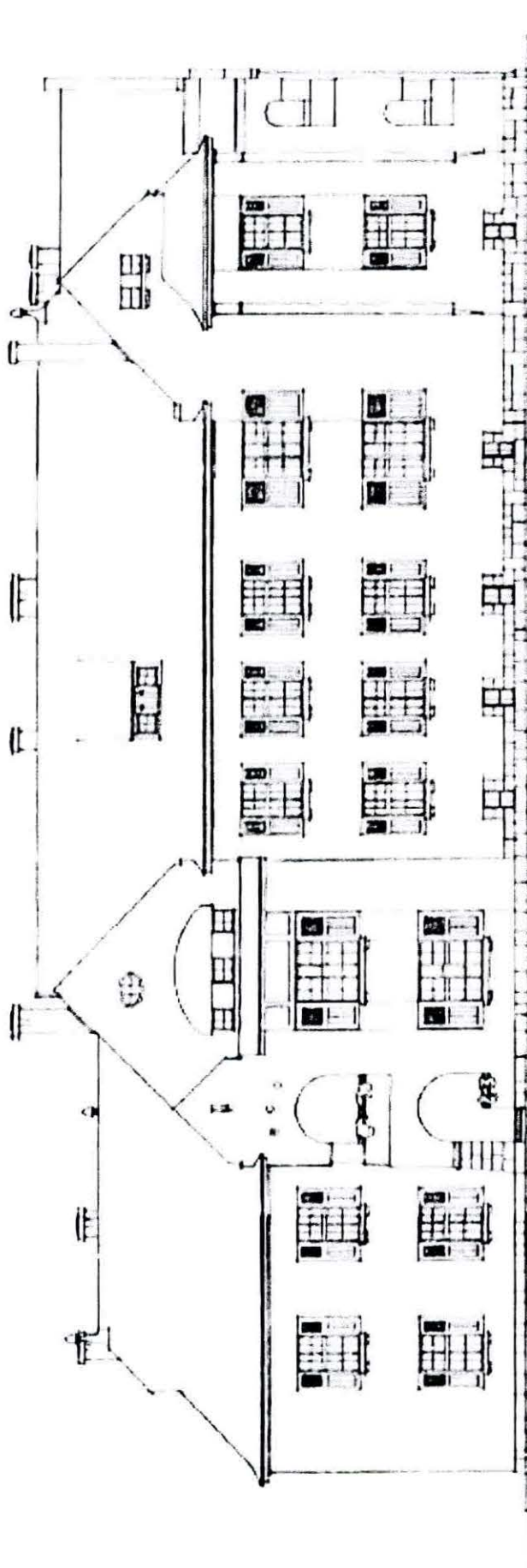

### 3. Homlokzat.

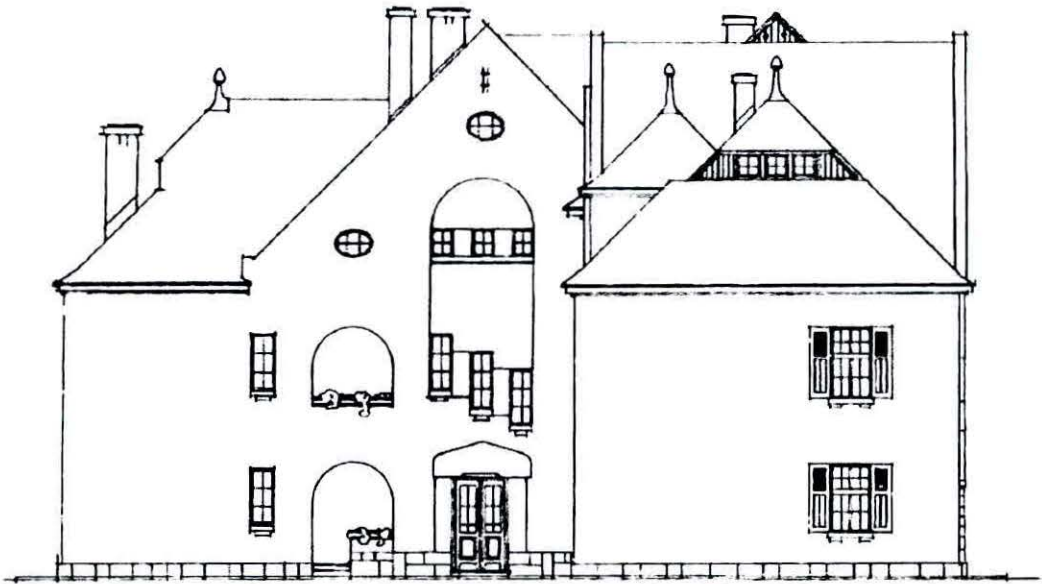

4. Homlokzat.

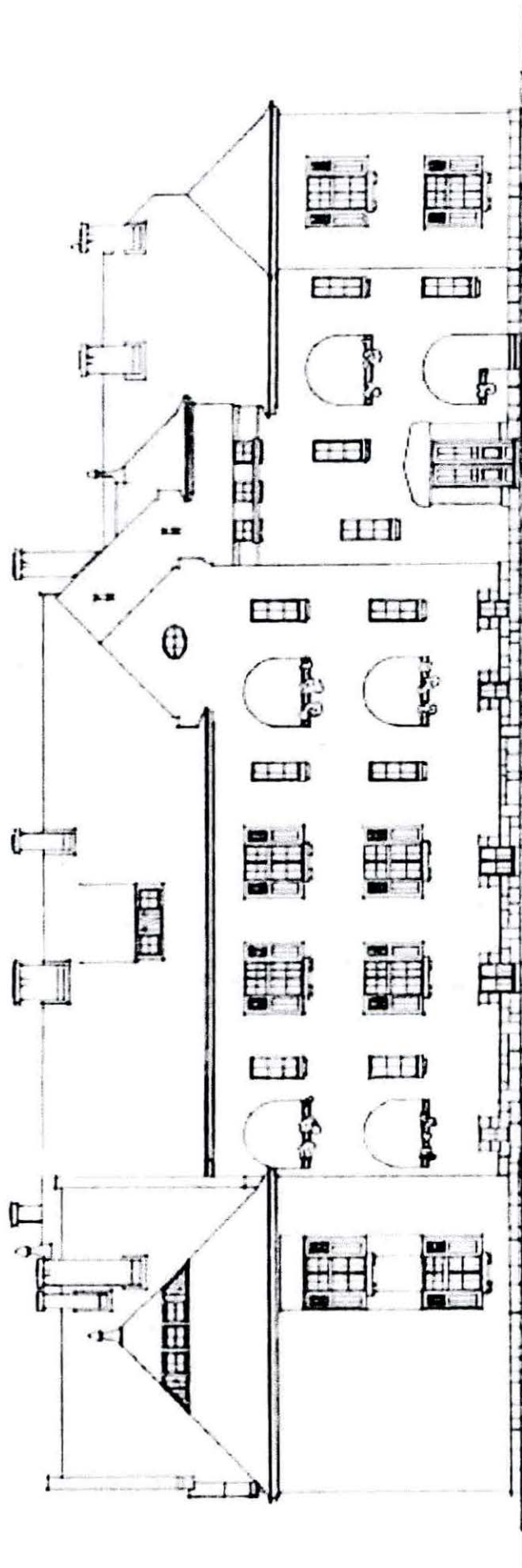

## A tervezett munkák

A Társasház az épület lépcsőházi-, pince- és padlás eredeti fémablakainak felújítását tervezi, azok megtartásával.

Az ablakok eredetiek, fém szerkezetűek, azonos szerkezeti kialakításúak, nagy részük fix üvegezésű, egyes helyeken nyíló szárnyakkal.

Mivel az ablakokkal beépítésük óta párszori átmázoláson kívül más nem történt (valószínűen kb. ötven éve az sem), az ablakok üvegezése nagyrészt törött, vagy repedt, a fém keretek és szárnyak korrodáltak, a szárnyak egy része a megvastagodott festéstől illetve a vetemedéstől nem záródik rendesen. Ez a lépcsőházban állandó léghuzatot, a pince- és padlásablakoknál emellett nem kívánt élőlények (galambok, rágcsálók) bejutását segíti.

A lépcsőházak ablakai (egyiken 4 db, másikon három) 60/141 cm méretűek, hat (egyforma) osztással, alul két felnyíló szárnyal készültek.

A pinceablakok két méretben, 45/80 cm, illetve a régi mosókonyha helyiségekben 77/80 cm méretben készültek, a ház szabályos kő lábázatburkolatába illesztve, két oldalán 32 cm-es kerettel.

A kisebb ablakok szabályos, négy osztatúak, egyik alsó szárny nyíló, míg a mosókonyhai, nagyobb ablakok mindkét szárnya nyílik, az alsó részen egy plusz középső osztás található.

A padlásablakok két típusúak: 88/55 cm méretű, fix üvegezésűek található 6 részre osztva az oromfalakban, a másik típus egységesen 60/60 cm méretű, oldalt felnyíló, egy részük szintén az oromfalakban, más részük a tetőben, a faszervezethez van rögzítve (ez vagy álló ablakos, középen díszített deszkasávval osztott álló tetőablak, vagy a lekontyolás függőleges felületére elhelyezett, három egymás melletti ablak).

A felújítás során az összes üveget ki kell venni a fém keretből (tokból és szárnyakból egyaránt) a fémszerkezeteket rozsdátlanítás és az egyéb -100 év alatt ráakódott- egyéb anyag eltávolítása után korróziógátló festékekkel kell lekenni (alapozás után, amennyiben az alapozó benne van a festékben, akkor egy rétegben). Ezután matt fekete fedőfesték következik. A szárnyakkal hasonló módon kell eljárni, azzal a kiegészítéssel, hogy el kell végezni a deformációk korrigálását, hogy a szárnyak csukhatók legyenek. Szükség esetén pótolni kell a pántokat, záró elemeket.

A festés után következhet az üvegezés: 3 mm-es húzott síküveggel (a pinceablakoknál matt öntött üveggel) a méretre szabott üvegtáblákat vasgitttel kell a helyére rögzíteni, majd a külső felületen fekete színű szilikonnal kell kihúzni, hogy a csapódó eső ne juthasson be.

Az ablakok helyreállítása után a horganylemez ablakkönyöklők cseréjére is sor kerül. A keletkezett hulladékot (festék maradványok, üvegcserep) megfelelő hulladékkezelő udvarban kell leadni!

A felújítandó ablakok darabszáma:

Lépcsőházi ablak 7 db (3+4)

Pinceablak 45/80 12 db, 77/80 2 db

Padlásablak 60/60 18 db (a lekontyolásban lévők a tetőfelújításkor készülnek) 88/55 5 db





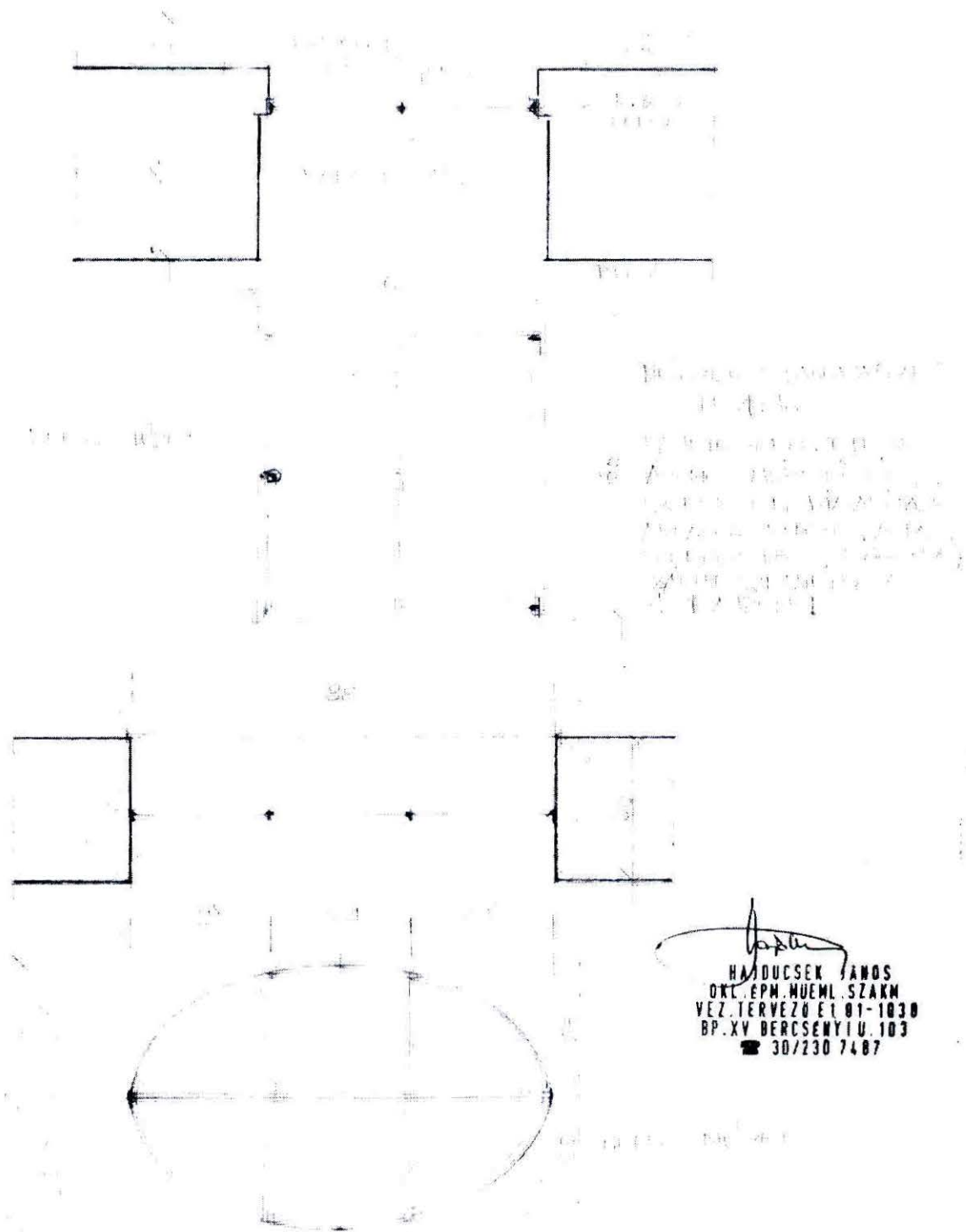

*János*  
HAJDUCSEK JÁNOS  
OKT. EPM. MŰEML. SZAKM.  
VEZ. TERVEZŐ EL. 01-1030  
BP. XV. BERCSENYI U. 103  
☎ 30/230 7487

Handwritten notes at the bottom of the drawing, including a date and other technical specifications.

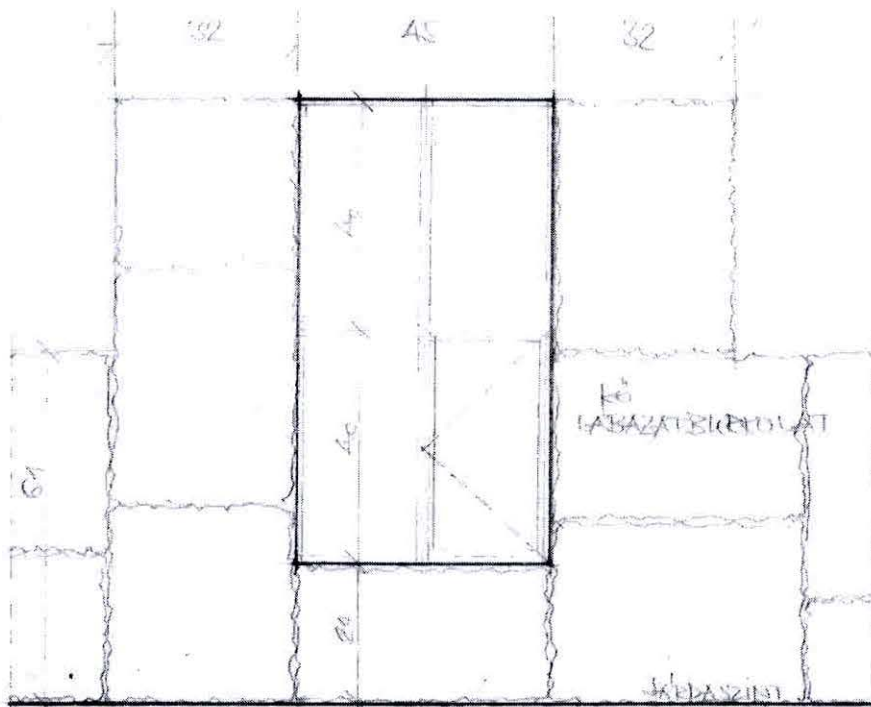

KESKENY PINCEABLAK FÜLSŐ RÉSZI M: 1:10

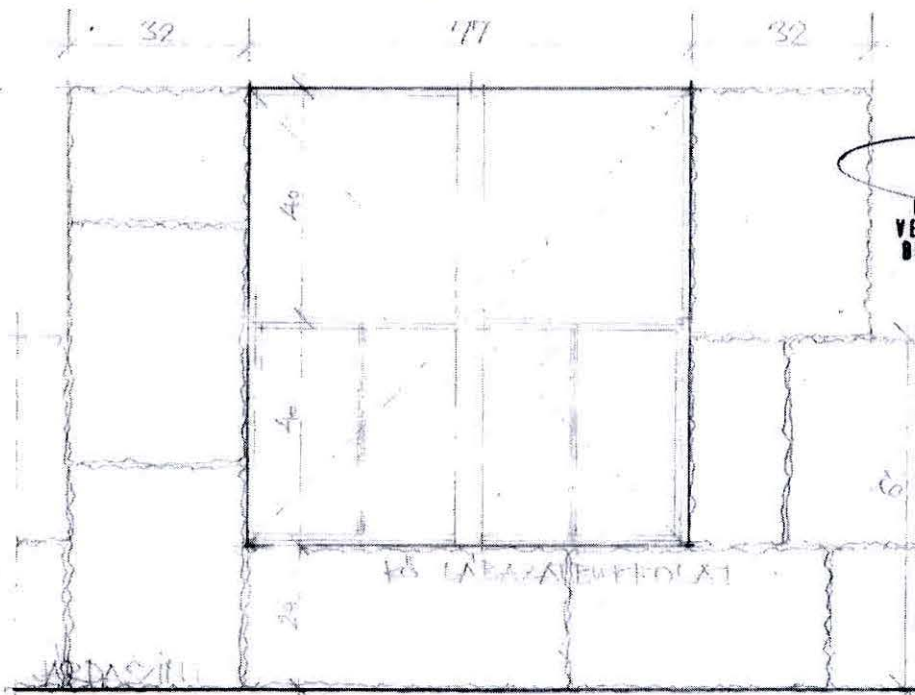

SZÉLES (MOSDÓNYHA) RÉSZI FÜLSŐ RÉSZI M: 1:10

*János*  
 HAJDUCSEK JÁNOS  
 OKL. ÉPM. MŰEML. SZAKM.  
 VEZ. TERVEZŐ E1 01-1030  
 BP. XV. BERCSENYI U. 103  
 ☎ 30/230 7497

## Lépcsőház felújítás

A lépcsőházban a falak festését, a lambéria burkolat eltávolítása után a megmaradt eredeti, flóderozott, famintázatú olajfesték lábázat rekonstrukcióját, a szintén eredeti kovácsoltvas lépcsőkoriát, az eredeti fa pinceajtó és utcai fém kapu mázolását tervezzük, a fémszerkezeteknél ismertetett módon. A felújított bejárati fa ajtó lazúros kezelést kap.

A falak a szükséges javítások, glettelés, csiszolás után (a szintén eredeti lebegő kőlépcső folyamatos fóliatakarása mellett) tojásfehér színű kétszeres diszperziós festést kapnak.

A lábázat a megmaradt eredeti mintájára, azzal azonos színnel, osztással és technikával rekonstruálandó.

A lépcsőházi koriát fa fogódzóját kíméletes tisztítás és lenolajkencés beeresztés után szintelen lazúrral kell ellátni.

A bejárati ajtók és az utcai fém kapu az eredetileg (néhány régi ablakon fellelhető) zöld olajfestést kap.

Budapest, 2017 szeptember hó



Hajducsek János

tervező

E1 01-1038



**Fotók**



Lépcsőház bejárat, lépcsőházi ablakok, padlásablakok



Eredeti pinceajtó

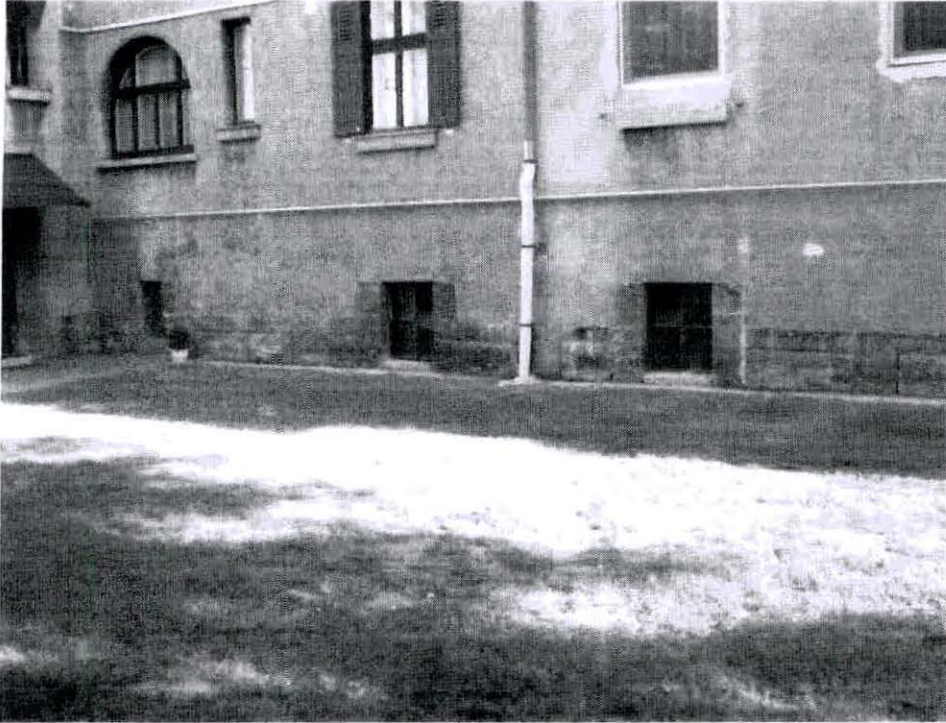

Pinceablakok (mindkét fajta)



A tetőben lévő álló tetőablakok



Lépcsőházi ablak (belülről)



60/60 padlásablak (belülről)



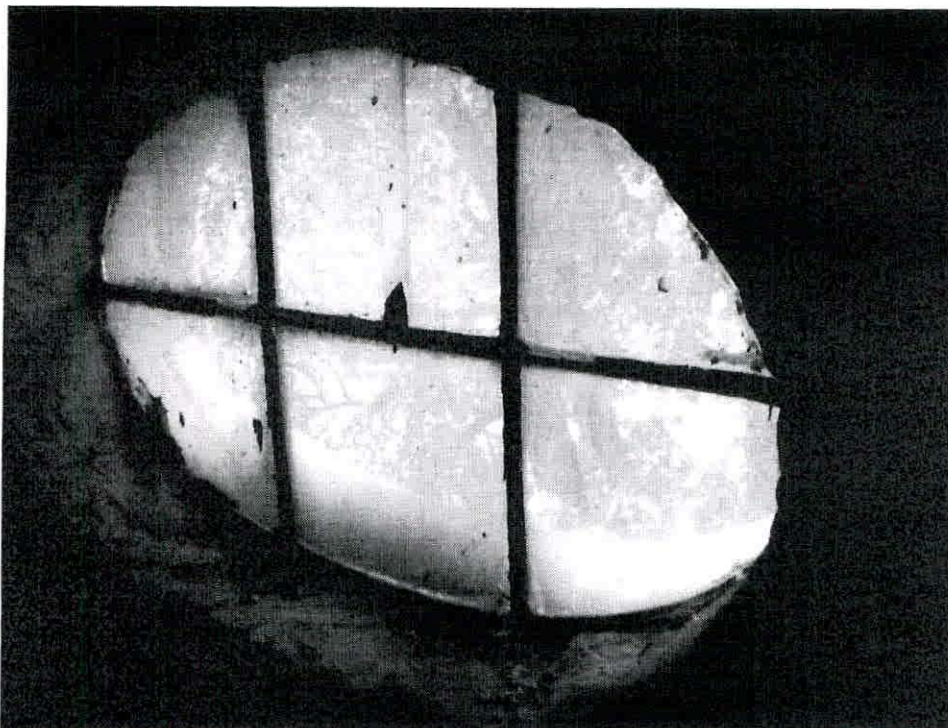

Ovális padlásablak (belülről)

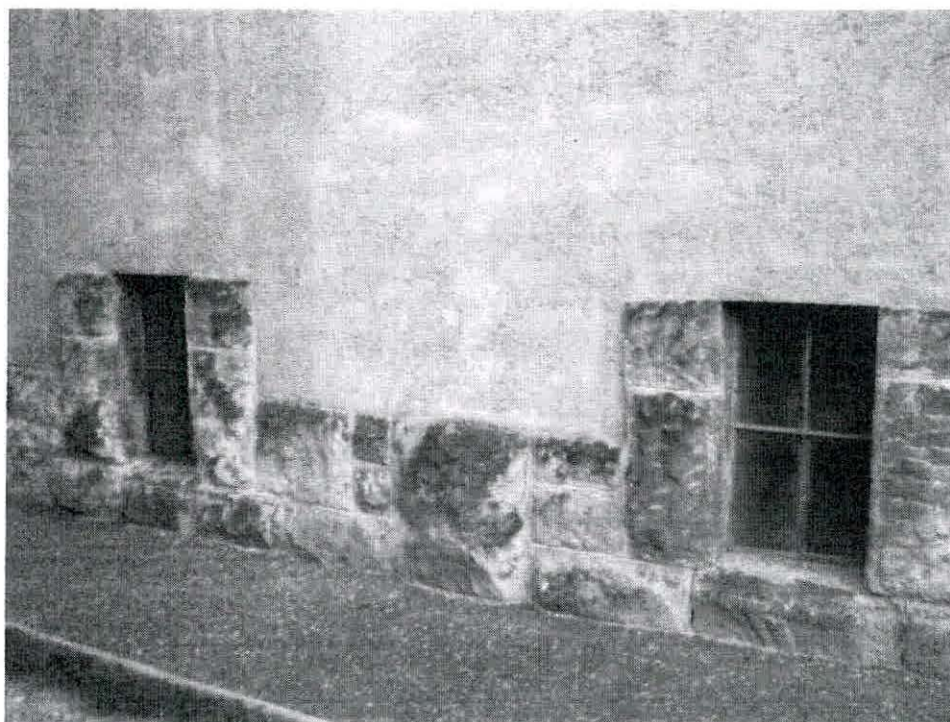

Kis pinceablak



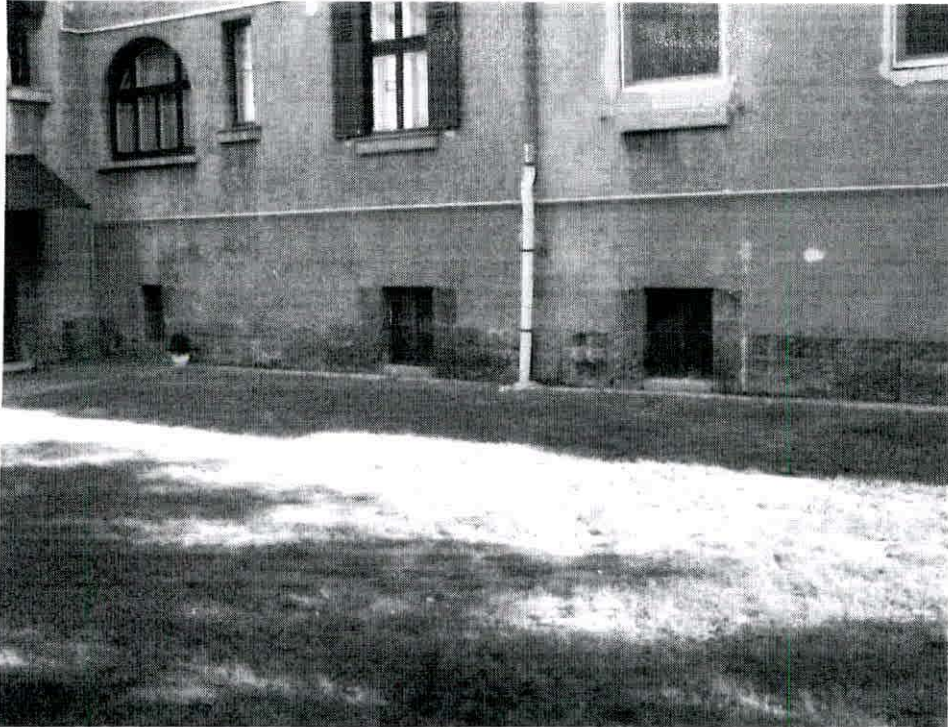

Nagy pinceablak (volt mosókonyha)



Eredeti flóderozott lépcsőházi lábazati olajfestés



Kovácsoltvas lépcsőkorlát

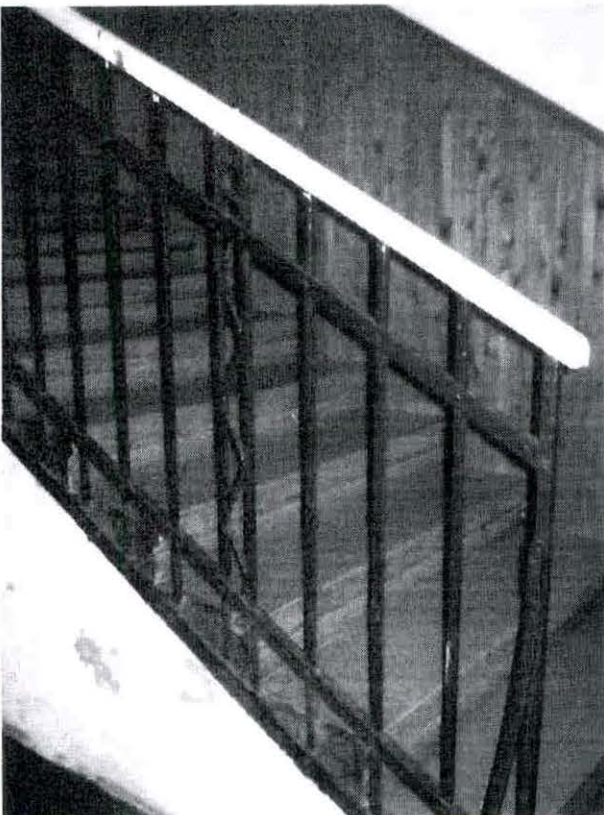

Korlát részlet





\*1000084430011\*

**Gosuly Jolán**

1154 Budapest, Wesselényi utca 13-15.

ügyintéző: Capdebo Ákos

telefon: +36 1 999-9071

email: CapdeboA@budapest.hu

ikt. szám: FPH059 /1247 - 2 /2017

hiv. szám: -

 tárgy: Budapest XV. Wesselényi utca 13-15. sz.  
 épület lépcsőházának, lépcsőházi,  
 padlás- és pinceablakainak felújítása
**Tisztelt Gosuly Jolán!**

A Budapest XV. kerület, Wesselényi utca 13-15. szám alatti, 37024 hrsz.-ú ingatlan szerepel a Budapest Főváros Közgyűlésének a településkép védelméről szóló 30/2017. (IX.29.) rendelete 4. mellékletében, Budapest fővárosi helyi védettségű építészeti örökségének jegyzékében, a MÁV Vasutastelep épületegyüttesének részeként. Az épület lépcsőházi-, padlás- és pinceablakainak, valamint lépcsőházának felújításához készített tervdokumentációhoz kérésére az alábbi szakmai véleményt adom.

A benyújtott terv egyik része az épület közös területein (lépcsőház, padlás és pince) lévő fém ablakok helyreállítására vonatkozik. A műszaki leírás szerint az ablakszárnyakból kiveszik az üvegezést, eltávolítják a több réteg festéket és egyéb ráakódott anyagot, majd a szárnyak kiegyengetése és rozsdátlanítása után korróziógátló festékekkel és fedőfestékekkel az egész ablakszerkezetet matt fekete színre mázolják. (A matt fekete szín megfelelőbb, mint az egyik árajánlatban szereplő fényes fekete szín.) Hagyományos 3 mm-es üvegezés kerül vissza a szárnyakba (nem fűtött terekről lévén szó, hőszigetelő üvegezés igénye itt nem merül fel) és cserélik a horganylemez ablakkönyöklöket is.

A tervek szerint az épület lépcsőházát eredeti állapotába állítják vissza. A modern fa lambériát eltávolítva helyreállítják a flóderezett (faerezetű) lábazati olajfestést, a kovácsoltvas lépcsőkorlátot a többi fémszerkezethez hasonlóan újítják fel. A bejárati ajtók a MÁV telep fa nyílászáróinak megfelelően sötétzöld mázolást kapnak. A végleges színt javasolt a felületre felfestett színminták alapján kiválasztani. Sötétzöld lesz az utcai fémkapu is, ami – bár az épület többi fémszerkezete fekete színt kap – azért elfogadható, mert a MÁV telepen általában nem csak a fa nyílászárók, de a kerítéskapuk is sötétzöldek.

Budapest, 2017. október „20”

 Tisztelettel:  
  
 Martonffy Miklós  
 főosztályvezető

**JELENTKEZÉSI ADATLAP****5 lakásos vagy ennél nagyobb lakásszámú társas, illetve szövetkezeti lakóépületek felújítására****Társas illetve szövetkezeti ház**Címe **1155 Budapest, Szentkorona u. 13-15.**Lakások száma: **12.**Magántulajdonosok részaránya: **12.**A társasház illetve lakásszövetkezet megalakulásának Időpontja: **1991. november 28.**Elkülönített felújítási alap számlaszáma (ahova a támogatási összeget kérik utalni): **11715007-20449263**Adószám: **20050935-1-42**Közös képviselő neve: **Gordius Ingatlankezelő Kft.**Címe: **1158. Budapest Drégelyvár u. 21. fsz. 1/b** (lev: 1605 Bp. Pf. 184.)Telefon száma (mobil): **0620 322 50 48**Felújítási munka leírása: **A Társasház tető felújítása**Bekért ajánlatok száma: **4**Felújítási munka összege (bruttó): **4.752.467 FT**Kért támogatás összege (bruttó): **2.375.000,- FT**Ennek aránya a felújítás teljes összegéhez: **50 %**

A közös képviselő igazolja, hogy a fent leírtak megegyeznek a társas, illetve szövetkezeti ház közgyűlésének érvényes határozatával, egyben vállalja a lebonyolítási feltételek betartását.

Budapest, 2017. szeptember 18.

**Gordius Ingatlankezelő Kft.**  
1158. Budapest  
Drégelyvár u. 21.  
Adószám: 14891719-2-42**közös képviselő/ LB elnök**Csatolandó mellékletek:

- elkülönített felújítási alap számlaszáma (ahova a támogatási összeget kérik utalni),
- közgyűlési határozat + Társasház Alapító Okirata; Lakásszövetkezet Alapszabálya, Lakásszövetkezet cégbírósági nyilvántartásba vételét igazoló iratok,
- közgyűlés által elfogadott felújítási költségvetés (bevételek és kiadások bemutatása, a források megjelölése),
- építési engedély köteles munkálatok esetén, építési engedély kérelem benyújtásának igazolása,
- önerő nyilatkozat,
- nyilatkozat a megvalósítás várható időpontjáról, határidejéről.



Készült a 1155. Budapest, Szentkorona u. 13-15 sz. Társasház 2017.05.18. napján 17.00 órakor megtartott éves beszámoló közgyűlésen.

**Jelen vannak:** Tulajdonosok: 588/635 tul.h. a jegyzőkönyv mellékletét képező jelenléti ív szerinti tulajdonosok személyesen vagy meghatalmazottak útján.

Gordius Kft. képviselőjében Hegedűs János

Hegedűs János köszönti a megjelenteket. Tájékoztatja a tulajdonosokat hogy a megjelent tulajdonosok aránya eléri, nem éri el az 50%-ot, ezért a közgyűlést berekeszti, és a közgyűlési meghívóban jelzett időpontban a meghirdetett napirendi pontokkal a megismételt közgyűlés formájában kerül megtartásra. A megismételt közgyűlés a megjelent tulajdonosok tulajdoni hányad arányától függetlenül határozatképes.

Készült a 1155 Budapest, Szentkorona u. 13-15 sz. Társasház 2017.05.18. napján 17.15 órakor megtartott megismételt éves beszámoló közgyűlésen.

**Jelen vannak:** Tulajdonosok:       /635 tul.h. a jegyzőkönyv mellékletét képező jelenléti ív szerinti tulajdonosok személyesen vagy meghatalmazottak útján.

Napirendi pontok:

1. A közgyűlés levezető elnökének, a közgyűlés jegyzőkönyv vezetőjének és jegyzőkönyv hitelesítőnek két tulajdonostárs megválasztása.
2. 2016. évi pénzügyi beszámoló – határozathozatal
3. 2017. évi költségvetési és felújítási terv ismertetése – határozathozatal
4. Egyéb határozatot nem igénylő kérdések megbeszélése

Az eredetivel megegyező másolat

GORDIUS INGATLANKEZELŐ KFT  
1605 Budapest, Pf. 184.

**1. Napirendi pont.**

**1.A/2017.05.18. számú határozat:**

A közgyűlés a megjelent tulajdonosok 588 /635 tul.h. egyhangú igen, 5 /635 tul.h. nem, és 0 /635 tul.h. tartózkodással megválasztotta Hegedűs János vezető elnöknek.

**1.B/2017.05.18. számú határozat:**

A közgyűlés a megjelent tulajdonosok 588 /635 tul.h. egyhangú igen, 5 /635 tul.h. nem, és 0 /635 tul.h. tartózkodással megválasztotta Hegedűs János jegyzőkönyv vezetőnek.

**1.C/2017.05.18. számú határozat:**

A közgyűlés a megjelent tulajdonosok 588 /635 tul.h. egyhangú igen, 5 /635 tul.h. nem, és 0 /635 tul.h. tartózkodással megválasztotta Magyar Margit jkv.hitelesítőnek.

**1.D/2017.05.18. számú határozat:**

A közgyűlés a megjelent tulajdonosok 588 /635 tul.h. egyhangú igen, 5 /635 tul.h. nem, és 0 /635 tul.h. tartózkodással megválasztotta Kis Róbert jkv.hitelesítőnek.

A rendeltetivel megegyező  
másként  
GORDIUS INGATLANKEZELŐ KF.  
1605 Budapest, Pf. 184.



### 3. Napirendi pont.

2017. évi költségvetési terv és felújítási terv ismertetése - határozathozatal

- Az érintés védelmi, villámvédelmi elhárítást halassza el a társasház,
- A tető felújításra bejelentendő árnyajánlatot, melyre gyáron beérkezett a TH. A teljes felújítás a függőleges sírú és villámcsapócsapó lemez fedéssel 13.004.602,- az ajánlat értelmében.
- Bitumenes lemez fedéssel (Sármes) 128.000,-/m<sup>2</sup> egybe vállaljal. Kft 6-7 M Ft. előleget megvárja a tetőt.

### 3./2017.05.18. számú határozat:

A közgyűlés a megjelent tulajdonosok 588 /635 tul.h. igen, 0 /635 tul.h. nem, és 0 /635 tul.h. tartózkodással a 2017. évi költségvetési tervet

elfogadta -nem fogadta el A közös költség változatlan

Az eredetivel megegyező másolat



4. Napirendi pont.

Egyéb határozatot nem igénylő kérdések megvitatása.

Bejött: Lapusfal a  
- Mi lesz Bécsi kormányral Niusra vegy terület?  
Város meg az ő része.

A 13. februári felajánlással egyetértve, hogy ismét  
kerül, hogy mindkét oldalon van (hely)  
mi a lehetőség pedig. A postát el kell osztani újra  
is a városra.

- Akárcsak van a felajánlással, meg kell adni a  
kiszáradt. Ugyan az akárcsak, meg kell adni a gazdát.  
Bécsi a postát a városra, kiderül a városra a felajánlással.  
Kiszáradt a városra és az akárcsak a városra.  
A város része a városra a városra.

k.m.f.

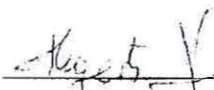
  
Levezető elnök

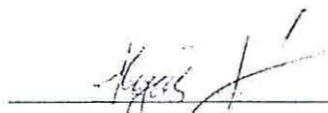
  
Jegyzőkönyv vezető

  
Jegyzőkönyv hitelesítő

  
Jegyzőkönyv hitelesítő

Az eredetivel megegyező másolat

GORDIUS INGATLANKEZELŐ KF.  
1605 Budapest, Pf. 184.



Jelenléti ív 2017.év Készült:2017.05.18 5.Hónap

1155 Budapest.XV

Szentkorona u. 13-15.

Kód	Tulajdonos, Tul.hányad	Em.ajtó	Aláírás
A001	Kiss Árpád 48.0	Fsz.1.	<i>Kiss Árpád</i>
A002	Gerbovits Ákos 47.0	Fsz.2.	<i>Gerbovits Ákos</i>
A003	Princzes Gyuláné 47.0	Fsz.3.	
A004	Bécs Györgyné 48.0	1.em.4.	<i>Bécs Györgyné</i>
A005B	Borbás Mihályné 47.0	1.em.5.	<i>Borbás Mihályné</i>
A006	Szász Ferenc 50.0	2.em.6.	<i>Szász Ferenc</i>
A007	Nagy András 58.0	Fsz.1.	<i>Nagy András</i>
A008A	Kasler Ottó, Szabó Szilvia 58.0	Fsz.2.	<i>Kasler Ottó</i>
A009	Magyar Margit 58.0	Fsz.3.	<i>Magyar Margit</i>
A010	Antal Sándorné 58.0	1.em.4.	<i>Antal Sándorné</i>
A011A	Tarjányi Tamás 58.0	1.em.5.	<i>Tarjányi Tamás</i>
A012	Szász Ferenc 58.0	1.em.6.	<i>Szász Ferenc</i>
ONK	Önkormányzat Összesen 781.0		
Tulajdoni hányad összesen:		1416	

635

*Az eredetivel megegyező másolat*

## Közgyűlési határozatok

Készült: 2017. május 18. napján 17.00 órakor a XV. Szentkorona u. 13-15. Társasház megismételt éves beszámoló közgyűlésén, a hitelesített jegyzőkönyv alapján.

### 1/2017.05.18. sz. határozat:

A közgyűlés a jelen lévő 588/635 tulajdoni hányadból 588/568 tulajdoni hányad egyhangú igen, 0/568 tulajdoni hányad nem, 0/568 tulajdoni hányad tartózkodással megválasztotta

- A közgyűlést levezető elnöknek: Hegedűs Jánost,
- Jegyzőkönyvvezetőnek: Hegedűs Jánost
- Jegyzőkönyv hitelesítőnek Magyar Margitot és Kiss Árpádot .

2./2017.05.18. számú határozat: A közgyűlés a megjelent tulajdonosok 588/635 tul.h. egyhangú igen, 0/635 tul.h. nem, és 0/635 tul.h. tartózkodással a

- 2016. évi pénzügyi beszámolót elfogadta

3.a/2017.05.18. számú határozat: A közgyűlés a megjelent tulajdonosok 588/635 tul.h. igen, 0/635 tul.h. nem, és 0/635 tul.h. tartózkodással a

- 2017. évi költségvetési tervet elfogadta,

a közös költség változatlan.

felújításról nem döntött a közgyűlés

Budapest, 2017. május 22.

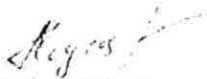
  
Hegedűs János  
Társasház referens

Az eredeti eljegyző másolat  
Hegedűs János

GORDIUS INGATLANKEZELŐ KFT.  
1605 Budapest, Pf. 184.



## 2017. évi elfogadott költségvetés

Bevételek	2016. évi tény	2017. évi terv	635 m2
Üzemeltetési számla kamata	146 Ft		
Közös költség bevétel	1 934 458 Ft	1 812 060 Ft	
<b>Bevételek összesen:</b>	<b>1 934 604 Ft</b>	<b>1 812 060 Ft</b>	
Kiadások	2016. évi tény	2017. évi terv	
Közös helyiségek áramdíja	18 152 Ft	15 000 Ft	
Szemétszállítási díj	215 736 Ft	220 000 Ft	
Víz-csatorna díj	23 307 Ft	14 400 Ft	
<b>1. Közüzemű költségek</b>	<b>257 195 Ft</b>	<b>249 400 Ft</b>	
Közös képviseleti díj	219 456 Ft	220 320 Ft	1 530 Ft
Társasház biztosítás:	166 491 Ft	170 000 Ft	
Tűzvédelmi szabályzat elkészítése	14 986 Ft	0 Ft	
Érintésvédelmi, villámvédelmi ell.jkv.		0 Ft	
Postaköltség, postai befizetések kts.	20 144 Ft	20 000 Ft	
Telefon költség	9 500 Ft	10 000 Ft	
Banki kezelési költség	58 362 Ft	60 000 Ft	
<b>2. Általános üzemeltetési költségek</b>	<b>488 939 Ft</b>	<b>480 320 Ft</b>	
Lakaos munka	14 200 Ft		
Tető javítás	189 000 Ft		
Dugulás elhárítás	44 450 Ft		
<b>3. Épületjavítások</b>	<b>247 650 Ft</b>	<b>550 000 Ft</b>	
villanyszerelési anyagok	8 520 Ft		
Nyomtatványok befizetési csekkek	889 Ft		
<b>4. Anyag költségek</b>	<b>9 409 Ft</b>	<b>10 000 Ft</b>	
<b>5. Melléképület tető felújítás</b>	<b>193 040 Ft</b>	<b>0 Ft</b>	
<b>Költségek összesen:</b>	<b>1 196 233 Ft</b>	<b>1 289 720 Ft</b>	
<b>Közös költség számítás alapja:</b>		1 055 000 Ft	138
LTP befizetés 20.150/hó		241 800 Ft	32

**Fizetendő közösköltség:**

635 m2

üzemeltetési költség	145 Ft
Felújítási alap	30 Ft
Lakáskassza befizetés	32 Ft
összesen:	207 Ft
+ technikai víz díj	100 Ft lakás/hónap
képviseleti díj	1 530 Ft lakás/hónap

**Figyelembe véve a rezsicsökkentés összegét is, a tervet szerint a közös költség változatlan marad!!**

**Felújítási terv**

Budapest, 2017. május 18

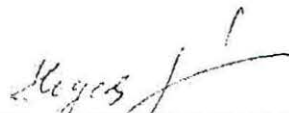
  
 Gordius Kft.

Az eredetivel megegyező másolat  
 Aláírás

GORDIUS INGATLANKEZELŐ KFT  
 1605 Budapest, Pf. 184.

GORDIUS INGATLANKEZELŐ KFT  
 1605 Budapest, Pf. 184.



BFFH Városépítési Főosztály  
Építészeti Értékvédelmi Csoportja  
Capdebo Ákos részére!

## Kérelem

Szakmai Vélemény , hozzájárulás  
Bp. XV. ker Szentkorona u. 13-15. Társasház részére

Tiszte Capdebó Ákos Úr!

A XV. ker. Szentkóna u 13-15. Társasház Tulajdonosai fel kívánják újíttatni a társasház meglévő palató fedését, mert több helyen beázik és rendszeresen kell javíttatni.

A társasház közgyűlése a mellékelt árajánlat szerinti felújítást választotta, melyhez a XV. ker Önkormányzattól kamatmentes Önkormányzati hitelt kért.

A Bp. XV. ker Önkormányzat a hitel elbírálásához kéri az Önök szakmai véleményét, hozzájárulását.

**Kérem, hogy a szakmai véleményüket, hozzájárulásukat mihamarabb küldjék meg,** mert a felújítási pályázatnak az azt **elbíráló Bp. XV. ker. Önkormányzat Képviselő testületének** Városüzemeltetési, Intézményműködtetési, Köztisztasági és Környezetvédelmi Bizottságának 2017. szeptember 18-i ülésén történő döntésének alapjául szolgáló Önkormányzati előterjesztés tervezett (törvényességre történő ) **leadási határideje 2017. szeptember 06.**

Kérem az eljárás meggyorsítása érdekében a szakmai vélemény, hozzájárulásukat részemre és a XV. ker. önkormányzat részére e-mailban megküldeni, az alábbi címekre.  
[gordiusz@cordiusz-kft.hu](mailto:gordiusz@cordiusz-kft.hu) , [nemeth.tibor@bpxv.hu](mailto:nemeth.tibor@bpxv.hu), [csoke.csaba@bpxv.hu](mailto:csoke.csaba@bpxv.hu)

Mellékelem - a tetőfelújítás árajánlatát.  
- a társasházról készült képeket

Nyilatkozom, hogy a lakóépület eredeti tervdokumentációja illetve títusterve nem áll a rendelkezésünkre.

Budapest, 2017. augusztus. 31.

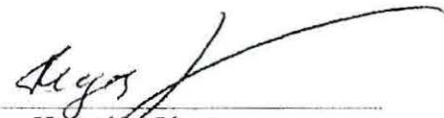

Hégedűs János  
a Társasház közös képviselőjét ellátó  
Gordius Kft. Társasház referens  
0620 278 79 88.

Árajánlatkérő neve és címe	1155 BUDAPEST, SZENTKORONA u. 13-15. sz. alatti Társasház
Adószáma	
Számlaszáma	

Árajánlatadó neve és címe	Palacenter Bt. 8600 Siófok, Új-piac tér 5.
Adószáma	25476138-2-14
Céginformációs kódszám	14-06-308950
Számlaszáma	OTP Bank 11743040-21048315
Elérhetőségek	web: teto-szigetes.hu e-mail: info@teto-szigetes.hu telefon: +36 30 606-6733

Sorszám	Megnevezés	Mennyiség (db)	Díj egységár (nettó)	ÁFA	Díj egységár (bruttó)	Díj összeg (nettó)	Díj összeg (bruttó)
1.	tetőfelület ipari vizes tisztítása, törött palák cseréje 100 db-ig	900 db	400 Ft	27 %	508 Ft	360000 Ft	457200 Ft
2.	felület kettősítésre Isopal Siplast Primer Speed SRS kettősítővel m2	900 db	160 Ft	27 %	203,2 Ft	144000 Ft	182880 Ft
3.	palafodás alatti sérült, korhadt deszkázat javítása, cseréje m2	25 db	9800 Ft	27 %	12446 Ft	245000 Ft	311150 Ft
4.	palatető széléinek lezárása horganyzott bádoggal eszpenyő lemezzel	82 db	1800 Ft	27 %	2286 Ft	147600 Ft	187452 Ft
5.	tetőszellőzők beépítése	20 db	1500 Ft	27 %	1905 Ft	30000 Ft	38100 Ft
6.	tetőre lánghatárolásos eljárással modifikált, palazsalékos, színes Index Arrox Color bitumenes lemez felhelyezése élenkénti átfedéssel, takarócsikkal	1210 db	1250 Ft	27 %	1587,5 Ft	1512500 Ft	1920875 Ft
7.	munkadíj m2	900 db	1200 Ft	27 %	1524 Ft	1080000 Ft	1371600 Ft
8.	függőleges palatető alapozása, és két réteg Iso-Paint, színezett UV álló bevonat gépi szórása	60 db	2300 Ft	27 %	2921 Ft	138000 Ft	175260 Ft
9.	meglévő horganyzott bádoggal csatorna javítása	5 db	17000 Ft	27 %	21590 Ft	85000 Ft	107950 Ft
						<b>Összesített nettó költség:</b>	<b>Összesített bruttó költség:</b>
						3742100 Ft	4752467 Ft

PALACENTER BT.  
 Siófok, Új-piac tér 5. 8600  
 Társasház  
 Adószám: 25476138-2-14  
 Közfelületi adószám: HU25476138



## **Palatető felújítás, szigetelés bontás nélkül, Villas Color bitumenes lemezekkel!**

**Magyarországon és Szlovákiában, ingyenes helyszíni felmérés!**  
Előnyök, amelyeket az általunk alkalmazott technológia biztosít:



- meglévő tetőfedés nem kerül lebontásra, így biztosítjuk munka közben a beázás mentességét
- a szigetelés várható élettartama 35-40 év
- megjelenése esztétikus, színes, cserépszerű hatást kelt
- az alkalmazott szigetelőanyag kis fajsúlyú (5,5 kg/m<sup>2</sup>), így a régi tetőt nem terheli túl
- speciális kerámiaőrlemény biztosítja az anyag színtartósságát
- szigetelőanyag a felépítése miatt (érdes felületi kiképzés), szükségtelenné válik a hófogók beépítése
- bontás elkerülése gyorsá és gazdaságossá teszi az épület tetőfelújítását
- ÉMI által ellenőrzött termék és technológia, az EN ISO 9001 minőségtanúsítvány követelményeinek megfelel
- egy átlagos családi ház tetőfelújítása 1-2 munkanap alatt készül el
- fedésével azbesztmentes környezetet biztosít

### ***Palatető felújítás, szigetelés bontás nélkül, Villas Color bitumenes lemezekkel!***

Palatetők felújítására, szigetelésére, fémlemez tetők bontás nélkül, valamint OSB aljzattal kialakított tetők szigetelésére, újrafedésére alkalmas Villas Color bitumenes lemezcsalád színvilágában megjelennek a Méditerran barátságos barna színek is. A Villas Color Méditerran nevű, vörös színű terméket elegáns, barna tónusos szórással gyártják. A korábban Méditerran néven futott, fekete tónussal színt mintás termékek már Villas Color Classic néven kerülnek forgalomba. A leginkább ismert, hódfarkú mintás változat a vörös, zöld és dolomtszürke színek mellett már terrakotta színben is rendelhető.



#### **A Villas Color lemez előnyei:**

\* **Gyors és gazdaságos** – A Villas Color lemezzel 2-3 nap alatt elkészíthető lakóházának, nyaralójának palatető felújítás, szigetelés bontás nélküli munkái. Így a munkálatokat – hétvégére időzített kivitelezés esetén – akár személyesen is figyelemmel kísérheti. A felújítás nem zajos, nem zavarja sem az Ön, sem környezete pihenését. A Villas Color lemez alkalmazása mellett, az eredeti fedés megtartható, amennyiben szilárdsága és rögzítése megfelelő, így nincs szükség bontásra, és alig keletkezik hulladék. Ezzel a technológiával olcsón valósítható meg, a palatetők szigetelése, felújítása, javítása, bontás nélkül.

\* **Sokoldalú és dekoratív** – A síkpalával, vagy korcolt fémlemez, fedéssel fedett magas palatetők szigetelése, felújítása a Villas Hungaria Kft. által javasolt, többféle színben és mintázattal kapható Villas Color hegeszthető bitumenes lemez alkalmazásával igen egyszerű, mivel a felület letisztítása után a palatető szigetelés a palán azonnal elhelyezhető. A Villas Color lemez alkalmas új, magastetős épületek OSB lappal kialakított tetőfelületeinek fedésére is.

\* **Kipróbált és időálló** – A Villas Color lemezfedéssel, szigeteléssel felújított palatetők, lapostetők, egyéb tetők élettartama jelentősen meghosszabbodik. Az alkalmazástechnikai előírásoknak megfelelően alkalmazott Villas Color lemezre a Villas Hungaria Kft. 12 év vízzárósági garanciát vállal. A tetőfelújító lemez megbízhatóságát és népszerűségét számtalan felújított tető bizonyítja országszerte.



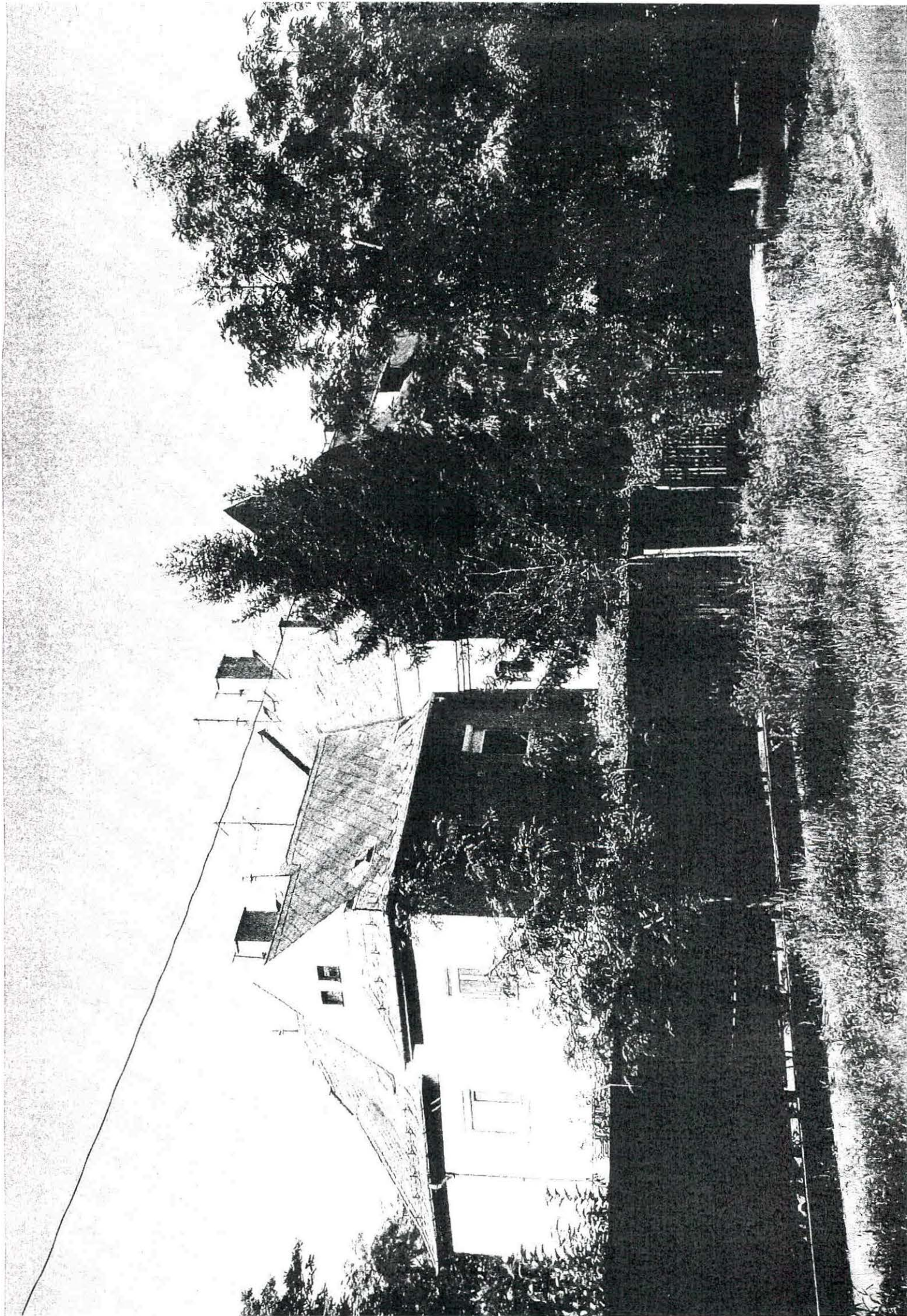











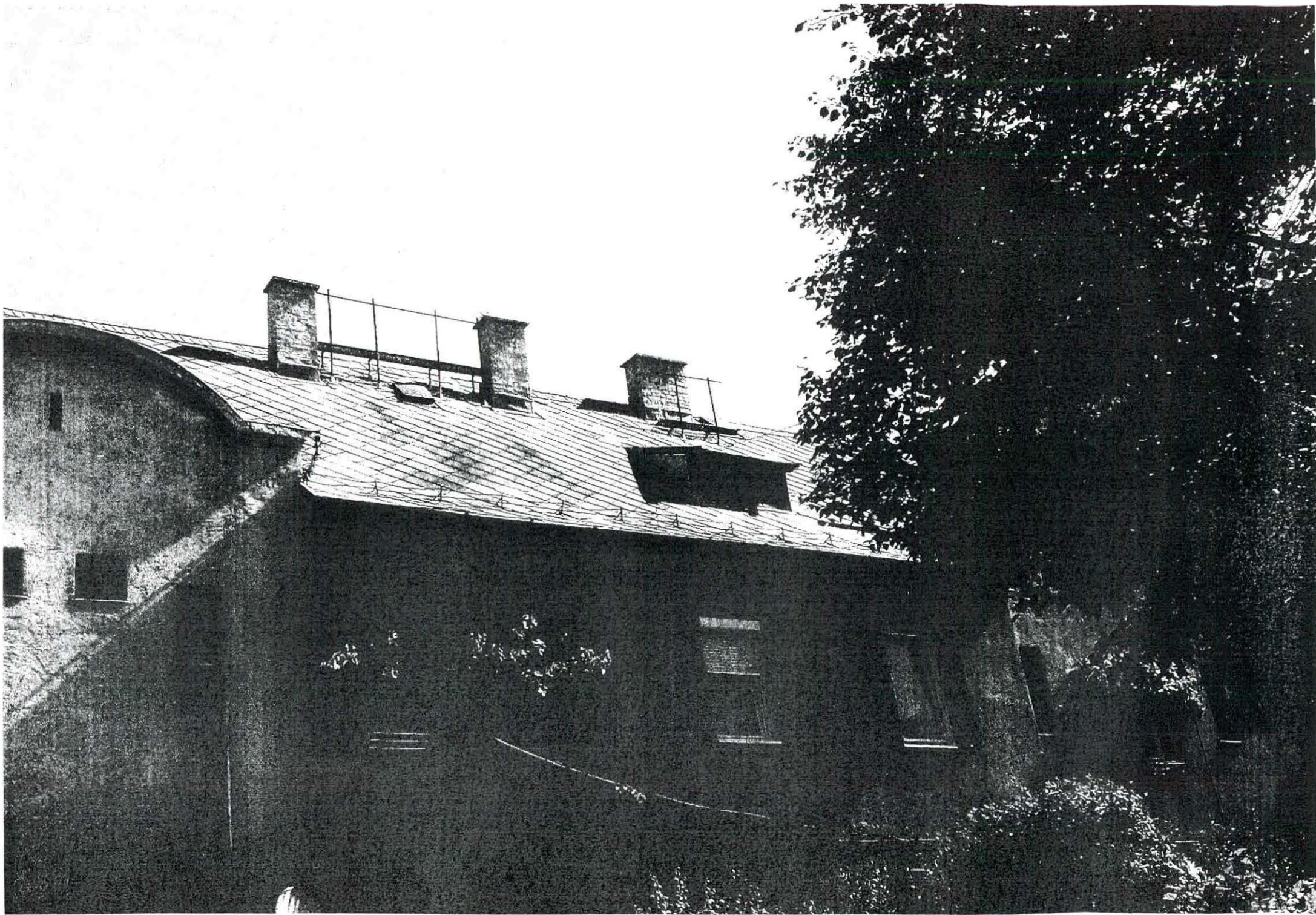



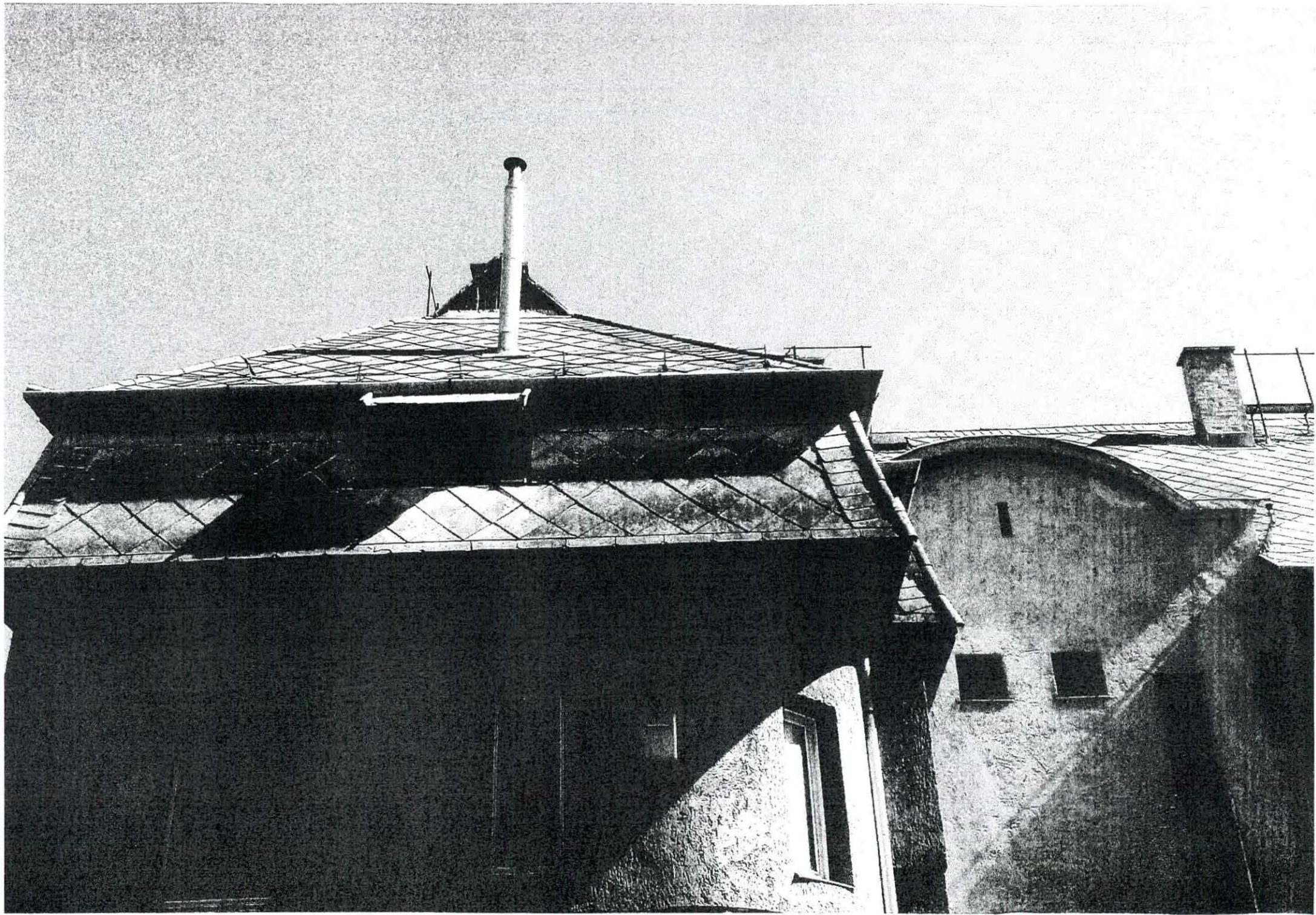



Név: SZENTKORONA U. 13-15. TH  
Város: Budapest  
Utca, házszám: Szent Korona Útja 13-15  
Irányítószám: 1155

Számlavezető fiók: XV. KERÜLETI FIÓK  
Ügyintéző: Nagy Éva Judit  
Tel.:415-3201 Fax:419-4056,419-4059  
Iktatószám: 2017/119

## IGAZOLÁS

Igazoljuk, hogy a(z) SZENTKORONA U. 13-15. TH az OTP Bank Nyrt.-nél vezetett alábbiakban megadott bankszámlájának **rendelkezésre álló egyenlege** a következő:

Számlaszám	Számlanév	Dátum	Egyenleg
11715007-20449263	SZENTKORONA U. 13-15. TH.	2017.08.18 11:11	2 795 984,00 (HUF)

Az igazolást Ügyfelünk kérésére állítottuk ki 1 példányban.

**Budapest, 2017. augusztus 18.**

Tisztelettel:

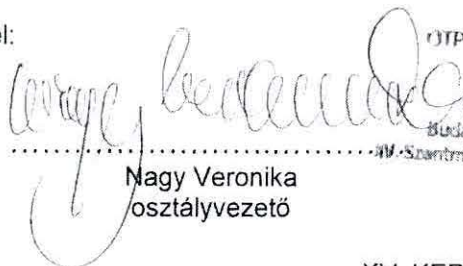
  
OTP BANK Nyrt.  
Budapesti Régió  
XV. Szentmihályi út 131. Főp.  
7  
Nagy Veronika  
osztályvezető

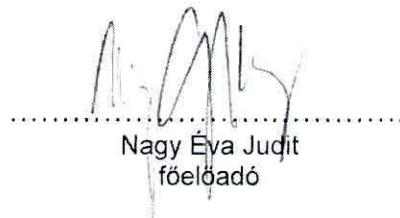
  
Nagy Éva Judit  
főelőadó

XV. KERÜLETI FIÓK



SZÁMLAVEZETŐ FIÓK NEVE, CÍME:  
 OTP BANK NYRT. BUDAPESTI RÉGIÓ  
 1152 BUDAPEST  
 SZENTMIHÁLYI UT 131

1802  
 BEJÁR  
 BUDAPEST  
 GORDIUS INGATLANKESZLŐ KFT.

A SZÁMLAKIVONAT EGYUTTAL SZÁMLAKENT IS SZÜLGA. ALÁÍRÁS  
 PECSET NÉLKÜL HITELES  
 \*AZ ÜGYLET A 2007. ÉVI CXCVII. TV. ALAPJÁN MENTES AZ ADÓ ALÓL.  
 SZÁMLAADÓ: OTP BANK NYRT. 1051 BUDAPEST, NÁDOR U.  
 ADÓSZÁM: 10537914-4-44, ÁFA CSOPORT AZONOSÍTÓ: 17780010-5  
 KÖZÖSSÉGI ADÓSZÁM: HU17780010

SZÁMLAKIBOCSÁTÁS KELTE: 2017.08.  
 KIVONATSZÁM: 080/2017

A SZÁMLATULAJDONOS NEVE, CÍME:  
 SZENTKORONA U. 13-15 TH

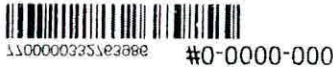

1200

BUDAPEST  
 SZENT KÖRÖNA ÚTJA 13-15  
 1155

MK

1.SZ. PÉLDANY

OTPdirekt: www.otpbank.hu

(06 1) 3 666 666, (06 40) 366 666, (06 20/30/70) 3 666 6

**BANKSZÁMLAKIVONAT**

**PÉNZFORGALMI BANKSZÁMLA**

SZÁMLASZÁM: 11715007-20449263

IBAN: HU15 1171 5007 2044 9263 0000 0000

KÖNYVELÉS NAPJA: 17.08.1

SZÁMLA NEVE: SZENTKORONA U. 13-15. TH.

BIC(SWIFT)KÓD: OTPVHUH

LÁTRA SZÓLÓ KAMAT: 0,0001%

DEVIZANEM: HUF

**FORGALMAK**

DTÉKNAP	MEGNEVEZÉS	ÖSSZE
17.08.01	NAPKÖZBENI ÁTUTALÁS, F.1500, 10404247-90340460-01960000, PRINCZES GYULÁNÉ, TÁRSASHÁZ - Budapest XV.Szent Koron, 104042479034046001960000, OKHBHUHB, (2.)NOTPROVIDED, 210404247201708011517798, 2017.08.01, (5.)BALOGH MIHÁLY - PRINCZES GYULÁNÉ közös költség - Szent korona útja 13. l/3., N	12.00
	NYITÓ EGYENLEG:	2.671.353
	ZÁRÓ EGYENLEG:	2.683.417
	EGYENLEGBŐL ZÁROLT:	0
	ELŐJEGYZETT FORGALMI KÜLÖNDÍJ:	14
	ELŐJEGYZETT TERHELÉS (BANKKÁRTYA):	0
	TERHELÉSEK ÖSSZESEN:	
	JÓVÁÍRÁSOK ÖSSZESEN:	12.00
	ELŐJEGYZETT BETÉTKAMAT:	
	ELŐJEGYZETT JUTALÉK/KÖLTSÉG:	
	ELŐJEGYZETT HITELKAMAT:	
	FOLYÓSZÁMLA-HITELKERET:	

**TOVÁBBI SZÁMLAINFORMÁCIÓK**

A tranzakciókhoz tartozó bővebb adattartalom értelmezéséhez az alábbi meghatározás nyújt segítséget:

(1.) Átutaló azonosítója, (2.) Partnerek közti egyedi azonosító, (3.) Konverzió adatai, (4.) Visszautasítás oka, (5.) Közlemény, (6.) Tényleges átutalás azonosítója, (7.) Átutalás jogcím kategóriája, (8.) Átutalás jogcíme, (9.) Tényleges kedvezményezett neve, (10.) Tényleges kedvezményezett azonosítója, (11.) Kedvezményezett azonosítója, (12.) Tényleges fizető neve, (13.) Egyéb adatok

A pénzügyi tranzakciós illetékről szóló 2012. évi CXVI. törvény 7. § (3) bekezdése alapján az OTP Bank Nyrt. tájékoztatásul közli, hogy a számlájá végrehajtott, a számlakivonaton szereplő művelet(ek) után megállapított, az OTP Bank Nyrt-t terhelő illeték összege: 0 Ft.

Tájékoztatjuk, hogy a 2013. évi CCXXXVII. tv. (Hpt.) alapján Önre kiterjed az OBA védelme. A betétbiztosításra vonatkozó részletes tájékoztatá ávente megküldjük Önnek a számlakivonattal azonos módon, illetve számlakivonat hiányában a bankfiókban kérheti annak átadását.

AZ AKTUÁLIS KAMAT- ÉS DIJTÉTELEKET A BANKFIÓKOKBAN ÉS AZ OTP BANK NYRT. HONLAPJÁN KÖZZÉTETT HIRDETÉMÉNYE TARTALMAZZÁK.

Gordius Ingatlanközvetelő Kft.  
 1158. Budapest  
 Drégelyvár u. 21.  
 Adószám: 14891719-2-42

*Eredetivel megegyező másolat  
 Bp 2017.08.21  
 (Signature)*



## NYILATKOZATOK

A Budapest, XV. kerület Szentkorona u 13-15.. sz. alatti Társasház (továbbiakban **Társasház**) képviseletében alulírott a Gordius Kft ügyvezetője (Konyári András., szül., Szerencs 1965.04.13 an., Újlaki Erzsébet) a Szentkorona u 13-15. **Társasház** sz. alatti Tető. felújításának támogatása érdekében benyújtott pályázatunk mellékleteként az alábbi nyilatkozatokat teszem:

1. A pályázatban megjelölt Szentkorona u 13-15 sz. alatti Tető. felújítási munkálatait várhatóan a 2017. szeptember 15 (a 2017. évi pályázatunk aláírását követően) kezdi el és várhatóan 2017. december 31-i határidővel befejezi a munkálatokat.
2. A pályázatban megjelölt Szentkorona u 13-15 sz. alatti tető. felújítási munkálatainak végrehajtásért és az elszámolásért felelős személy: Konyári András (szül: Szerencs 1965.04.13. an.: Újlaki Erzsébet).
3. Nyilatkozom arról, hogy a **Társasház** csőd-, felszámolási-, végelszámolási, megszűntetésére irányuló egyéb eljárás alatt nem áll.
4. Nyilatkozom, hogy a tetőfelújítását a társasház **11715007-20449263** üzemeltetési számlájáról fizeti.

Budapest, 2017. szeptember 18

Gordius Ingatlankezelő Kft.  
1158 Budapest  
Drégelyvár u. 21.  
Adószám: 14891719-2-42

Cégszerű aláírás

Előttünk, mint tanúk előtt:

Név: HEGEDÜS NÉ KURUCZ ANDREA

Név: ..Hegedüs.. f..v..s.....

Lakcím: 1156 Bp. Váradó p. 5.....

Lakcím: 1156 Bp. Váradó p. 5.....

Aláírás: Hegedüs né Kurucz Andrea

Aláírás: ..Hegedüs.. f..v..s.....

## FELHATALMAZÓ LEVÉL

Tisztelt OTP Bank Nyrt!

OTP BANK NYRT.  
1051 Budapest, Nádor u. 16.  
Levél cím: 1475 Budapest, Pf. 403.

Megbízom/megbízuk Önöket az alább megjelölt bankszámlánk terhére az alább megnevezett Kedvezményezett által benyújtandó beszedési megbízás(ok) teljesítésére a következőkben foglalt feltételekkel:

Felhatalmazó levél sorszáma:	8007613520170818111515
Fizető fél számlatulajdonos megnevezése:	SZENTKORONA U. 13-15. TH
Felhatalmazással érintett bankszámlájának pénzforgalmi jelzőszáma:	11715007-20449263
Kedvezményezett neve:	BUDAPEST, XV, KER. ÖNKORMÁNYZAT
Kedvezményezett fizetési/ bankszámlájának pénzforgalmi jelzőszáma:	11784009-15515005-00000000

A felhatalmazás időtartama: 2017.08.18-tól visszavonásig

- a beszedési megbízáshoz okiratot nem kell csatolni

További feltételek:

- fedezethiány esetén a sorba állítás időtartama legfeljebb 35 nap
- felhatalmazás csak a Kedvezményezett írásbeli hozzájárulásával vonható vissza

A jelen felhatalmazó levélen alapuló beszedési megbízások teljesítése az OTP Bank Nyrt. pénzforgalmi szolgáltatásról szóló Üzletszabályzatában foglaltak szerint történik.

Kelt: BUDAPEST, 2017. augusztus 18.

Fizető fél számlatulajdonos

Fentieket, mint a Fizető fél számlatulajdonos számlavezető hitelintézete, nyilvántartásba vettük.

Kelt, BUDAPEST, ..... év 2017 AUG 21. hó ..... nap

Nagy Veronika  
osztályvezető

OTP Bank Nyrt.



\*1000083779243\*

**Hegedűs János**Gordius Kft.  
gordiusz@gordiusz-kft.hu

ügyintéző: Iván Emese

telefon: +36 1 327-1197

email: Ivan.Emese@budapest.hu

ikt. szám: FPH059 /1161 - 2 /2017

hiv. szám: -

tárgy: Budapest XV. kerület, Szent Korona útja 13-15.  
szakmai vélemény palatető felújításához**Tisztelt Hegedűs János!**

A Budapest XV. kerület, Szent Korona útja 13-15. szám alatti, 80765/2 hrsz.-ú épület szerepel a Budapest főváros építészeti örökségének fővárosi helyi védelméről szóló 37/2013. (V.10.) Főv. Kgy. rendelet (a továbbiakban: Rendelet) 1. mellékletében, Budapest fővárosi helyi védettségű építészeti örökségének jegyzékében, ezért a palatető felújításához kérésére az alábbi szakmai véleményt adom.

A tervezett felújítás a mellékelt árajánlat szerint a tetőfelület tisztításával, a meglévő, sérült palák cseréjével, a deszkázat megerősítésével kezdődne. Ezt követően kerülne sor a tetőfelület mintás bitumenes lemezzel történő beborítására. Védelem alatt álló épületek felújítási munkálatainál törekedni kell az eredeti homlokzati megjelenés megőrzésére. A homlokzatok összképében a tetőnek meghatározó szerepe van, így az eredeti állapotnak megfelelő megtartása létfontosságú az építészeti értékek érvényesüléséhez.

Ennek értelmében a tető bitumenes lemezzel történő fedése nem támogatható. Amennyiben a régi tetőfedés műszaki állapota már nem megfelelő, javítása vagy cseréje az eredeti paraméterek (anyag, szín, forma) megtartásával lehetséges.

Budapest, 2017. szeptember „08.”

Tisztelettel:  
  
Madonyi Miklós  
főosztályvezető





**JELENTKEZÉSI ADATLAP****5 lakásos vagy ennél nagyobb lakásszámú társas, illetve szövetkezeti lakóépületek felújítására****Társas illetve szövetkezeti ház : Mézeskalács tér 2.**Címe: **1155 Budapest Mézeskalács tér 2 .**Lakások száma: **132**Magántulajdonosok részaránya **5.885/6424 az az 91.60 %**

A társasház illetve lakásszövetkezet megalakulásának

Időpontja: **1995. március 14.**

Elkülönített felújítási alap számlaszáma (ahova a támogatási összeget kérik utalni):

**OTP Bank : 11715007 - 20377852**Adószám: **28612157-1-42**Közös képviselő neve: **B.I.F. Budapest Kft**Címe: **1158 Budapest , Drégelyvár u. 53. fsz.1.**

Telefon száma (mobil): (1) 410-19 86 ( mobil) 0630/ 280 16 15

Felújítási munka leírása :

**A társasházban lakószintű folyosó ajtóinak cseréje 22 db műanyag termo üveges ajtókra.**

Bekért ajánlatok száma:	3 db
Felújítási munka összege (bruttó)	4.130.802 FT
Kért támogatás összege (bruttó):	2.065.401 FT
Ennek aránya a felújítás teljes összegéhez:	50%

A közös képviselő igazolja, hogy a fent leírtak megegyeznek a társas, illetve szövetkezeti ház közgyűlésének érvényes határozatával, egyben vállalja a lebonyolítási feltételek betartását.

Budapest, 2017.augusztus . 21.

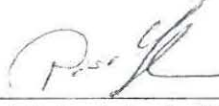
  
**TÁRSASHÁZ**  
 1155 Bp., Mézeskalács tér 2  
 Adószám: 28612157-1-42  
 Bankszám: 11715007-20377852  
 közös képviselő/ LB elnök

Csatolandó mellékletek:

- elkülönített felújítási alap számlaszáma (ahova a támogatási összeget kérik utalni),
- közgyűlési határozat + Társasház Alapító Okirata; Lakásszövetkezet Alapszabálya, Lakásszövetkezet cégbírósági nyilvántartásba vételét igazoló iratok,
- közgyűlés által elfogadott felújítási költségvetés (bevételek és kiadások bemutatása, a források megjelölése),
- nyilatkozat a megvalósítás várható időpontjáról, határidejéről.

**Társasház XV. Mézeskalács tér 2. 2017. május 10.-én megtartott  
Beszámoló közgyűlés HATÁROZATOK GYŪJTEMÉNYE**

**1/2017.05.10 Határozat** :A közgyűlés a napirendi pontokat , valamint a levezető elnök, jegyzőkönyvvezető és hitelesítők személyét, az alábbi szavazati arányok mellett, elfogadta  
1.550 /6.424 m<sup>2</sup>/tul h. igen ...0../6.424 m<sup>2</sup>/tul.h. nem ...0...../6424 m<sup>2</sup>/tul.h. tartózkodott

**2/2017.05. 10 Határozat** :A közgyűlés a 2016. évi pénzügyi beszámolót mind alakilag, mind tartalmilag elfogadta . A közös képviselő részére az éves gazdasági tevékenységét jóváhagyta. Fenti határozatot a közgyűlés az alábbi szavazati arányok mellett elfogadta

1.606/6424m<sup>2</sup>/tul h. igen...0../6424 m<sup>2</sup>/tul.h. nem ...0...../6424 m<sup>2</sup>/tul.h. tartózkodott

**2/2017.05.10./2. Határozat** :A közgyűlés úgy határoz, hogy a Társasháznak a rezsicsökkentésből keletkezett megtakarítása évi egyszeri alkalommal (beszámoló közgyűlés) kerül elszámolásra és az üzemeltetési számlán marad megtakarításnak. Fenti határozatot a közgyűlés az alábbi szavazati arányok mellett elfogadta.

1.606 /6424m<sup>2</sup>/tul h. igen ...0../6424 m<sup>2</sup>/tul.h. nem ...0...../6424 m<sup>2</sup>/tul.h. tartózkodott

**3/2017.05.10. határozat** A közgyűlés a 2017. évi költségvetés tervezetét a fizetendő közös költség összegének változatlanul hagyása mellett elfogadta.)

Üzemeltetési költség:	214	Ft/m <sup>2</sup> /hó
Technológiai vízdíj	350	Ft/albetét/hó
Vízóra nélküli lakások átalánydíj	10.000	Ft/albetét/hó
Postai csekk befizetés után	200	Ft/db

**Fenti határozatot a közgyűlés az alábbi szavazati arányok mellett elfogadta**

1.606 /6424m<sup>2</sup>/tul h. igen ...0../6424 m<sup>2</sup>/tul.h. nem ...0...../6424 m<sup>2</sup>/tul.h. tartózkodott

**4/2017.05.10. / határozat:** A közgyűlés úgy határozott, hogy 2017. évben az alábbi társasház közös területein történő felújítási munkálatok kerüljenek elvégzésre. 1. ötödik és tizedik emelet között, lépcsőház burkolás folytatása. 2. kamerarendszer kiépítése földszinten 4 helyre. 3. lakószintű folyosóajtók cseréje korszerű termo üveges műanyag nyílászárókra. A közgyűlés felhatalmazza a közös képviselőt hogy a bekért ajánlatokból a Számvizsgáló Bizottság véleményének figyelembe vételével kössön szerződést a vállalkozókkal a munkák elvégzésére. Fenti határozatot a közgyűlés az alábbi szavazati arányok mellett elfogadta

1.606 /6424m<sup>2</sup>/tul h. igen ...0../6424 m<sup>2</sup>/tul.h. nem ...0...../6424 m<sup>2</sup>/tul.h. tartózkodott,

**4/2017.05.10 /A határozati javaslat:** A közgyűlés úgy határozott, hogy A lakószintű folyosóajtók cseréjének finanszírozására a Társasház nyújtson be pályázatot a XV. kerületi Önkormányzat által Társasházak és Lakásszövetkezetek részére meghirdetett kamatmentes hitelre, mely a finanszírozás összegének 50 %-ig vehető igénybe. Valamint meghatalmazza a közös képviselőt, hogy a pályázatot elkészítse, és azt benyújtsa a XV. Kerületi Önkormányzat által kiírt pályázat feltételeinek megfelelően. Fenti határozatot a közgyűlés az alábbi szavazati arányok mellett elfogadta.

1.606 /6424m<sup>2</sup>/tul h. igen ...0../6424 m<sup>2</sup>/tul.h. nem ...0...../6424 m<sup>2</sup>/tul.h. tartózkodott

Fenti határozatok gyűjteménye a 2017. május 10- én megtartott közgyűlés hitelesített jegyzőkönyve alapján készült.

Budapest, 2017. május 15.

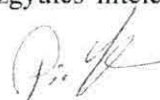

**Pósa Ilona**  
közös képviselő

**TÁRSASHÁZ**

1155 Bp., Mézeskalács tér 2  
Adószám: 28612157-1-42  
Bankszám: 11715007-20377852



Bevételek	2016 évi terv	2016 évi tény	2017 évi terv
Tulajdonosi befizetések ( Önkormányzati lakásokkal együtt)	16 344 592 Ft	17 638 958 Ft	17 051 000 Ft
Célfizetés ( légbeeresztők )		3 077 000 Ft	0 Ft
Célfizetés ( vízóracserre )		2 228 354 Ft	0 Ft
OTP kamat	15 000 Ft	4 478 Ft	5 000 Ft
Bérbeadásból származó bevétel	1 493 977 Ft	1 185 696 Ft	1 185 696 Ft
Biztosítási kártérítés	0 Ft	371 656 Ft	0 Ft
XV. Ker. Önkormányzati hitel	0 Ft	0 Ft	0 Ft
Víz és csatorna díj térítés	235 713 Ft	0 Ft	0 Ft
NAV visszatérítés	0 Ft	0 Ft	0 Ft
Lakáskassza megtakarítás	0 Ft	700 000 Ft	840 000 Ft
<b>összesen:</b>	<b>18 089 282 Ft</b>	<b>25 206 142 Ft</b>	<b>19 081 696 Ft</b>

### Kiadások

közüzemi kiadások	2016 évi terv	2016 évi tény	2017 évi terv
Áramdíj	750 000 Ft	552 541 Ft	650 000 Ft
víz- csatorna díj Σ	730 000 Ft	877 612 Ft	730 000 Ft
vízdíj	250 000 Ft	321 590 Ft	250 000 Ft
csatornadíj	480 000 Ft	555 922 Ft	480 000 Ft
<b>összesen:</b>	<b>1 480 000 Ft</b>	<b>1 430 053 Ft</b>	<b>1 380 000 Ft</b>

Karbantartási és javítási munkálatok	2016 évi terv	2016 évi tény	2017 évi terv
Felvonó ellenőrzés ÉMI	110 000 Ft	124 528 Ft	110 000 Ft
Felvonó havi karbantartás	310 000 Ft	291 576 Ft	310 000 Ft
Felvonó javítás ÉMI előírás szerint	50 000 Ft	198 882 Ft	100 000 Ft
Felvonó ügyelet	215 000 Ft	205 740 Ft	215 000 Ft
<b>egyéb, karbantartási munkák Σ</b>	<b>1 476 200 Ft</b>	<b>1 268 661 Ft</b>	<b>2 720 000 Ft</b>
Tűzoltó készülék ellenőrzés	50 000 Ft	0 Ft	50 000 Ft
Tűzvédelmi szabályzat készítése OTSZ rendeletei szerint	76 200 Ft	76 200 Ft	0 Ft
Tető javítás	150 000 Ft	61 595 Ft	1 670 000 Ft
Füstelvezető ablak nyitását kialakítása- fölszintről vezérelhetőre	0 Ft	173 863 Ft	0 Ft
Lakatos munkák	350 000 Ft	216 800 Ft	350 000 Ft
Zártsere és egyéb javítási munkák	250 000 Ft	132 350 Ft	100 000 Ft
Dugulás elhárítás szennyvízvezetéken	0 Ft	0 Ft	0 Ft
Személtedobócső, puttonyok fertőtlenítő mosása lezárás előtt	0 Ft	47 752 Ft	0 Ft
Panelhézag szigetelés, tetőszigetelés	0 Ft	25 400 Ft	100 000 Ft
Vízvezeték szerelés	150 000 Ft	251 080 Ft	150 000 Ft
Villanyszerelés	450 000 Ft	283 621 Ft	300 000 Ft
<b>összesen:</b>	<b>2 161 200 Ft</b>	<b>2 089 387 Ft</b>	<b>3 455 000 Ft</b>

Igénybe vett szolgáltatások	2016 évi terv	2016 évi tény	2017 évi terv
Gondnok + takarítók vállalkozó	3 100 000 Ft	3 218 700 Ft	3 250 000 Ft
Fűtés megbízott díja	200 000 Ft	201 168 Ft	200 000 Ft
Rovarirtás szolgáltatás	480 000 Ft	338 415 Ft	480 000 Ft
<b>összesen:</b>	<b>3 780 000 Ft</b>	<b>3 758 283 Ft</b>	<b>3 930 000 Ft</b>

Egyéb kiadások	2016 évi terv	2016 évi tény	2017 évi terv
Anyag beszerzés (, izzó, zárok, stb)	25 000 Ft	31 944 Ft	30 000 Ft
Csúszásmentesítő	40 000 Ft	16 549 Ft	40 000 Ft
Konténeres silt szállítás ( lépcsőházi burkolási munkák miatt)	0 Ft	35 560 Ft	35 000 Ft
Épület biztosítás	691 194 Ft	397 900 Ft	1 193 000 Ft
Biztosítási kártérítés kifizetés tulajdonosok részére biztosító által fizetve	0 Ft	245 956 Ft	0 Ft
Bank kezelési költség	270 000 Ft	322 840 Ft	300 000 Ft
Végrehajtási költségek	80 000 Ft	74 800 Ft	80 000 Ft
Végrehajtási költségek	100 000 Ft	70 309 Ft	100 000 Ft
Csekk rendelés	10 000 Ft	0 Ft	10 000 Ft
Postaköltség	50 000 Ft	48 650 Ft	50 000 Ft
Irodaszer -Nyomtatvány- fénymásolás	35 000 Ft	109 850 Ft	50 000 Ft
XV. Ker. Önkorm.Hitel törlesztés	507 100 Ft	521 600 Ft	377 300 Ft
Lakáskassza takarékpénztár számlanyitás	112 900 Ft	112 900 Ft	0 Ft
Lakáskassza takarékpénztár megtakarítás (2016. 10 hó, 2017.12 hó)		700 000 Ft	840 000 Ft
SZMSZ módosítás (Ügyvédi költség)	50 000 Ft	0 Ft	0 Ft
forrásadó	189 711 Ft	177 855 Ft	177 855 Ft
<b>összesen:</b>	<b>2 160 905 Ft</b>	<b>2 866 713 Ft</b>	<b>3 283 155 Ft</b>

TÁRSASHÁZ

1155 Bp., Mézeskalács tér 2  
Adószám: 28612157-1-42  
Társasház: 11715007-20377852



Ügyviteli költségek	2016 évi terv	2016 évi tény	2017 évi terv
Szakvélemény, ügyvédi díj	250 000 Ft	142 500 Ft	250 000 Ft
Fiz. Meghagyás Végrehajtási beadás költségei	100 000 Ft	83 820 Ft	100 000 Ft
Képviselési díj	2 106 720 Ft	1 928 520 Ft	2 206 000 Ft
Terem bérlet közgyűléshez	30 000 Ft	6 350 Ft	26 000 Ft
<b>összesen:</b>	<b>2 486 720 Ft</b>	<b>2 161 190 Ft</b>	<b>2 582 000 Ft</b>

kalács tér 2.

Felújítási munkálatok	2016 évi terv	2016 évi tény	2017 évi terv
<b>Keretösszeg</b>	<b>6 000 000 Ft</b>		<b>4 500 000 Ft</b>
Lépcsőházi burkolás + anyag 10 emeletre		2 408 495 Ft	
Lépcsőház festése 11 szinten		1 563 730 Ft	
Elektromos szekrény ajtók cseréje		182 880 Ft	
Bejárati kapuk cseréje		1 774 187 Ft	
postaládafal cseréje		1 317 484 Ft	
Előtetők felújítása, esőcsatorna átalakítása az előtetőkön, térbetonozás bejárat előtt, fszt szemetes festés, szemetesek lezárása.		1 661 579 Ft	
Folyosó ajtó cseréje műanyag ajtókra 22 db ( Önkorm pályázattal)			
Kamerarendszer kiépítés földszint			
Lépcsőház burkolás 5- 10 emelet között			
<b>összesen:</b>	<b>6 000 000 Ft</b>	<b>8 908 355 Ft</b>	<b>4 500 000 Ft</b>

VÍZÓRÁK CSERÉJE TULAJDONOSOK ÁLTALI BEFIZETÉSSSEL	2016 évi terv	2016 évi tény	2017 évi terv
		2 258 097 Ft	0 Ft
<b>összesen:</b>	<b>0 Ft</b>	<b>2 258 097 Ft</b>	<b>0 Ft</b>

<b>KIADÁSOK MINDÖSSZESEN:</b>	<b>18 068 825 Ft</b>	<b>23 472 078 Ft</b>	<b>19 130 155 Ft</b>
-------------------------------	----------------------	----------------------	----------------------

Felvett hitel egyenlegek ( havi törlesztések)	Száma	2016 évi nyitó	hitel záró egyenleg
hitelfelvétel XV. ker Önk. 2012 évben 1 700 000Ft/ 28 300Ft/hó	3832012	650 900 Ft	311 300 Ft
hitelfelvétel XV. ker Önk. 2011 évben 870 000Ft/ 14 500Ft/hó	4012011	78 077 Ft	-14 500 Ft
hitelfelvétel XV. ker Önk. 2014 évben 335 000Ft/5 500Ft/hó	8642014	258 500 Ft	192 500 Ft
<b>összesen</b>		<b>987 477 Ft</b>	<b>489 300 Ft</b>

2016 évi nyitó	4 665 411 Ft	
2016 évi össz bevétel	25 206 142 Ft	
2016 évi össz kiadás	23 472 078 Ft	
2016 december 31-én záró pénzeszöz	<b>6 399 475 Ft</b>	Nyitó egyenleg 2016 évben
ebből üzemeltetésen	2 372 921 Ft	1 344 482 Ft
lekötött betétszámlák		0 Ft
lekötött betétszámlák	1 513 891 Ft	1 513 430 Ft
lekötött betétszámlák	1 811 163 Ft	1 807 499 Ft
Lakáskassza Fundamenta	701 500 Ft	0 Ft
	<b>6 399 475 Ft</b>	<b>4 665 411 Ft</b>

Tervezett közös költség	16 évi	2017 évi terv
üzemeltetési költség	214Ft/m <sup>2</sup>	214Ft/m <sup>2</sup>
technológiai vízdíj	350Ft/ lakás	350Ft/ lakás
vízórával nem rendelkező tulajdonosok	10.000 Ft/hó	10.000 Ft/hó

Tájékoztató adatok	
tulajdonosi hátralékok	1 256 976 Ft
többlet	222 797 Ft
fel nem használt illetékbélyeg	40 000 Ft

  
**TÁRSASHÁZ**  
 1155 Bp., Mézeskalács tér 2  
 Adószám: 28612157-1-42  
 Bankszám: 11715007-20377852



SZÁMLAVEZETŐ FIÓK NEVE, CÍME:  
OTP BANK NYRT. BUDAPESTI RÉGIÓ  
1152 BUDAPEST  
SZENTMIHÁLYI ÚT 131.

1500

B.I.F.  
MÉZESKALÁCS TÉR 2.TH.  
1500720377852HUF

A SZÁMLAKIVONAT EGYÜTTAL SZÁMLAKÉNT IS SZOLGÁL. ALÁÍRÁS ÉS  
PECSET NÉLKÜL HITELES.

\*AZ ÜGYLET A 2007. ÉVI CXVII. TV. ALAPJÁN MENTES AZ ADÓ ALÓL.

SZÁMLAADÓ: OTP BANK NYRT. 1051 BUDAPEST, NÁDOR U. 16.  
ADÓSZÁM: 10537914-4-44, ÁFA CSOPORT AZONOSÍTÓ: 17780010-5-44,  
KÖZÖSSÉGI ADÓSZÁM: HU17780010.

SZÁMLAKIBOCSÁTÁS KELTE:  
KIVONATSZÁM:

2017.08.22  
158/2017 H

A SZÁMLATULAJDONOS NEVE, CÍME:  
MÉZESKALÁCS TÉR 2. TH

BUDAPEST  
MÉZESKALÁCS TÉR 2.  
1155  
MAGYARORSZÁG  
1.SZ. PÉLDÁNY

MKTA

OTPdirekt: [www.otpbank.hu](http://www.otpbank.hu)

(06 1) 3 666 666, (06 40) 366 666, (06 20/30/70) 3 666 666

## BANKSZÁMLAKIVONAT

TÁRSASHÁZI ALAP SZÁMLACSOMAG

SZÁMLASZÁM: 11715007-20377852

SZÁMLA NEVE: MÉZESKALÁCS TÉR 2.TH.

LÁTRA SZÓLÓ KAMAT: 0,0001%

IBAN: HU52 1171 5007 2037 7852 0000 0000

MKTA

KÖNYVELÉS NAPJA: 17.08.22

BIC(SWIFT)KÓD: OTPVHUHB

DEVIZANEM: HUF

## FORGALMAK

ÉRTÉKNAP	MEGNEVEZÉS	ÖSSZEG
17.08.22	POSTAI BEFIZETÉSEK, F.1500, 11799996-55555555, 000000001, 1, POSTAI FORGALOM, POSTAI JOB DÁTUM: 17/08/19, KP ÁTUTALÁSI MEGBÍZÁS NAPI 1111, TETELSZAM: 00000002	27.000

NYITÓ EGYENLEG: 3.433.641  
ZÁRÓ EGYENLEG: 3.460.641  
EGYENLEGBŐL ZÁROLT: 0

TERHELÉSEK ÖSSZESEN: 0  
JÓVÁÍRÁSOK ÖSSZESEN: 27.000  
ELŐJEGYZETT BETÉTKAMAT: 0  
ELŐJEGYZETT JUTALÉK/KÖLTSÉG: 7.499  
ELŐJEGYZETT HITELKAMAT: 0  
FOLYÓSZÁMLA-HITELKERET: 0

ELŐJEGYZETT FORGALMI KÜLÖNDRÍJ: 4.886  
ELŐJEGYZETT TERHELÉS (BANKKÁRTYA): 0

## TOVÁBBI SZÁMLAINFORMÁCIÓK

A pénzügyi tranzakciós illetékről szóló 2012. évi CXVI. törvény 7. § (3) bekezdése alapján az OTP Bank Nyrt. tájékoztatásul közli, hogy a számláján végrehajtott, a számlakivonaton szereplő művelet(ek) után megállapított, az OTP Bank Nyrt-t terhelő illeték összege: 0 Ft.

Tájékoztatjuk, hogy a 2013. évi CCXXXVII. tv. (Hpt.) alapján Önre kiterjed az OBA védelme. A betétbiztosításra vonatkozó részletes tájékoztatást évente megküldjük Önnek a számlakivonattal azonos módon, illetve számlakivonat hiányában a bankfiókban kérheti annak átadását.

AZ AKTUÁLIS KAMAT- ÉS DÍJTÉTELEKET A BANKFIÓKOKBAN ÉS AZ OTP BANK NYRT. HONLAPJÁN KÖZZÉTETT HIRDETMÉNYEK TARTALMAZZÁK.



MŰANYAG PROFIL: ABLAKOK  
 DECCO\_81, AJTÓK DECCO 70, -  
 ÚJ 81 ( 6 légkamrás ) 71MM-ES  
 árban !!!!!

\*Lehetőség többfajta üveg csomag  
 alkalmazására (vastagsága 2 4mm-53mm)

\*A legfehérebb szín.

\*Modern - Dizájn kinézet az éles  
 szélnek köszönhetően.

\*Tökéletes termikus  
 hőszigetelés  $U_f=1,0W/m^2K$

\*Széles választék dekorációs fóliából.

\*Az Optimális magasságban való felhelyezés 5% több fényt biztosít, mint  
 a konkurens profiloknál. ugyanebben a kategóriában.  $U_w=1,2W/(m^2k)$ -

Üveg  $U_g 1,0 W/(m^2k)$

$U_w=1,1W/(m^2k)$ -Üveg  $U_g:1,0$

melegperemes  $U_w=0,92W/(m^2k)$ -

Üveg  $U_g 0,6 W/(m^2k)$  44mm

3soros  $U_w=0,88W/(m^2k)$ - Üveg

$U_g 0,6 W/(m^2k)$ 44mm

melegperemes

CE MINŐSÍTETT

MSZ EN 14351-1:2006 +A1:2010

Kiváló hőszigetelésű rendszer . Nem öregszik, nem sárgul. teljes keresztmetszetében  
 UV álló, Űtésálló, mérettartó, nem deformálódik el, szinte tökéletes légzárást biztosít, a  
 speciális gumitömítések révén . Nem érzékeny hidegre. hőre, esőre, magas  
 páratartalomra.

Profil típus:	Decco_70
Profil szín:	
Vasalat típus:	Roto_NT

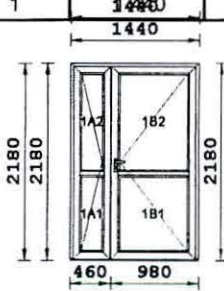
Tétel	Szélesség (mm)	Magasság (mm)	Megnevezés	Menny. (db)	Nettó egys. ár (HUF)	Nettó ár összesen (HUF)																				
1	1440	2180	beltéri ajtó	22	115.800.-	2.547.600.																				
 <p>Belső nézet Decco_70</p>			<table border="1"> <thead> <tr> <th colspan="3">Üveg</th> </tr> </thead> <tbody> <tr> <td>4-16-4 LOW-E Prémium <math>U_g=1,0 W/m^2K</math> fokozott hőszigetelt+ argonnal</td> <td>1A1 1A2 1B1 1B2</td> <td>2 m<sup>2</sup></td> </tr> <tr> <th colspan="3">Vasalat</th> </tr> <tr> <td>Beltéri ajtó (főszárny jobb)</td> <td>1B</td> <td>1 db</td> </tr> <tr> <td>Beltéri ajtó (másodszárny bal)</td> <td>1A</td> <td>1 db</td> </tr> <tr> <th colspan="3">Kilincs</th> </tr> <tr> <td>Ajtókilincs (fehér)</td> <td>1B</td> <td>1 db</td> </tr> </tbody> </table>	Üveg			4-16-4 LOW-E Prémium $U_g=1,0 W/m^2K$ fokozott hőszigetelt+ argonnal	1A1 1A2 1B1 1B2	2 m <sup>2</sup>	Vasalat			Beltéri ajtó (főszárny jobb)	1B	1 db	Beltéri ajtó (másodszárny bal)	1A	1 db	Kilincs			Ajtókilincs (fehér)	1B	1 db		
Üveg																										
4-16-4 LOW-E Prémium $U_g=1,0 W/m^2K$ fokozott hőszigetelt+ argonnal	1A1 1A2 1B1 1B2	2 m <sup>2</sup>																								
Vasalat																										
Beltéri ajtó (főszárny jobb)	1B	1 db																								
Beltéri ajtó (másodszárny bal)	1A	1 db																								
Kilincs																										
Ajtókilincs (fehér)	1B	1 db																								

Részösszeg:

2.547.600.-

Nyílászárók nettó összege	2 547 600	HUF
Nettó egységár	115 800	HUF
csak beépítés	350 000	HUF
szegő k-b	255 000	HUF
mérés+szállítás 5 nap	100 000	HUF
<b>Nettó ár összesen</b>	<b>3 252 600</b>	<b>HUF</b>
ÁFA (27%)	878 202	HUF
<b>BRUTTÓ VÉGÖSSZEG</b>	<b>4 130 802</b>	<b>HUF</b>

**A gyártás a teljes összeg 50%-ának befizetése után, a beépítés az azt követő 7-8 héten belül történik meg.**

A gyártó minden általa gyártott, forgalmazott, szakszerűen beépített szerkezetre 5 év szavatosságot vállal. A szakszerűtlen beépítés és karbantartás, idegen eredetű javítás, beavatkozás, változtatás esetén a Gyártó mentesül a szavatosság alól. Minőségi kifogásait a Vevő minden esetben írásban köteles közölni. Minőségi kifogás esetén a Gyártó szakembert küld a hiba elhárítására. Jogtalan hibabejelentés esetén a Vevő köteles a Gyártónak a kiszállással kapcsolatos költségeit megtéríteni.

A felmérés után eltérő méretek esetén az árváltozás jogát fenntartjuk.

Az árajánlat elfogadása esetén kérjük, aláírva visszajuttatni szíveskedjen.

Jelen árajánlat kiállításától számítva 30 napig érvényes.

A megrendelést elfogadom:



**BASHÁZ**

Mézeskalács tér 2  
 Tel: 28612157-1-42  
 Fax: 28612157-20377

Tekintettel arra, hogy a beépítésre a jövő év elején kerülne sor, az árajánlatunk 2017.08.31-ig érvényes.

Amennyiben megrendelésük 2017.09.01. után kerül rögzítésre (a rögzítés a megállapodást követően, az 50%-os előleg befizetése után történik meg), sajnos nem tudjuk garantálni a fent szereplő árakat, ami 5-25%-os növekedést jelenthet.

Budapest, 2017.07.27.



A pályázati kiírás 1. sz. melléklete

**JELENTKEZÉSI ADATLAP****5 lakásos vagy ennél nagyobb lakásszámú társas, illetve szövetkezeti lakóépületek felújítására****Társas illetve szövetkezeti ház : Mézeskalács tér 5.**Címe: **1155 Budapest Mézeskalács tér 5 .**Lakások száma: **132**Magántulajdonosok részaránya **5.402/6424 az az 84.09 %**

A társasház illetve lakásszövetkezet megalakulásának

Időpontja: **1995. március 14.**

Elkülönített felújítási alap számlaszáma (ahova a támogatási összeget kérik utalni):

**Pátria Takarék : 65100149 - 11385727**Adószám: **28612092-1-42**Közös képviselő neve: **B.I.F. Budapest Kft**Címe: **1158 Budapest , Drégelyvár u. 53. fsz.1.**

Telefon száma (mobil): (1) 410-19 86 ( mobil) 0630/ 280 16 15

Felújítási munka leírása :

**A társasházban 2 db felvonó vezérlés komplett cseréje , valamint frekvencia váltó beépítése.**

Bekért ajánlatok száma:	2 db
Felújítási munka összege (bruttó)	4.497.730 FT
Kért támogatás összege (bruttó):	2.248.865 FT
Ennek aránya a felújítás teljes összegéhez:	50%

A közös képviselő igazolja, hogy a fent leírtak megegyeznek a társas, illetve szövetkezeti ház közgyűlésének érvényes határozatával, egyben vállalja a lebonyolítási feltételek betartását.

Budapest, 2017.augusztus . 21.



**TÁRSASHÁZ**  
1155 Bp., Mézeskalács tér 5.  
Adószám: 28612092-1-42  
Banksz.: 65100149-113857-27

közös képviselő/ LB elnök

Csatolandó mellékletek:

- elkülönített felújítási alap számlaszáma (ahova a támogatási összeget kérik utalni),
- közgyűlési határozat + Társasház Alapító Okirata; Lakásszövetkezet Alapszabálya, Lakásszövetkezet cégbírósági nyilvántartásba vételét igazoló iratok,
- közgyűlés által elfogadott felújítási költségvetés (bevételek és kiadások bemutatása, a források megjelölése),
- nyilatkozat a megvalósítás várható időpontjáról, határidejéről.

Társasház XV. Mézeskalács tér 5. 2017. évi április 11 - én megtartott beszámoló közgyűlésen  
meghozott **HATÁROZATOK GYŰJTEMÉNYE**

1/2017.04.11. Határozat: A közgyűlés a napirendi pontokat, valamint a levezető elnök, jegyzőkönyvvezető és hitelesítők személyét, az alábbi szavazati arányok mellett, elfogadta / nem fogadta el ( megfelelő szövegrész aláhúzendó)

1.920 /6424 m<sup>2</sup>/tul.h. igen ...0../6424 m<sup>2</sup>/tul.h. nem ...0...../6424 m<sup>2</sup>/tul.h. tartózkodott

2/2017.04.11. Határozat:

A közgyűlés a 2016. évi pénzügyi beszámolót mind alakilag, mind tartalmilag elfogadta. A közös képviselő részére az éves gazdasági tevékenységét jóváhagyta. Fenti javaslatot a közgyűlés az alábbi szavazati arányok mellett elfogadta

1.920 /6424m<sup>2</sup>/tul.h. igen...0../6424 m<sup>2</sup>/tul.h. nem ...0...../6424 m<sup>2</sup>/tul.h. tartózkodott

2/A / 2017.04.11. Határozat:A közgyűlés úgy határoz, hogy a Társasháznak a rezsicsökkentésből keletkezett megtakarítása évi egyszeri alkalommal (beszámoló közgyűlés) kerül elszámolásra és az üzemeltetési számlán marad megtakarításnak. Fenti javaslatot a közgyűlés az alábbi szavazati arányok mellett elfogadta

1.920 /6424m<sup>2</sup>/tul.h. igen ...0../6424 m<sup>2</sup>/tul.h. nem ...0...../6424 m<sup>2</sup>/tul.h. tartózkodott-

3/ 2017.04.11 Határozat Közös költség 2017. május 1- től változatlan marad

Üzemeltetési költség:	180	Ft/m <sup>2</sup> /hó
Szemétszállítás	900	Ft/fő/hó
Technológiai vízdíj	200	Ft/albetét/hó
Postai csekk befizetés után vízóra nélküli lakások vízdíja	200/ csekk 180 liter/fő/nap	Ft/db a mindenkori vízdíj figyelembe vételére

A panel részletfizetés lakás alapterülettől függően, figyelembe véve ablakcserével, ablakcsere nélkül, lakáskasszával lefedve, vagy lakáskassza nélkül egyéni értesítők kiközölttek szerint kerül megfizetésre, amely a közös költség részét képezi.

3/2017.04.11.Határozat: A közgyűlés a 2017. évi költségvetés tervezetét és a fizetendő közös költséget valamint a közös költség részét képező panelfelújítás részletfizetést az előterjesztést követően részletes megbeszélés után elfogadta. Fenti javaslatot a közgyűlés az alábbi szavazati arányok mellett elfogadta

1.920/6424m<sup>2</sup>/tul.h. igen ...0../6424 m<sup>2</sup>/tul.h. nem ...0...../6424 m<sup>2</sup>/tul.h. tartózkodott

4/2017.04.11. Határozat

A közgyűlés úgy határozott, hogy 2017. évben az mindkét felvonó esetében a jelenlegi több mint 20 éves vezérlést korszerű frekvenciaváltós, a hatályos rendeleteknek megfelelő vezérlésre cseréli. A munka elvégzésének finanszírozására a Társasház nyújtson be pályázatot a XV. kerületi Önkormányzat által Társasházak és Lakásszövetkezetek részére meghirdetett kamatmentes hitelre, mely a beruházás összegének 50 %-ig vehető igénybe, visszafizetése 60 hónapon keresztül történik. Fenti javaslatot a közgyűlés az alábbi szavazati arányok mellett elfogadta / nem fogadta el ( megfelelő szövegrész aláhúzendó)

1.920 /6424m<sup>2</sup>/tul.h. igen ...0../6424 m<sup>2</sup>/tul.h. nem ...0...../6424 m<sup>2</sup>/tul.h. tartózkodott

Fenti határozatok gyűjteménye a 2017.április 11- én megtartott beszámoló közgyűlés jegyzőkönyve alapján készült.  
Budapest, 2017. április 18.

TÁRSASHÁZ  
1155 Bp. Mézeskalács tér 5.  
Adószám: 23612092-1-42  
Bankszámla: 1149-113857-27

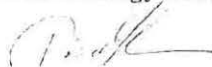

Pósa Ilona  
közös képviselő



Bevételek	2016 évi terv	2016évi tény	2017 évi terv
Tulajdonosi befizetéses	16 700 000 Ft	17 223 898 Ft	16 700 000 Ft
Tulajdonosi befizetések vízóra cserére	0 Ft	643 272 Ft	0 Ft
Panelfelújítás törlesztőrészletek ( egyéni előirányzat szerint)	15 730 000 Ft	15 730 000 Ft	15 730 000 Ft
kamat bevétel ( banki + fundamenta megtakarítás után)	400 000 Ft	922 073 Ft	400 000 Ft
Bérbeadásból származó bevétel	144 000 Ft	137 322 Ft	0 Ft
Biztosítási kártérítés	0 Ft	749 015 Ft	0 Ft
Lakáskassza állami támogatás	162 000 Ft	162 000 Ft	162 000 Ft
Lakáskassza megtakarítás	540 000 Ft	540 000 Ft	540 000 Ft
Lakáskassza megtakarítás panel felújításhoz	12 630 000 Ft	12 773 400 Ft	12 630 000 Ft
Lakáskassza megtak. Állami támogatás panelfelújításhoz	-	3 305 955 Ft	3 605 000 Ft
Önkormányzati kamatmentes hitel	-	-	2 100 000 Ft
XV. Ker. Egészségügy Intézet közüzemi díj	-	57 697 Ft	28 500 Ft
<b>összesen:</b>	<b>46 306 000 Ft</b>	<b>52 244 632 Ft</b>	<b>51 895 500 Ft</b>

Kiadások	2016 évi terv	2016évi tény	2017 évi terv
<b>Közüzemi kiadások</b>			
Aramdíj	1 600 000 Ft	1 314 578 Ft	1 600 000 Ft
Szemét szállítás	1 900 000 Ft	1 883 232 Ft	1 900 000 Ft
<b>víz- csatorna díj Σ</b>	<b>750 000 Ft</b>	<b>229 011 Ft</b>	<b>750 000 Ft</b>
vízdíj		53 616 Ft	
csatornadíj		175 395 Ft	
<b>összesen:</b>	<b>4 250 000 Ft</b>	<b>3 426 821 Ft</b>	<b>4 250 000 Ft</b>

Karbantartási és javítási munkálatok	2016 évi terv	2016évi tény	2017 évi terv
Felvonó ellenőrzés EMI	115 000 Ft	124 528 Ft	115 000 Ft
Felvonó karbant. Felülvizsg.	29 000 Ft	0 Ft	29 000 Ft
Felvonó havi karbantartás	290 000 Ft	267 278 Ft	290 000 Ft
Felvonó javítás EMI előírás szerint	150 000 Ft	169 967 Ft	150 000 Ft
Felvonó ügyelet	195 000 Ft	164 592 Ft	195 000 Ft
<b>egyéb, karbantartási munkák Σ</b>	<b>1 800 000 Ft</b>	<b>2 158 201 Ft</b>	<b>1 800 000 Ft</b>
Ásztalos munka elektromos szekrény ajtók		121 412 Ft	
Lépcsőházi ablakok szigetelés javítása		514 350 Ft	
Kaputelefon karb.		0 Ft	
Szennyvíz dugulás elhárítás		0 Ft	
Lakatos munkák		0 Ft	
Kamera rendszer üzemeltetés , karb.		0 Ft	
Fűtés hőmennyiség mérők szerver díj		246 720 Ft	
Úvegezés		0 Ft	
Tetőszigetelés		67 310 Ft	
Vízvezeték szerelés		227 824 Ft	
vízóra csere 2015. év végéről áthúzódók ( tulajdonosok fizetik)		643 272 Ft	
Villanszerelés		337 313 Ft	
<b>összesen:</b>	<b>2 579 000 Ft</b>	<b>2 884 566 Ft</b>	<b>2 579 000 Ft</b>

Személyi jellegű kifizetések	2016 évi terv	2016évi tény	2017 évi terv
NAV egyszerűsített fogl.	60 000 Ft	55 000 Ft	60 000 Ft
SZVB tiszteletdíj	450 000 Ft	319 850 Ft	450 000 Ft
<b>összesen:</b>	<b>510 000 Ft</b>	<b>374 850 Ft</b>	<b>510 000 Ft</b>

Egyéb kiadások	2016 évi terv	2016évi tény	2017 évi terv
Gondnokság + épület takarítás	2 410 000 Ft	2 404 000 Ft	2 820 000 Ft
Rovarirtás	600 000 Ft	484 108 Ft	600 000 Ft
Tisztítószér, izzó, lakat, kulcs másolás, egyebek	25 000 Ft	48 920 Ft	25 000 Ft
Csúszásmentesítő	20 000 Ft	11 866 Ft	20 000 Ft
Gázhálózat felmérés közös ter. és lakások	0 Ft	167 640 Ft	0 Ft
Tűzoltókészülék és füstelvezető ellenőrzés	250 000 Ft	52 015 Ft	250 000 Ft
Szemétkonténer mosás	65 000 Ft	28 766 Ft	65 000 Ft
Szőnyeg tisztítás	96 000 Ft	99 934 Ft	96 000 Ft
Épület biztosítás	1 980 000 Ft	1 236 842 Ft	1 980 000 Ft
<b>Biztosítási kártérítés kifizetése ( tulajdonosoknak)</b>	<b>650 000 Ft</b>	<b>717 985 Ft</b>	<b>700 000 Ft</b>
Bank kezelési költség	700 000 Ft	577 225 Ft	600 000 Ft
Terembérlés	6 000 Ft	5 760 Ft	6 000 Ft
Telefon térítés gondnok részére	20 000 Ft	0 Ft	20 000 Ft
Melegvíz hődíj elszámolás	235 000 Ft	272 245 Ft	235 000 Ft
Lakáskassza takarékpénztár	540 000 Ft	540 000 Ft	540 000 Ft
Képviselési díj	1 500 000 Ft	1 538 740 Ft	1 538 740 Ft
Képviselési díj áfája	405 000 Ft	418 460 Ft	418 460 Ft
Kert rendezés, karbantartás, favisszametszés	60 000 Ft	70 000 Ft	60 000 Ft
XV. Ker. Önkorm.Hitel törlesztés	358 600 Ft	358 600 Ft	255 600 Ft
Közjegyzői eljárási díj ( Fiz.meghagy)	300 000 Ft	74 005 Ft	300 000 Ft



Ügyviteli költségek	Σ	650 000 Ft	428 453 Ft	650 000 Ft
irodaszer+fénymásolás			96 691 Ft	
posta költség			41 765 Ft	
földhivatali bejegyzési illeték végrehajtás ügyében.			79 200 Ft	
előleg végrehajtó felé			104 117 Ft	
fiz. meghagy+ végrehajtó			106 680 Ft	
<b>összesen:</b>		<b>10 870 600 Ft</b>	<b>9 535 564 Ft</b>	<b>11 179 800 Ft</b>

Közelező gázfelülvizsgálat közös vezeték és lakások eq		2 500 000 Ft	2 674 955 Ft	2 500 000 Ft
--------------------------------------------------------	--	--------------	--------------	--------------

<b>Felújítási munkálatok</b>	<b>2016 évi terv</b>	<b>2016évi tény</b>	<b>2017 évi terv</b>
Felvonó vezérlés csere és frekvenciaváltó beépítés			4 200 000 Ft
Postaládafal	1 000 000 Ft	874 623 Ft	0 Ft
Hátsó bejárat lekerítése	0 Ft	353 999 Ft	0 Ft
<b>összesen:</b>	<b>1 000 000 Ft</b>	<b>1 228 622 Ft</b>	<b>4 200 000 Ft</b>

<b>Panel felújítással kapcsolatos kiadások</b>	<b>2016 évi terv</b>	<b>2016évi tény</b>	<b>2017 évi terv</b>
Hitel tőke törlesztés( Fundamenta Lakáskasszába)	12 630 000 Ft	12 773 400 Ft	12 630 000 Ft
hitel kamat törlesztés	4 500 000 Ft	4 278 000 Ft	4 500 000 Ft
<b>összesen:</b>	<b>17 130 000 Ft</b>	<b>17 051 400 Ft</b>	<b>17 130 000 Ft</b>

<b>Hitel felvétel Fundamenta lépcsőházi ablakok</b>	<b>2016 évi terv</b>	<b>2016évi tény</b>	<b>2017 évi terv</b>
tőke	717 408 Ft	717 408 Ft	272 724 Ft
kamat	200 000 Ft	143 259 Ft	31 300 Ft
<b>összesen</b>	<b>917 408 Ft</b>	<b>860 667 Ft</b>	<b>304 024 Ft</b>

<b>KIADÁSOK MINDÖSSZESEN:</b>	<b>39 757 008 Ft</b>	<b>38 037 445 Ft</b>	<b>42 652 824 Ft</b>
-------------------------------	----------------------	----------------------	----------------------

Felvett hitel egyenlegek	hitel törlesztés	hitel egyenleg
hitelfelvétel XV. ker Önk. 2011 évben 620 000Ft	620 000 Ft	0 Ft
hitelfelvétel XV. ker Önk. 2012 évben 650 000	531 200 Ft	118 800 Ft
hitelfelvétel XV. ker Önk. 2014 évben 634 000	382 000 Ft	252 000 Ft
hitel felvétel Panel felújítás 2014.évben	672 976 Ft	126 234 153 Ft
hitelfelvétel Fundamenta 2012.évben 3 345 289	3 072 565 Ft	272 724 Ft
hitelfelvétel 2013. évben 4 430 000	0 Ft	4 430 000 Ft
<b>összesen</b>	<b>5 278 741 Ft</b>	<b>131 307 677 Ft</b>

hitelfelvétel 2013 évben 4430 000Ft ( lift és elektr. felújítás)	<b>2016 évben nyitó</b>	<b>2016 évi bevétel</b>	<b>2016 évi záró egyenleg</b>
Fundamenta Lakáskassza hitelhez elkülönítve	3 283 344 Ft	732 958 Ft	4 014 529 Ft

2016 évi nyitó	55 256 422 Ft	
2016 éviössz bevétel	52 244 632 Ft	
2016 évi össz kiadás	38 037 445 Ft	
2016 december 31-én záró pénzeszköz	69 463 609 Ft	nyitó egyenlegek 2016 évben.
<b>ebből</b>	<b>1 294 102 Ft</b>	<b>920 788 Ft</b>
üzemeltetési számlán		
Lakáskassza Panel felújításhoz	43 907 941 Ft	26 759 712 Ft
lekötött betétszámlák	20 246 837 Ft	24 292 378 Ft
Pénztár	200 Ft	200 Ft
Lakáskassza	4 014 529 Ft	3 283 344 Ft
	69 463 609 Ft	55 256 422 Ft

A záró 69.463.409 Ft -bólfel nem használható pénzeszközök ( hitelhez rendelve !)	43 907 941 Ft	Fundamenta panel hitelhez
	4 014 529 Ft	Fundamenta felújítási hitelhez
	14 207 836 Ft	fedezeti számlán
<b>összesen</b>	<b>62 130 306 Ft</b>	

<b>Tervezett közös költség</b>	<b>2016 évi</b>	<b>2017 évi terv</b>
üzemeltetési költség	180 Ft	180 Ft
szemétszállítás 238 főre	900 Ft	900 Ft
technológiai vízdíj	200 Ft	200 Ft

<b>Tájékoztató adatok</b>	<b>2015.év 12.31 én</b>	<b>2016.év 12.31- én</b>
tulajdonosi hátralékok	4 519 044 Ft	3 829 711 Ft
többlet	758 267 Ft	711 503 Ft
kifizetésre váró számlák	0 Ft	20 854 Ft

  
**TÁRSASHÁZ**  
 1155 Bp., Mézeskalács tér 5.  
 Adószám:28612092-1-42  
 Bankszámla:65100149-113857-27



PÁTRIA Takarékszövetkezet  
Budapest III. fiók  
Budapest  
1054 Báthory u. 1.  
Adószám : 10118304-2-13  
Sorszám : N 0160/17  
Kelt: 2017.08.23

TÁRSASHÁZ XV.MÉZESKALÁCS TÉR 5  
c/o B.I.F. BUDAPEST KFT.  
BUDAPEST  
DRÉGELYVÁR U. 53. FSZT.1.  
1158

### Pénzforgalmi bankszámlakivonat

Ügyfél: TÁRSASHÁZ XV.MÉZESKALÁCS TÉR 5

N 0160/17 / 1.oldal

Székhely: 1155 Budapest MÉZESKALÁCS tér 5

Számlaszám: 65100149-11385727 Könyvelési nap: 2017.08.23

Devizanem: Ft Típus: Egyéb szerv. pénzforgalmi bankszámla(1)

Nemzetközi számlaszám: HU25 6510 0149 1138 5727 0000 0000 BIC kód: TAKBHUHBXXX

100.000 EURÓIG OBA BIZTOSÍTOTT BETÉT

Nyitóegyenleg: 4,029,828

Könyvelés Banki művelet azonosítása  
 dátuma

Könyvelt összeg (Ft )

2017.08.23	IG2 átutalási megbízás ind.(EB - vállalk	-2,718
	Értéknap: 2017.08.23 AZON: GEIF-7643 Jutalék: 60 Ft	
	1021382 725/00005/ 11773487-11775520-00000000 Lőrincz Diána	
2017.08.23	IG2 átutalási megbízás ind.(EB - vállalk	-38,447
	Értéknap: 2017.08.23 AZON: GEIF-7644 Jutalék: 167 Ft	
	2 db. kár kifizetése 63200171-15079369 Besnyi Tamás	
2017.08.23	Postai utalványon érkezett jóváírás	80,000
	Értéknap: 2017.08.23 AZON: GEIF-8521 ldb	
2017.08.23	Pénztári készpénz befizetés	24,755
	Értéknap: 2017.08.23 AZON: GEIG-0570 Dr. Fehér Herman Miklós 332913SA 1165 Budapest Corvin utca 28. 2. közös költség dr.Fehér Her- Mann Miklós,1155 Bp.Mézeska lác s tér 5.4/2.	
	Összes jóváírás:	104,755
	Összes terhelés:	-41,165
	<b>Záróegyenleg:</b>	<b>4,093,418</b>

Tájékoztatás: Az Ön által bonyolított, illetékköteles fizetési műveletek után,

a Hitelintézet az alábbi összegű pénzügyi tranzakciós illetéket fizeti meg: 123 Ft

Átutalási tranzakciók egyéb adatai

=====

BOSS tranzakció: GEIF-7643

Átutalás összege: 2,718.00 Ft

Indító számla : 65100149-11385727

Indító ügyfél : TÁRSASHÁZ XV.MÉZESKALÁCS TÉR 5

Fogadó bank BIC kódja

: OTPVHUHB

Fogadó IBAN számlaszáma

: HU61117734871177552000000000

## ÁRAJÁNLAT

Bp. XV.ker., Mézeskalács tér. 5.sz. Társasház részére

TÁRGY: Felvonó javítás, felújítás

A társasház felvonójának ÉMI vizsgálata és karbantartása során megállapításra került, hogy a felvonó vezérlése elavult, a típus gyártása megszűnt, az alkatrészellátás nem biztosított.

A felvonó felújítására vonatkozó alábbi árajánlatunkat a folyamatos üzemeltetés és a energiatakarékosság, valamint a megnövekedett komfortigények figyelembevételével, valamint a hatályban lévő rendeletek, szabványok, biztonsági előírások alapján dolgoztuk ki.

### I., Felvonó vezérlés teljes cseréje, frekvenciaváltó:

**Vezérlés cseréje.** Teljes egészében hazai fejlesztésű, hosszútávú alkatrész-utánpótlással és gyártói támogatással ellátott, korszerű vezérlés beépítése.

A **frekvencia váltó** beépítését energia megtakarítás, hajtóművek kopásának csökkentése, utazási komfort növelése, kisebb zajszint, pontos szintbeállítás miatt szükséges elvégezni.

	<i>Anyagár</i>	<i>Munkadíj</i>
<b>Vezérlés cseréje és frekvenciaváltó:</b>		
a./ Vezérlés a gépházba, frekvenciaváltóval	796.000 Ft	84.000 Ft
<b>Aknai szerelvények:</b>		
a./ Fülkei elosztó és karbantartó doboz	84.200 Ft	
b./ Szintérzékelő kapcsolók	16.800 Ft	
c./ Biztonsági érintkezők	24.000 Ft	
d./ Fülkei mozgó érintkezők	4.800 Ft	
e./ Alapállomási Stop és konnektor	2.160 Ft	
f./ Biztonsági záruk (11 db)	166.000 Ft	76.000 Ft
<b>Fülkei és emeleti tablók:</b>		
a./ Digitális számkijelzésű tábló tűzeseti kapcsolóval	18.000 Ft	
b./ Digitális tábló emeleti (11 db)	130.000 Ft	
c./ Kabintábló	98.000 Ft	46.000 Ft



**Vezetékek, segédanyagok:**

a./ Emeleti hívóablókhoz vezetékek	9.000 Ft	
b./ Emeleti biztonsági zárhoz vezetékek	7.200 Ft	
c./ Úszókábel	55.000 Ft	
d./ Fülke teljes újra villamosítása	19.600 Ft	
e./ Fülke és ellensúly csúszó betétek és kenőkészülékek cseréje	40.000 Ft	
f./ Érintésvédelmi rendszer kialakítása, mérése, bizonylatolása	25.000 Ft	
g./ Kapcsolási rajz biztosítása, üzembe helyezés	5.000 Ft	64.000 Ft
	<b>1.500.760 Ft</b>	<b>270.000 Ft</b>

**Nettó: 1.770.760 Ft**

**Bruttó: 2.248.865 Ft**

**Vállalási ár a 2 db felvonóra bruttó: 4.497.730 Ft**

*Árajánlatunk tartalmazza az ÁFA összegét, az összes szükséges anyag árát és a szerelések munkadíját.*

*A Vállalási ár az ÉMI átadás költségét nem tartalmazza*

*Árajánlatunk 2017. augusztus 30-ig érvényes.*

*Az elvégzett munkára a Vállalkozó 5 év garanciát vállal, mely rongálás, elemi kár esetén érvényét veszti. javítás után a garancia folytatódik.*

Budapest, 2017. március 2.

**Megrendelésüket előre is megköszönve, tisztelettel:**

**UNIVER-SZERVIZ**

Szolgáltató és Kereskedelmi Kft

1157 Bp., Zsókavár u. 47.

Adószám: 11835765-2-42

**Univer-Szerviz Kft.**

06-1-410-0393

A pályázati kiírás 1. sz. melléklete

**JELENTKEZÉSI ADATLAP****5 lakásos vagy ennél nagyobb lakásszámú társas, illetve szövetkezeti lakóépületek felújítására**

Társas illetve szövetkezeti ház : Mézeskalács tér 5. 6-9

Címe: 1155 Budapest Mézeskalács tér 6-9 .

Lakások száma: 40

Magántulajdonosok részaránya 2303/2411 az az 95.52 %

A társasház illetve lakásszövetkezet megalakulásának

Időpontja: 1995. július 12.

Elkülönített felújítási alap számlaszáma (ahova a támogatási összeget kérik utalni):

**OTP Bank :11715007 - 20377890**

Adószám: 28612054-1-42

Közös képviselő neve: **B.I.F. Budapest Kft**Címe: **1158 Budapest , Drégelyvár u. 53. fsz.1.**

Telefon száma (mobil): (1) 410-19 86 ( mobil) 0630/ 280 16 15

Felújítási munka leírása :

**A társasház egész épületére kiterjedő panelhézag szigetelés**

Bekért ajánlatok száma: 3 db

Felújítási munka összege (bruttó) 1.138.897 FT

Kért támogatás összege (bruttó): 569.448 FT

Ennek aránya a felújítás teljes összegéhez: 50%

A közös képviselő igazolja, hogy a fent leírtak megegyeznek a társas, illetve szövetkezeti ház közgyűlésének érvényes határozatával, egyben vállalja a lebonyolítási feltételek betartását.

Budapest, 2017.augusztus . 21.

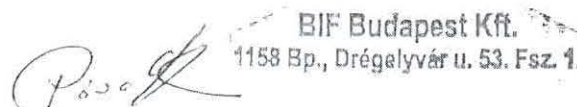

közös képviselő/ LB elnök

Csatolandó mellékletek:

- elkülönített felújítási alap számlaszáma (ahova a támogatási összeget kérik utalni),
- közgyűlési határozat + Társasház Alapító Okirata; Lakásszövetkezet Alapszabálya, Lakásszövetkezet cégbírósági nyilvántartásba vételét igazoló iratok,
- közgyűlés által elfogadott felújítási költségvetés (bevételek és kiadások bemutatása, a források megjelölése),
- nyilatkozat a megvalósítás várható időpontjáról, határidejéről.



**Társasház XV. Mézeskalács tér 6 – 9 2017. március 23. án megtartott megismételt beszámoló közgyűlés HATÁROZATOK GYŰJTEMÉNYE**

**1/2017.03.23 Határozat**

A közgyűlés elfogadta a napirendi pontokat , valamint a levezető elnök, jegyzőkönyvvezető és hitelesítők személyét, az alábbi szavazati arányok mellett.

792 /2.411 m<sup>2</sup>/tul h. igen 0 / 2.411 m<sup>2</sup>/tul.h. nem 0 / 2.411 m<sup>2</sup>/tul.h. tartózkodott

**2/2017.03.23. Határozat**

A közgyűlés a 2016. évi pénzügyi beszámolót mind alakilag, mind tartalmilag elfogadta . A közös képviselő részére az éves gazdasági tevékenységét jóváhagyta.

Fenti határozat az alábbi szavazati arányok mellett került elfogadásra

792 /2.411 m<sup>2</sup>/tul h. igen 0 / 2.411 m<sup>2</sup>/tul.h. nem 0 / 2.411 m<sup>2</sup>/tul.h. tartózkodott

**2/a/ 2017.03.23. Határozat**

A közgyűlés úgy határoz, hogy a Társasháznak a rezsicsökkentésből keletkezett megtakarítása évi egyszeri alkalommal (beszámoló közgyűlés) kerül elszámolásra és az üzemeltetési számlán marad megtakarításnak

Fenti határozat az alábbi szavazati arányok mellett került elfogadásra

792 /2.411 m<sup>2</sup>/tul h. igen 0 / 2.411 m<sup>2</sup>/tul.h. nem 0 / 2.411 m<sup>2</sup>/tul.h. tartózkodott

**3/2017.03.23. határozat**

A közgyűlés a 2017. évi költségvetés tervezetét elfogadta, és a fizetendő közös költséget a 2017. április 1 től az alábbiak szerint fogadta el.

Üzemeltetési költség:	160	Ft/m <sup>2</sup> /hó
Lakáskassza	1000	Ft/albetét/hó
Szemétszállítási díj:	680	Ft/ fő)/hó
Postai csekk befizetés után	200/ csekk	Ft/albetét/hó

631 /2.411 m<sup>2</sup>/tul h. igen 0 / 2.411 m<sup>2</sup>/tul.h. nem 0 / 2.411 m<sup>2</sup>/tul.h. tartózkodott

**4/2017.03.23. Határozat**

A közgyűlés úgy határozott, hogy 2017. évben az épület teljes panelhézag szigetelését fogja elvégeztetni. A beérkezett árajánlatok alapján a közös képviselő a SZVB tagjaival együtt válasszák ki a kivitelezőt. A munka elvégzésének finanszírozására a Társasház nyújtson be pályázatot a XV. kerületi Önkormányzat által Társasházak és Lakásszövetkezetek részére meghirdetett kamatmentes hitelre, mely a finanszírozás összegének 50 %-ig vehető igénybe.

Fenti határozat az alábbi szavazati arányok mellett került elfogadásra

792 /2.411 m<sup>2</sup>/tul h. igen 0 / 2.411 m<sup>2</sup>/tul.h. nem 0 / 2.411 m<sup>2</sup>/tul.h. tartózkodott

**5/2017.03.23. Határozat.**

A közgyűlés úgy határozott, hogy a Társasház a 7- es lépcsőház 3. em. 1.sz. alatti ingatlan után az utólagos hődíj elszámolásból eredő különbözetet megfizeti FŐTÁV felé, ennek eredményeként

a FŐTÁV a következő időszak utólagos elszámolását a Társasház részére ingyenesen végzi. Ugyan ezen ingatlanban a lejárt hitelesítésű vízórát a Társasház saját költségén lecserélteti, és mindkét esetben a költséget a tulajdonosra terheli.

Fenti határozat az alábbi szavazati arányok mellett került elfogadásra

792 / 2.411 m<sup>2</sup>/tul.h. igen 0 / 2.411 m<sup>2</sup>/tul.h. nem 0 / 2.411 m<sup>2</sup>/tul.h. tartózkodott

6/2017.03.23. Határozat.

A közgyűlés úgy határozott, hogy amennyiben a Társasházat megbüntetik azért, mert a szelektív kukákat nem rendeltetésük szerint használják a tulajdonosok, úgy a büntetés összegét azon tulajdonosra terheljük aki a szelektív kukában rendeltetésétől eltérő hulladékot rakott bele.

Fenti határozat az alábbi szavazati arányok mellett került elfogadásra

792 / 2.411 m<sup>2</sup>/tul.h. igen 0 / 2.411 m<sup>2</sup>/tul.h. nem 0 / 2.411 m<sup>2</sup>/tul.h. tartózkodott

7./2017.03.23. Határozat.

A közgyűlés úgy határozott, hogy a Társasház közös területein, közlekedőin a tulajdonosok által tárolt ingóságok eltávolítására először felszólító levelet küld a tulajdonosnak, 15 napon belül a kihelyezett tárgy eltávolítására. Amennyiben a felszólítónak a tulajdonos nem tesz eleget, úgy szabálysértési eljárást indítványoz a közös képviselet, a Katasztrófavédelmi Igazgatóságnál, és a büntetést a tulajdonosra terheli.

Fenti határozat az alábbi szavazati arányok mellett került elfogadásra

792 / 2.411 m<sup>2</sup>/tul.h. igen 0 / 2.411 m<sup>2</sup>/tul.h. nem 0 / 2.411 m<sup>2</sup>/tul.h. tartózkodott

Fenti határozatok a 2017, március 23-án megtartott beszámoló közgyűlés hiteles jegyzőkönyve alapján készült



Pósa Ilona  
közös képviselő

BIF Budapest Kft.  
1158 Bp., Drégelyvár u. 53. Fsz. 1.



## 2016.évi beszámoló és 2017. évi terv

Budapest, XV. Mézeskalács tér 6-9.

B.I.F. Budapest Kft  
1158 Bp., Drégelyvár u. 53.

Elszámolási időszak: 2016.01.01 - 2016.12.31

Terv időszak: 2017.01.01.-2017.12.31

Hitel elszámolás	Nyitó	Bevétel	Kiadás	Záró
11784009-15515005-00000000 XV.Önk. hitelszla 20	-1 160 000 Ft	480 000 Ft	0 Ft	-680 000 Ft
11784009-15515005-00000000 XV.Önk. hitelszla 20	-644 000 Ft	168 000 Ft	0 Ft	-476 000 Ft
11795009-30018859-00000024 OTP Felújítási hitel-2	-967 669 Ft	879 600 Ft	0 Ft	-88 069 Ft
11795009-30018859-00000017 ÖKO Beruházási hite	0 Ft	0 Ft	0 Ft	0 Ft
<b>Pénzeszközök összesen:</b>	<b>-2 771 669 Ft</b>	<b>1 527 600 Ft</b>	<b>0 Ft</b>	<b>-1 244 069 Ft</b>

Pénzforgalmi elszámolás	Nyitó	Bevétel	Kiadás	Záró
11715007-20447735-00000000 Megtakarítási számla	82 Ft	0 Ft	0 Ft	82 Ft
11715007-20377890-00000000 Lekötött -		0 Ft	0 Ft	
11715007-20377890-00000000 Lekötött				
11715007-20377890-00000000 Üzemeltetési számla	417 621 Ft	6 631 257 Ft	6 627 594 Ft	421 284 Ft
11715007-20459970-00000000 Lekötött -259011394	2 857 377 Ft	0 Ft	0 Ft	2 857 377 Ft
11715007-20459970-00000000 Elkülönített számla	90 686 Ft	9 Ft	12 362 Ft	78 333 Ft
11773999-51693011-00000000 Lakástakaréki számla	3 216 653 Ft	729 727 Ft	1 800 Ft	3 944 580 Ft
<b>Pénzeszközök összesen:</b>	<b>6 582 419 Ft</b>	<b>7 360 993 Ft</b>	<b>6 641 756 Ft</b>	<b>7 301 656 Ft</b>

## BEVÉTELEK

	Terv 2016.	Tényleges bevétel 2016.	Terv 2017. év
Közös költség	5 638 032 Ft	5 665 343 Ft	5 753 760 Ft
Vízóra cserék magántulajdonban	0 Ft	342 853 Ft	0 Ft
Kapott banki jutalék	110 000 Ft	103 997 Ft	100 000 Ft
Fundamenta megtakarítás	481 800 Ft	481 800 Ft	88 096 Ft
Állami támogatás	144 000 Ft	144 000 Ft	144 000 Ft
Biztosítási kártérítés	0 Ft	0 Ft	0 Ft
hiteltörl+ kamatok lakásonkénti előírása	623 000 Ft	623 000 Ft	88 069 Ft
<b>Tényleges bevételek összesen</b>	<b>6 996 832 Ft</b>	<b>7 360 993 Ft</b>	<b>6 173 925 Ft</b>

0 Ft

## KIADÁSOK

	Terv 2016. év	Tényleges kiadás 2016	2017 évre áthúzódó kiadások	Terv 2017. év	tervezett kiadás/m <sup>2</sup> /hó
<b>Közüzemi díjak</b>	<b>989 240 Ft</b>	<b>988 002 Ft</b>		<b>935 400 Ft</b>	<b>10,21</b>
Közös helyiségek áramdíja	210 000 Ft	151 600 Ft		160 000 Ft	5,53
Szemétszállítás	640 000 Ft	627 764 Ft		640 000 Ft	0,00
Vízdíj	40 000 Ft	77 473 Ft		40 000 Ft	1,38
Csatornadíj	90 000 Ft	131 165 Ft		90 000 Ft	3,11
Fűtés különbözet	9 240 Ft	0 Ft		5 400 Ft	0,19
<b>Karbantartási költségek</b>	<b>130 000 Ft</b>	<b>86 106 Ft</b>		<b>86 000 Ft</b>	<b>2,98</b>
Fűtési hőmegosztás 2014 -2015	86 106 Ft	86 106 Ft		86 106 Ft	2,98
<b>Karbantartási ktg. Keretösszeg</b>	<b>600 000 Ft</b>	<b>1 131 929 Ft</b>		<b>600 000 Ft</b>	<b>20,74</b>
Lakatos munka		32 379 Ft			
Villanyszerelési munka		0 Ft			
lépcsők balesetmentesítése		311 404 Ft			
erkélyek esőcsatorna csere		175 869 Ft			
Tűzoltó készülék ellenőrzés		5 300 Ft			
Kertrendezés, karbantartás		71 846 Ft			
Panelház szigetelés		36 830 Ft			
Kőműves munka 7- 9 es lépcsőh. kapu előtti lépcső		155 448 Ft			
Vízóracserék ( lakók által befizetett)		342 853 Ft			
<b>Üzemeltetési költségek</b>	<b>3 388 600 Ft</b>	<b>3 199 410 Ft</b>		<b>2 524 069 Ft</b>	<b>67,61</b>
Posta költség	10 000 Ft	13 070 Ft		10 000 Ft	0,35
Bankköltségek	140 000 Ft	131 020 Ft		140 000 Ft	4,84
Irodaszer- nyomtatvány	7 000 Ft	7 160 Ft		7 000 Ft	0,24
Fénymásolás ( közgy + írásbeli )	20 000 Ft	11 208 Ft		20 000 Ft	0,69
Gondnoki és takarítói szolg.	1 116 000 Ft	1 011 000 Ft	93 000 Ft	1 116 000 Ft	38,57
Kisértékű eszközök( fűnyíró , szék	0 Ft	0 Ft		0 Ft	0,00
Kamerarendszer üzemeltetés, karb.	15 000 Ft	0 Ft		15 000 Ft	0,52









SZÁMLAVEZETŐ FIÓK NEVE, CÍME:  
OTP BANK NYRT. BUDAPESTI RÉGIÓ  
1152 BUDAPEST  
SZENTMIHÁLYI ÚT 131.

1500

B.I.F. BUDAPEST KFT MÉZESKALÁCS T.  
6-9 TH  
1500720377890HUF

A SZÁMLAKIVONAT EGYÜTTAL SZÁMLAKÉNT IS SZOLGÁL. ALÁÍRÁS ÉS  
PECSET NÉLKÜL HITELES.

\*AZ ÜGYLET A 2007. ÉVI CXXVII. TV. ALAPJÁN MENTES AZ ADÓ ALÓL.

SZÁMLAADÓ: OTP BANK NYRT. 1051 BUDAPEST, NÁDOR U. 16.  
ADÓSZÁM: 10537914-4-44, ÁFA CSOPORT AZONOSÍTÓ: 17780010-5-44,  
KÖZÖSSÉGI ADÓSZÁM: HU17780010.

SZÁMLAKIBOCSÁTÁS KELTE:  
KIVONATSZÁM:

2017.08.23  
127/2017 H

A SZÁMLATULAJDONOS NEVE, CÍME:  
MÉZESKALÁCS TÉR 6-9 TH

BUDAPEST  
MÉZESKALÁCS TÉR 6-9.  
1155  
MAGYARORSZÁG  
1.SZ. PÉLDÁNY

MKTZ

OTPdirekt: [www.otpbank.hu](http://www.otpbank.hu)

(06 1) 3 666 666, (06 40) 366 666, (06 20/30/70) 3 666 666

## BANKSZÁMLAKIVONAT

TÁRSASHÁZI MOZAIK SZÁMLACSOMAG

SZÁMLASZÁM: 11715007-20377890

SZÁMLA NEVE: MÉZESKALÁCS T.6-9 TH

LÁTRA SZÓLÓ KAMAT: 0,0001%

IBAN: HU75 1171 5007 2037 7890 0000 0000

ÜZEMEL.SZ

KÖNYVELÉS NAPJA: 17.08.23

BIC(SWIFT)KÓD: OTPVHUHB

DEVIZANEM: HUF

## FORGALMAK

ÉRTÉKNAP	MEGNEVEZÉS	ÖSSZEG	
17.08.23	NAPKÖZBENI ÁTUTALÁS, F.1500, 10200940-21520091-00000000, BFKV ZRT., Tház, Bp. XV.Mézeskalács tér.6-9, 102009402152009100000000, OKHBHUHB, (2.)NOTPROVIDED, 210200940201708231551115, 2017.08.23, (5.)2017.08. hó közös ktsg., N	2.760	
NYITÓ EGYENLEG:	1.278.955	TERHELÉSEK ÖSSZESEN:	0
ZÁRÓ EGYENLEG:	1.281.715	JÓVÁÍRÁSOK ÖSSZESEN:	2.760
EGYENLEGBŐL ZÁROLT:	0	ELŐJEGYZETT BETÉTKAMAT:	0
		ELŐJEGYZETT JUTALÉK/KÖLTSÉG:	5.648
		ELŐJEGYZETT HITELKAMAT:	0
ELŐJEGYZETT TERHELÉS (BANKKÁRTYA):	0	FOLYÓSZÁMLA-HITELKERET:	0

## TOVÁBBI SZÁMLAINFORMÁCIÓK

A tranzakciókhoz tartozó bővebb adattartalom értelmezéséhez az alábbi meghatározás nyújt segítséget:

(1.) Átutaló azonosítója, (2.) Partnerek közli egyedi azonosító, (3.) Konverzió adatai, (4.) Visszaautasítás oka, (5.) Közlemény, (6.) Tényleges átutalás azonosítója, (7.) Átutalás jogcím kategóriája, (8.) Átutalás jogcíme, (9.) Tényleges kedvezményezett neve, (10.) Tényleges kedvezményezett azonosítója, (11.) Kedvezményezett azonosítója, (12.) Tényleges fizető neve, (13.) Egyéb adatok

A pénzügyi tranzakciós illetékről szóló 2012. évi CXVI. törvény 7. § (3) bekezdése alapján az OTP Bank Nyrt. tájékoztatásul közli, hogy a számláján végrehajtott, a számlakivonaton szereplő művelet(ek) után megállapított, az OTP Bank Nyrt-t terhelő illeték összege: 0 Ft.

Tájékoztatjuk, hogy a 2013. évi CCXXXVII. tv. (Hpt.) alapján Önre kiterjed az OBA védelme. A betétbiztosításra vonatkozó részletes tájékoztatót évente megküldjük Önnek a számlakivonattal azonos módon, illetve számlakivonat hiányában a bankfiókban kérheti annak átadását.

AZ AKTUÁLIS KAMAT- ÉS DÍJTÉTELEKET A BANKFIÓKOKBAN ÉS AZ OTP BANK NYRT. HONLAPJÁN KÖZZÉTETT HIRDETMÉNYEK TARTALMAZZÁK.

# E I G E R I P A R I A L P I N

ÜI: JUHOS ATTILA Vállalkozó. 2120. Dunakeszi. Anna u 7/B. TEL+FAX: 06-26-575-175. Mobil: 06-20-9340-545  
SZENTESI JÁNOS VÁLL. 1083. BP. TÖMŐ U 48-54. e-mail: szentesi.janos6@chello.hu. Tel: 06-20-9340-546  
e-mail: info@eiger-alpin.hu honlap: www.eiger-alpin.hu

facebook: EIGER IPARI ALPIN

2017 / 96 .sz. ajánlat

## Költségvetés:

Az alábbiakban közöljük alpinista technológiával megvalósuló panelfuga szigetelési munkáknál alkalmazott árainkat. Felvonulási díjat és kiszállási költséget nem számítottuk fel az ajánlat készítése díjtalan.

MEGRENDELŐ: Társasház KK: B.I.F. Társasházkezelő Ir.1158. Drégelyvár u 53. fszt. 1  
CÍM: 1155. BP. Mézeskalács tér 6-9. T: 06-30-280-1615. 410-1986. Pósa Ilona  
e-mail: ila.posa@bifbudapest.hu bpingatlan@freemail.hu

**JELENLEGI ÁRUNK AKCIÓS ÁR: ÉRVÉNYES: 2018. Ápr. 01. – IG!**

Amennyiben 2017. Okt. 01-ig megrendeli.

**PANELHÉZAG SZIGETELÉS.** (dupla polifoam és dréncső. Komplet szigetelés.)

**Budapesten kívül 86 településen dolgoztunk eddig!**

PANELFUGA SZIGETELÉS B.A.S.F. AKROPLASZT SZIGETELŐANYAG ÉS POLIFOAM ZÁRTCELLÁS SZIGETELŐALÁTÉT FELHASZNÁLÁSÁVAL, DRÉNCSÖVEZÉSSSEL. A SZIGETELÉS RUGALMAS ELASZTIKUS FELÜLETET BIZTOSÍT. (Dupla szigetelésnél: +125,-ft/fm+27% áfa.) utólagos felméréssel.

Panelszigetelési ár felbontása anyag és munkadíj szerint 1332 fm-es mennyiség esetén:

1 fm-hez szükséges anyag: Páraszellőző cső:	( 1332 X 15,-ft	19.980,-FT
Polifoam:	( 1332 X 110,-ft.):	146.520,-FT
Akroplaszt:	( 1332 X 219,-ft.):	291.708,-FT



Anyagköltség összesen:

458.208,-FT

Munkadíj SZIMPLA szigeteléssel: (1 cm pol+1 cső) 1332 FM X	95,-ft =	126.540,-FT
Dupla EXTRA szigetelés (2X1 cm+2 db dréncső): 1332 FM X	125,-ft =	166.500,-FT
Munkadíj szigetelés helyének kitisztítása: 1332 FM X	120,-ft =	159.840,-FT



ANYAG + MUNKADÍJ ÖSSZESEN:

911.088,-FT



Engedmény a munkadíjból 5 %:

-14.319,-FT



Engedmény utáni ár:

896.769,-FT

Áfa 27 % :

242.128,-FT



Összesen:

1.138.897,-FT Bruttó



**Szimpla szigeteléssel: 744.588,-FT - 14.319,-FT eng.=730.269,-FT+27% áfa=927.442,-FT Bruttó**

Budapesten kívül 88 városban dolgoztunk!

SÁRBOGÁRD. 88. város. Panelhézag szigetelés. 387 fm. 2017. Június.

A FENTI ÖSSZEG TARTALMAZZA A SZIGETELŐANYAG ÉS A POLIFOAM ÁRÁT, VALAMINT AZ ALPINTÉCHNIKÁT MUNKADÍJJAL EGYÜTT. **ÁRAINKRA 27 % ÁFÁT SZÁMÍTUNK FEL.**

86. Város. Nagykovácsi. Ált. Iskola. Tornaterem födém szigetelése

Legújabb homlokzaffestésünk: 2017. Június. BP. XV. ker. Csobogós u 6. Modakril szilikonnal!

Komplet szigetelésre HAT ÉV garanciát biztosítunk anyagra és kivitelezésre egyaránt!

37 éve a megrendelők szolgálatában

A dupla (EXTRA) szigetelés a nagyobb hőszigetelés miatt ajánlott a 2X1 cm-es polifoam miatt!

Ráadásul a páraáteresztő képessége is jobb a 2 db dréncsőnek köszönhetően!

2017. Július. 02.

EIGER IPARI ALPIN  
JUHOS ATTILA  
2120. Dunakeszi, Anna u. 7/B.  
Tel: 06-26-575-175  
Mobil: 06-20-9340-545  
E-mail: info@eiger-alpin.hu



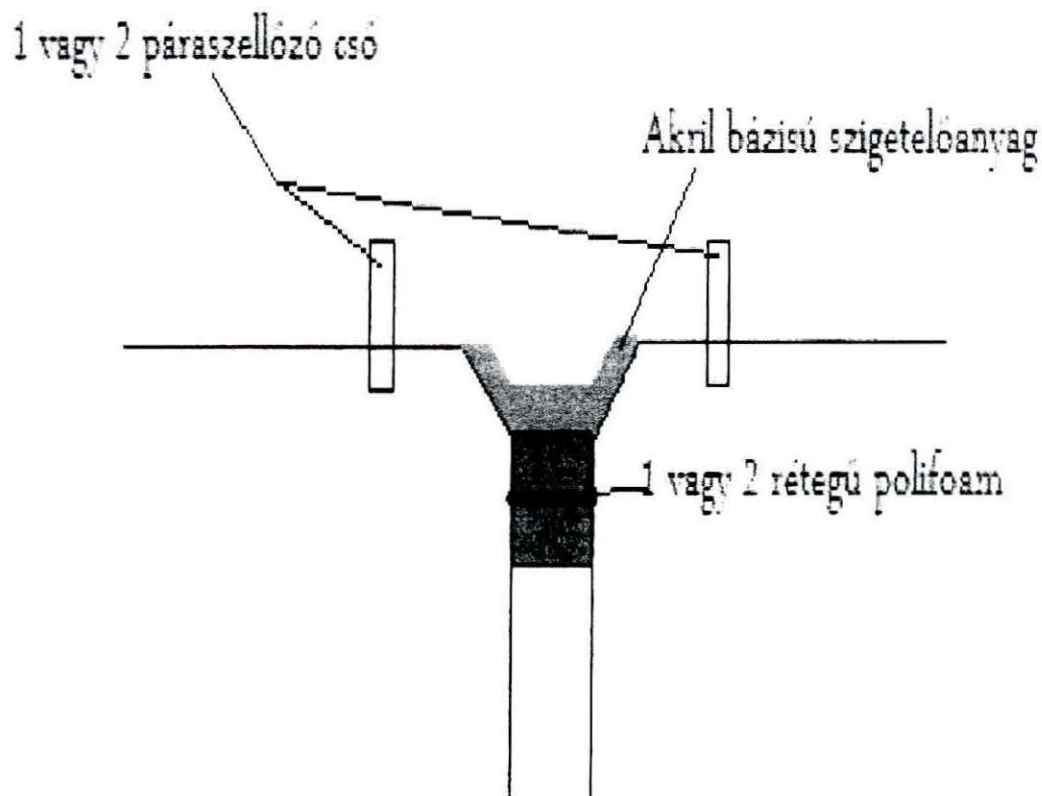

Panelhézag szigetelés ábrázolása rétegek szerint.

### Műszaki tartalom:

A panelrés belső vállához illesztjük az egy,vagy két rétegű polifoam alátétet, majd beletesszük a két széléhez a dréncsövet, ami a szellőzést biztosítja.(2X1 cm)

Dupla polifoamozás esetén a dréncsöböl is 2 db kerül beépítésre a vízszintes és függőleges fugák találkozási pontjaiba.( 11 mm-es páraszellőző cső)

Az így elkészített fugát a külső vállig ívelten leszigeteljük az akrilbázisú, átfesthető szigetelőanyaggal,ami 24 óra alatt megköt és rugalmas vízzáró szigetelést biztosít.

Amennyiben régi,repedezett szigetelés van a felújítandó felületben ,úgy azt el kell távolítani és a rést megfelelően kikell tisztítani.

A komplett szigetelésre, anyagra és kivitelezésre egyaránt hat év garanciát biztosítunk.

**A facebook-on is megtalálhatók vagyunk: Eiger Ipari Alpin**

**2120.Dunakeszi.Anna u 7/B. TEL: 06-20-9340-545.**

  
**Juhos Attila**  
**EIGER**  
**IPARI ALPIN**  
 C/E: JUHOS ATTILA  
 H-2120 Dunakeszi, Anna u. 7/B.  
 Tel: Fax: 06-20-9340-544  
 Mobil: 06-30-9340-545  
 honlap: www.eigeripari.com

# EIGER IPARI ALPIN

Juhos Attila.2120 Dunakeszi Anna u 7/B.TEL+FAX:06-27-346-794.Mobil:06-20-9340-545  
Szentesi János.1083 Budapest Tömő u 48-54.VIII./91.TEL+FAX:06-1-3149-941.06-20-9340-546  
honlap:www.eiger-alpin.hu. e-mail:info@eiger-alpin.hu

## Szakvélemény

Facebook elérhetőség:EIGER IPARI ALPIN  
Panelépületek utólagos hő és nedvesség elleni szigeteléséhez :  
**(Igény esetén dryvit homlokzati hőszigetelés javítást is vállalunk)**

A függőleges panelfugák régi gyári szigetelése hiányos . A vízszintes fugák biturán csíkos szigetelése az elmúlt évek során ami eredetileg sem volt tökéletes ma már nem felel meg semmilyen szabványnak. Hőszigetelést csak minimálisan biztosít. Az épület sarokpontjai hegesztéssel vannak rögzítve és a bejutó nedvesség miatt korrodálnak,ezáltal csökken az épület stabilitása.

Az energiaárak folyamatosan emelkednek ezért a hőszigetelést a költségsökkentések miatt érdemes elvégeztetni. Az épület állagmegóvását is elősegíti. A szigeteléssel helyiségenként 1-3 celsius fok hőemelkedés is elérhető ami **szabályozott fűtésnél jelentős megtakarítást jelent.**

A fenti épület fugái átengedik a helyiségekből kiáramló hőt , huzatosak és a hidegpontok miatt hő híd keletkezik a sarokpontokon és penészesedéshez vezet. beázás ellen nem védenek így a helyiségek egymást áztathatják , ami az épület állapotát és lakhatóságát jelentősen rontja.

A szigetelés alá polifoam hőszigetelő zártcellás alátétet helyezünk el. Erre kerül a szigetelőanyag és a keresztpontokba(vízszintes és függőleges fugák találkozási pontjai) páraszellőző csövet építünk be.A szigetelés mögött légrést hagyunk,így szabadon szellőzik.Üvegfal szigetelésnél tubusos anyagot használunk.

Javasoljuk az épület panelfugáinak szigetelését polifoam alátéttel , dréncsövezéssel , és akroplaszt szigetelőanyaggal. A polifoam alátét a hőszigetelést , a dréncsövezés a páraszellőzést , a szigetelőanyag pedig a vízszigetelést biztosítja.

Legújabb vidéki városunk: 83.város: 2015.November.**BÍCSKE**. Panelhézag szigetelés |

Lépcsőházi üvegfal csapsedékvíz elleni szigetelése kartusos szilikon alapú szigetelőanyaggal

A dréncsövezést a szigetelés során azért kell beépíteni a vízszintes és függőleges fugák találkozási pontjaiba , hogy a helyiségekben keletkező pára a fugákon keresztül is szabadon eltávozhasson.

**Budapest XVIII.XIX.XXI.ker.és Szentendre, valamint a FŐVÁROSI FŐPOLGÁRMESTERI HIVATAL minősített vállalkozása**

Cégünk **36 éves** tapasztalattal rendelkezik a panelépületek szigetelésében. Évi több száz kilométeres mennyiséggel az országon belül az egyik legjelentősebb helyet foglaljuk el ezen a területen. **A garanciális szolgáltatásunk a kivitelezésre és a felhasznált anyagra egyaránt vonatkozik.** (Ez a tevékenység a fő profilunk. **Több mint 2600 szigetelési munka !**)

A munkák során a felhasznált anyagokra és a kivitelezésre egyaránt 6 év garanciát biztosítunk !

**PANELÉPÜLETEK HOMLOKZATIMPREGNÁLÁSÁT ÉS  
HOMLOKZATFESTÉSÉT IS VÁLLALJUK**

**Budapesten kívül 83 településen dolgoztunk az országban !**

**SZIGETELÉS EXTRA: DUPLA POLIFOAM( 2 CM VASTAG)+DUPLA DRÉNCŐ BEÉPÍTÉS. + 110 FT/FM+ ÁFA**

**A dupla polifoammozást a nagyobb hőszigetelés érdekében javasoljuk**

**Tisztelettel: Juhos Attila. További információk: [www.eiger-alpin.hu](http://www.eiger-alpin.hu)**

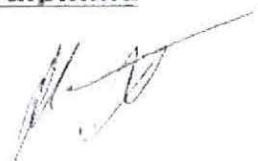



# EIGER IPARI ALPIN

Homlokzatzfelújítási munkáink — [www.eiger-alpin.hu](http://www.eiger-alpin.hu)



Marcali

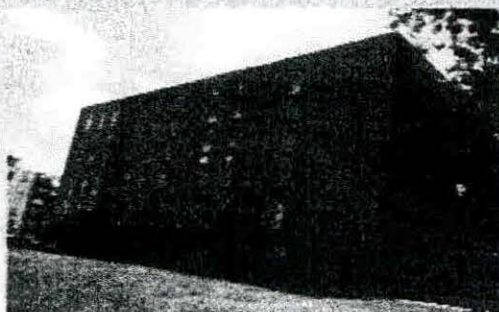

Marcali

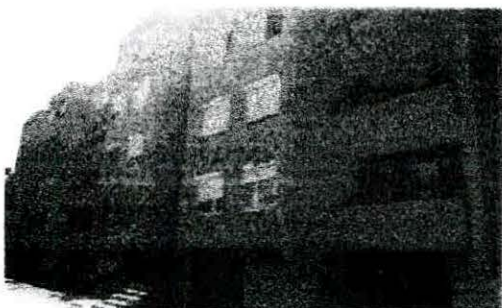

Keszthely



Keszthely



Budapest— X. kerület, Somfa köz 13



Budapest— X. ker., Somfa köz 13





Szolnok—Karcag László utca 1.



Budapest—IV. Ker., Temesvári utca 12



EIGER  
IPARI ALPIN

ÉLETTUDOS ALPINA  
112120 Dicsőszőlő, Anna u. 7/B.  
Tel/Fax: 06-20-9340-545  
Mobil: 06-20-9340-545  
Kereskedelmi és ipari ingatlanok



Budapest—XIII. Ker., Rokolya utca 46

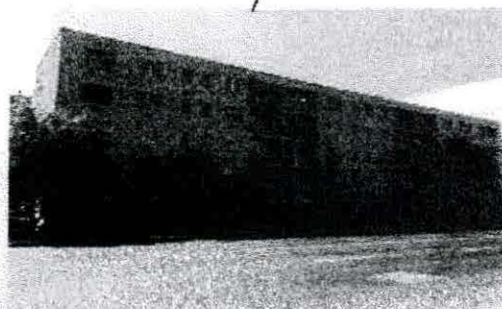

Budapest—IV. Ker., Árpád út 103-107

**EIGER IPARI ALPIN**

Weboldal: [www.eiger-alpin.hu](http://www.eiger-alpin.hu)

E-mail: [info@eiger-alpin.hu](mailto:info@eiger-alpin.hu)

Telefonszám: +36-20-9340-545, +36-20-9340-546



Szállító értesítése a minőség-felülvizsgálatról

CSEVAK Kft.	Beszállító értesítése a minősítésről	Minőség felülvizsgálat
<p style="text-align: center;">Minősítés eredménye</p> <p>Amellyel igazoljuk, hogy a:</p> <p style="text-align: center;">..... <i>Eger János Utcai Szobor Alkotó és Szektor Házak</i> .....</p> <p>a szállító minősítését a CSEVAK Kft. értékelése alapján végeztük el.</p>		
<p style="text-align: center;">a Jóváhagyott szállítók listájára felvettük.</p> <p style="text-align: center;">A minősítés: <u>"K"</u> osztály</p> <p>mely <u>kitűnő</u> minősítést jelent</p> <p style="text-align: center;">Érvényes: <u>2006.01.15</u> -ig</p> <p>Budapest, 2005. <u>06.21.</u></p>		
<p style="text-align: center;">..... <i>S. J.</i> ..... Ügyvezető igazgató</p>		<p style="text-align: center;">..... <i>S. J.</i> ..... Minőségirányítási vezető</p>

Szentendre Város Polgármesteri Hivatala

Minőségbiztosítási Vezető

Szentendre  
Városház tér 1-3.  
2001

Üsz: 428/2001

Tárgy: Minősítési értesítés

Jelena Attila

1046. SPOLITBEOI/V. 24.

Tisztelt Cím!

Tájékoztatom arról, hogy az Önök által megküldött információk, valamint a Polgármesteri Hivatal rendelkezésére álló adatok alapján Társaságukat

Szentendre Város Polgármesteri Hivatalának Minősített Beszállítóinak Listáján

nyilvántartásba vettük.

Vállalkozásuk minőségbiztosítási kódszáma: 474

Kérem, hogy a Polgármesteri Hivatallal történő üzleti levelezése során a megadott minőségbiztosítási kódszámot tüntesse fel.

Vállalkozásukat egy éven belül ismét felülvizsgáljuk!

A minősítésben való részvételét köszönöm, és remélem, hogy a közöttünk fennálló kapcsolat tartós, eredményes lesz.

Szentendre, 2001. 08. hónap 23. nap

Tisztelettel:

Kirchhof Attila  
Minőségbiztosítási vezető







Főpolgármesteri Hivatal  
Igazgatási és Hatósági Ügyosztály

Iktatószám: 74-295/2006.

Tel: 327-1693

EIGER IPARI ALPIN

**Tisztelt Partnerünk !**

JUHOS ATTILA VÁLLALKOZÓ  
1046 BUDAPEST SPORTTELEP U. 21. 11. 4.

Tájékoztatom, hogy Budapest Főváros Önkormányzatának Főpolgármesteri Hivatalában működő EN ISO 9001: 2000 nemzetközi és az MSZ EN ISO 9001:2001 magyar szabványnak megfelelő minőségügyi rendszer keretében a beszállítók értékelése a visszaküldött kérdőívek alapján - az abban foglalt minősítési szempontok szerint - már megtörtént illetve új partnerek esetében folyamatosan megtörténik.

Értesítem, hogy az Ön által képviselt cég (vállalkozás) a Főpolgármesteri Hivatal értékelési szempontjaiban meghatározott pontszámokat elérte, így

- ipari alpinista,
- homlokzat-felújítás, tisztítás

tevékenységek szempontjából elfogadott partnerünké vált és felkerült a Minősített Beszállítók Listájára.

Előre jelzem, hogy a jegyzék folyamatos karbantartása céljából a beszállítók értékelését rendszeresen el fogjuk végezni.

Budapest, 2006. február 20.

Tisztelettel:  
  
Katona Tamás  
főtanácsos



Budapest Főváros XIX. Kerület  
(Kispest) Polgármesteri Hivatala

**ÉRTÉKELŐ LAP**  
A beszállítók minősítéséhez

**Juhos Attila**

**Budapest**

**Sporttelep u. 21. II. 4.  
1046**

***Tisztelt Beszállítónk!***

Budapest Főváros XIX. Kerület (Kispest) Önkormányzatának Polgármesteri Hivatala elvégezte a felé visszaküldött beszállítói kérdőívek értékelését. A rendelkezésre álló céginformációk alapján.

***Juhos Attila -t***

***„C” kategóriába sorolt beszállítóként***

nyilvántartásba vette.

Az elért teljesítményükhöz gratulálok, és bízom benne, hogy az elkövetkező évben szállítási, szolgáltatási teljesítményével kölcsönösen előnyös üzleti eredményeket érhetünk el.

Budapest, 2002. november 27.

Tisztelettel

  
**Steinerné dr. Török Katalin**  
polgármester





Budapest, XVIII. ker. Pestszentlőrinc - Pestszentimre Önkormányzata  
**GAMESZ**

1181 Budapest, Városház utca 16.  
1675 Budapest, Pf.: 18

Telefon: 296-1490  
Telefax: 296-1491

Iktatószám: 099-028-3/2002. Ig.  
Ügyintéző: Rostás Józsefné

## BESZÁLLÍTÓI MINŐSÍTÉS TANÚSÍTVÁNYA,

amely igazolja, hogy

**Szentesi János ipari alpinista vállalkozó**  
(1083 Budapest, Tömő utca 48-54.)

szállítót / szolgáltatót felmértük

**ipari alpinista munkák**

termék / anyag / szolgáltatás teljesítésére és a Budapest, XVIII. ker. Pestszentlőrinc -  
Pestszentimre Önkormányzata Gazdasági Műszaki Ellátó és Szolgáltató Szervezet a

**“MINŐSÍTETT BESZÁLLÍTÓK JEGYZÉKÉ”-be**

felvette.

Érvényes: visszavonásig

Budapest, 2002. március 14.

  
Cseh Gábor  
igazgató

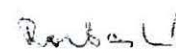
  
Rostás Józsefné  
minőségügyi vezető