

BUDAPEST FŐVÁROS XV. KERÜLETI ÖNKORMÁNYZAT
POLGÁRMESTER

Képviselői Csoportnak
leadva:

2016 JÚN 16.

Ikt. sz.: 2157 - 99 /2016.

Hiv. szám: 3/55270-2/2016

Az ülés száma: 2156 - 13 /2016.

(Városüzemeltetési Főosztály)

Az ülés időpontja: 2016. június 22.

Átvette: *gme*

ELŐTERJESZTÉS

**a Neptun utca 106-112. szám alatti Társasház lakóközösségi kert és tároló céljára
történő közterület-használati kérelméről**

Tisztelt Pénzügyi és Költségvetési, Tulajdonosi és Vagyongazdálkodási Bizottság!

A Neptun utca 106-112 szám alatti Társasházat az épület két végénél 1 m, a fő homlokzati oldalakon 2,2 m szélességben úszótelek veszi körül. A gyalogos közlekedés járdái és az úszótelek közötti közterületet (fő homlokzatoknál 0,5 – 0,7 m, az épület két végében 2 x 2,7 m szélességben) a Társasház gondozza. Az épület két végénél az úszótelek határát alacsony sövény jelzi, itt folyamatos az illegális személerakás, valamint a hajléktalanok ott tartózkodása.

A Társasház épületén nem rég fejeződött be a homlokzat felújítása, és a lakóközösség igényességét jellemzi az épület körüli terület gondozása. A Társasház a 216./I./6. számú közgyűlési határozatában felhatalmazta közös képviselőjét, hogy a társasház körüli úszótelken kívüli területre az önkormányzattól közterület-használati engedélyt szerezzen be. Céljuk társasház körüli közterület lakóközösségi kert céljára történő használata, valamint az épület két végében a kertek gondozásához szükséges eszközök tárolását szolgáló ideiglenes építmények elhelyezése. Az ideiglenes építmények terveit kérelmükhöz csatolták, elhelyezésük nem építési engedély köteles.

Nem elhanyagolható szempont a társasház részéről hogy a használatba adással a felújított épület eddig sövényrel elzárt részén megszűnne az illegális szemét lerakása, valamint a hajléktalanok ott végzett közösség ellenes magatartásának is megszűnne a lehetősége.

A Budapest Főváros XV. kerület Rákospalota, Pestújhely, Újpalota Önkormányzata Képviselő-testületének a Budapest Főváros XV. kerületi Önkormányzat tulajdonában álló közterületek használatáról és rendjéről szóló 35/2013. (IX.30.) önkormányzati rendeletének (továbbiakban „R”) 5. § (2) bekezdés a) pontjában és n) pontjában meghatározta a közterület kérelemben szereplő használatát, 8. § (2) bekezdés b) pontjában a felhatalmazta a T. Bizottságot a döntés hozatalra, 13. § (1) bekezdésének b) pontjában és k) pontjában térítés mentességet biztosít.

A Közterület-használati hozzájárulás megadása önkormányzati hatósági eljárás keretében történik. A Bizottság határozatát alakí formába foglalva kell közölni a kérelmezővel. A Közterület-használat ideje a kérelem szerint határozatlan idejű. Javaslom a T. Bizottságnak a 10 éves időtartam kikötését.

Kérem a Tisztelt Bizottságot, hogy tárgyalja meg az előterjesztést, és döntsön Neptun utca 16-112. szám alatti társasház körüli közterület közösségi kert céljára történő térítésmentes közterület-használati hozzájárulás megadásáról.

Budapest, 2016. június „15.”.

Hajdu László
polgármester

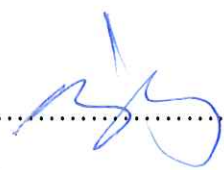
1. **Témafelelős:** Városüzemeltetési Főosztály..... 

2. **Egyeztetésre megküldve:** Jegyzői Iroda Jogi Csoport

Közgazdasági Főosztály..... 

3. Mellékletek:

1. kérelem
2. közgyűlési határozat
3. közös képviselői bizonylatok
4. terv és helyszínrajz

4. **Jegyzői láttamozás:** 2016.⁰⁶... hó ...¹⁴... nap Aláírás:..... 

5. Meghívandók:

6. Az előterjesztést kapják:

Határozati javaslatok:

1./ A Pénzügyi és Költségvetési, Tulajdonosi és Vagyongazdálkodási Bizottság úgy dönt, hogy hozzájárul a Neptun utca 106-112. szám alatti társasház részére az épület és a gyalogos közlekedés szilárd burkolatú járdái közötti, az előterjesztés 4/6. melléklete szerinti vázrajzon jelölt közterület térítésmentesen használathoz lakóközösségi kert kialakításának céljára. Hozzájárul továbbá az épület két végében, részben a közterületen, részben a társasház úszótelkén 2 db. a kertészeti tevékenységet szolgáló, fémszerkezetű, beton alapon álló, a ház homlokzatához rögzített tároló építmény (a tervek szerinti, 4./2-3 melléklet) ideiglenes elhelyezéséhez. A tárolók megközelítéséhez a térburkolat csak a környezetbe illeszkedő módon (pl. gyephezágos kövekből) létesíthető.

A használat időtartama: 2016. augusztus 1-től 2025. augusztus 31-ig tart. A használatba adott területe kizárólag a lakóközösségi kert céljára használható, vállalkozási tevékenység, parkolás nem folytatható, reklám elhelyezésére, valamint harmadik személy használatába a terület nem adható.

Felelős: polgármester

Határidő: 2016. június 22.

2./ Felkéri a Polgármestert, hogy a Neptun utca 106-112. szám alatti társasház részére a közterület-használati hozzájárulásról szóló határozatot adja ki.

Felelős: polgármester

Határidő: 2016. július 15.(a határozat megküldésére)

Jogszabályi hivatkozás:

- *Budapest Főváros XV. kerületi Önkormányzat tulajdonában álló közterületek használatáról és rendjéről szóló 35/2013. (IX.30.) önkormányzati rendeletének 5. § (2) bekezdés a) pontja és n) pontja, 8. § (2) bekezdés b) pontja, 13. § (1) bekezdésének b) pontja és k) pontja*

A határozati javaslat elfogadásához egyszerű szavazattöbbség szükséges.

3. függelék a 35/2013. (IX.30.) önkormányzati rendelethez

új közmű:
7103

1. melléklet

Szervezeti egység:	67
Érk. száma:	68141
Érk. dátum:	2016.06.01.

KÉRELEM

A BP. XV. ker. Önkormányzat tulajdonában lévő közterület használatához
A kérelem benyújtása illetékköteles, összege 3.000.- Ft, melyet illetékbélyegben kell leróni.

A Kérelmező adatai:

Neve/cégneve: Társasház.....

Lakcíme/székhelye: 1158, Budapest Neptun utca 106-112.....

Adóazonosító jele: Adószáma: 28513247-1-42.....

Levelezési címe: 1157, Budapest Erdőkerülő utca 35. 1/3.....

Képviselőre jogosult neve: Rezon Ingatlan Kft.

Telefonszáma: 06-1-414-1143

Egyéb elérhetőségek (Email, fax) info@rezoningatlan.hu 06-1-414-1144.....

A használni kívánt közterület

Budapest, XV. kerület 1158, Neptun utca 106-112. hrsz.: 82937/29

A terület nagysága: (6,06 m X 3,20 m) 19,4.m² , (2 db. építmény)

A használat ideje: 2016. év kb. augusztus (illetve az engedély kiadásától, az épület kivitelezésétől) határozatlan ideig.

A közterület használat célja részletesen:

A 1158, Budapest Neptun utca 106-112. sz. Társasház két végén elhelyezkedő szabad, üres zöld területre szeretnénk a fent említett méretű, 2 db közösségi kert gondozásához szükséges tároló helyiséget elhelyezni. Fém szerkezetű beton alapon közvetlenül a ház külső homlokzatához rögzített módon.

NYILATKOZAT

Tudomásul veszem, hogy jelen kérelem kitöltése a közterület használatára nem jogosít, azt kizárólag az önkormányzat közterület-használati hozzájárulásának megadását követően kezdhetem meg. A kérelem visszavonására a kérelemben szereplő, általam feltüntetett kezdő időpontig van lehetőségem, egyébként a megállapított közterület-használati díjat a közterület tényleges használatára tekintet nélkül köteles vagyok megfizetni.

Dátum: 2016. június 1.

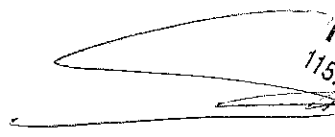
REZON INGATLAN KFT.
1157 Bp., Erdőkerülő u. 35. 1/3.
Közös képviselője
.....
kérelmező/meghatalmazott képviselő

REZON INGATLAN KFT.

Társasházi Közös Képviselő

1157. Budapest, Erdőkerülő u. 35. 1/3. ☎: 414-11-43, Fax: 414-11-44

✉: info@rezoningatlan.hu

Tárgy: Közösségi kert közterület foglalás

Ügyintéző: Szabó László

Tel. sz.: 06-30-721-4004

KÉRELEM KIEGÉSZÍTÉS

A Rezon Ingatlan Kft., mint a Bp. 1158. XV. ker. Neptun u. 106-112. számú Társasház / közös képviselője, kérjük a Társasház Neptun u. 106-112. sz. társasházat körülvevő, az úszótelek határától a járda vonaláig terjedő területet a (vázrajzon jelzett határig) a Társasház számára, közösségi kert használatát az érintett területen engedélyezni.

Ezen a területen belül, pedig a ház két végén lévő nagyobb területen 2 db. a (mellékelt tervrajzon vázolt) közösségi kert gondozásához szükséges tároló helyiség kialakítását.

Budapest, 2016. június 14.

Tisztelettel:

Rezon Ingatlan Kft.
Közös képviselő

REZON INGATLAN KFT.
1157 Bp., Erdőkerülő u. 35. 1. em. 3.
Közös képviselő

HATÁROZAT KIVONAT

Készült: XV. Neptun u. 106-112. sz. Társasház évvizsgáló közgyűlésén

Közgyűlés helye: Budapest, XV. Ker. Kavicsos köz Kínai Iskola
(1157, Bp. Kavicsos köz 2-4)

Közgyűlés időpontja: 2016. március 02. 17.45 óra.

Jelen vannak: Tulajdonosok a mellékelt jelenléti ív szerint
Rezon Ingatlan Kft. képviselői: Szedlmayer László, Kakuk Gábor, Szabó László

Szedlmayer László: 17.30-kor üdvözli a megjelent Tulajdonosokat és elmondja, hogy a közgyűlés nem határozatképes, mivel a jelenlévő tulajdonosok 23%-a van jelen.

Szedlmayer László: 17.45- kor a közgyűlés határozatképes, mert ismételt közgyűlést tart a Társasház. Tulajdonosok 26,4%-a jelen van (26.449/100.000 tulajdonhányad). Javaslatot kér a levezető elnökségre, szívesen elvállalja, ha nincs jelentkező.

2016/I./1. sz. határozat: A közgyűlés elfogadta Szedlmayer Lászlót a levezető elnöki tisztségre.
Szavazás: egyhangú határozattal elfogadva.

2016/I./2. sz. határozat: A közgyűlés elfogadta Kakuk Gábort jegyzőkönyv vezetőnek.
Szavazás: egyhangú határozattal elfogadva.

2016/I./3. sz. határozat: A közgyűlés elfogadta Egry Gábort, és Prack Andrásné jegyzőkönyv hitelesítőnek.
Szavazás: egyhangú határozattal elfogadva.

Tulajdonos érkezik tulajdonhányad 444, jelenlét 26.893/100.000TH

2016/I./4. sz. Határozat: A közgyűlés úgy határozott, hogy a 2015. évi gazdálkodásról szóló beszámoló elfogadja, a közös képviselő ügykezelő tevékenységét jóváhagyja.

Szavazás: 26.186/100.000 mellette
0/100.000 ellene
707/100.000 tartózkodott

arányban **ELFOGADVA.**

2016/I./5. sz. Határozat: A közgyűlés úgy határozott, hogy a 2016. éves költségvetési tervezetet elfogadja:

Üzemeltetési költség	144.-Ft./m ² /hó
Felújítási alap	35.-Ft./m ² /hó
Kezelési díj	1.343.-Ft./lak./hó
Víz-csatornadíj kis lakás esetén	SZMSZ szerint
Víz-csatornadíj nagy lakás esetén	SZMSZ szerint
Pince használati díj:	45.- Ft/m ² /hó

az elfogadott költségvetés és az abból számított közös költség 2016. április 01-től érvényes. Az elfogadott költségvetés tartalmaz, minden 2013. január 1-től bevezetett rezsicsökkentés eredményét, kiegyenlítve más olyan költségeket, amelyek emelkedtek.

Szavazás: egyhangú határozattal elfogadva.

2016./I./6. sz. Határozat: A közgyőlés felhatalmazza a közös képviselőt, hogy az alábbi felújítási munkákat végeztesse el a 2016. évben: 2 db. közösségi kert gondozásához szükséges tároló helyiség kialakítása, 2.900.000.-Ft. 2. Távleolvasás vízmérőkre 1.740.000.-Ft. 3. Bejárati lépcsők felújítása, ha az árverésből származó közös költséget megkapja a Társasház 1.700.000.-Ft., 4. Lépcsőházi kapcsolók cseréje 350.000.-Ft., 5. Panelprogram hiteltörlesztés 8.8250.000.-Ft., 6. Panelprogram kamat 4.020.000.-Ft.

Szavazás: egyhangú határozattal elfogadva.

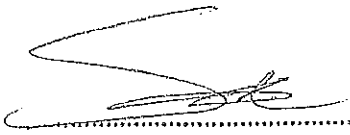
.....
Szedlmayer László levezető elnök

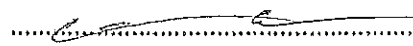
.....
Kakuk Gábor jkv. vezető

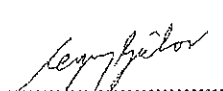
.....
Egry Gábor jkv. hitelesítő

.....
Prack Andrásné jkv. hitelesítő

Jegyzőkönyv

Készült: 2007. június 25.-én Budapesten, a Magyar-Kínai iskola ebédlőjében
Tárgy: a 1158 Budapest, Neptun u. 106-112. számú társasház megismételt közgyűlése
Jelen vannak: a tulajdonosok a jelenléti ív szerint 33.530/100.005 tulajdoni hányad képviselőjében
 Pollák Zoltán és Viola Ferenc a Város fM Kft. részéről

Pollák Zoltán 18³⁰-kor megnyitja a közgyűlést, és bejelenti, hogy a megjelentek számától függetlenül, a meghirdetett napirendi pontok tekintetében a megismételt közgyűlés határozatképes.

1. napirendi pont

A közgyűlés – 32.370 th. igen, 444 th. nem szavazattal, 716 th. tartózkodás mellett – megválasztotta

Pollák Zoltánt levezető elnöknek.

A közgyűlés – 31.663 th. igen szavazattal, 1.867 th. tartózkodás mellett – megválasztotta **Viola**

Ferencet jegyzőkönyvvezetőnek.

A közgyűlés – 32.370 th. igen szavazattal, 1.160 th. tartózkodás mellett – megválasztotta **Jáger**

Istvánnét jegyzőkönyv hitelesítőnek.

A közgyűlés egyhangúan – megválasztotta **Egry Gábort jegyzőkönyv hitelesítőnek.**

2. napirendi pont

A kiosztott beszámoló módosításáról Viola Ferenc elmondja, hogy három tétel maradt le a korábbi elszámolásról (nyomtatási hiba miatt) ezt kijavította, és a bevételek elszámolásánál tervezett adatként a 2006-ban javasolt közös költséggel számolt, nem az elfogadottal, ami kevesebb volt, ezt is kijavította a közgyűlési anyagban. Mindezek a módosítások nem befolyásolják a tényszámokat.

Egry Gábor elmondja, hogy a vízórakat a közös képviselő nem hitelesíttette, a kintlévőségek nőttek, az üzemeltetési és felújítási költségek nincsenek elhatárolva, így a felújításra befizetett hozzájárulást is üzemeltetésre fordítják.

Pollák Zoltán válasza: A vízórak hitelesítése a tulajdonosok kötelessége. Minden tartozóval szemben eljár a Város fM Kft. és minden kintlévőség kamatostól megtérül. A költségvetési javaslatot 2006-ban nem szavazta meg a közgyűlés, emiatt nem lehetett megtakarítani a befizetett közös költségből. A felújítás fogalmát a társasházaknál nagyon tág értelemben használják, ami nem azonos a jogszabály szóhasználatával.

Jáger Istvánné: Amikor a vízórakat a közös képviselő ellenőriztette, akkor a bevételek mennyisége ugrásszerűen megnőtt, ezt követően ismét lecsökkent a bevételek mennyisége, ismét nagy összegű fizetési kötelezettség maradt a társasházra. A figyelmetlenségünk miatt nagyon nagy összegű villanyszámlákat kell fizetni. A szemétszállításon is sok a többlétszemét, ezért is sokat fizetünk. Biztosításra is sokat fizetünk, oda kell figyelni arra, hogy az egyéni szerződésekben ne fizessük meg még egyszer annak a díját, amit a közös szerződés már tartalmaz. 2006-ban leszavaztuk az emelést, pedig az árak azóta 8 %-al emelkedtek.

1. /2007.06.25. sz. határozat:

A közgyűlés 5.813 th. igen szavazattal, 7.717 th. tartózkodás mellett úgy dönt, hogy a 2006. évi gazdálkodás beszámolóját elfogadja, a közös képviselő ügykezelő tevékenységét jóváhagyja.

3. napirendi pont

Egry Gábor: A korábbi véleményét fenntartva továbbra is fenntartva javasolja a Város fM Kft. felmentését a vízórak hitelesítésének elmaradása, és a közgyűlés elhúzódnása miatt, amit március 31-ig meg kellett volna tartani.

2. /2007.06.25. sz. határozat:

A közgyűlés 28.136 th. igen szavazattal, 5.394 th. tartózkodás mellett úgy dönt, hogy a Város fM Kft. közös képviselői megbízását visszavonja.

4. napirendi pont

A társasház felkérésére megjelent két cég, a Rezon Kft és a Palota Holding képviselője.

A Rezon Kft képviselője kérdésekre válaszolva: A szemétdíjat javasolja egyéni számlán fizetni, ehhez új közgyűlési határozat kell, és a Díjbeszedő Vállalatnál el kell intézni. A vízórák cseréjéhez ugyancsak egy közgyűlési határozat kell, és megfelelő szervezés. A közös költséget legalább 155.- Ft-ra kell emelni ahhoz, hogy a társasház megfelelően működjön. Nem lesz olyan helyzet, hogy a bármikor megemelt költségen ne kelljen később változtatni. Ő, a cégvezető épületgépész képzettségű szakember, más szakmákban a konzultációkat megszervezik, ez benne van a díjazásukban.

Palota Holding képviselője: A korábban elhangzottakkal egyetértve a 155.- Ft körüli közös költség bevezetését elengedhetetlennek tartja. Az intézkedések közül legfontosabb a kintlévőség kezelése, csökkentése, mert jelenleg túl magas, a másik pedig a vízórák hitelesítésének megoldása. A cégüknek mindenféle szakember rendelkezésére áll, minden feladatot el tudnak látni megfelelő nagy tapasztalattal rendelkező munkatársakkal.

3. /2007.06.25. sz. határozat:

A közgyűlés 28.580 th. igen szavazattal, 4.950 th. tartózkodás mellett úgy dönt, hogy közös képviselőnek a Rezon Ingatlan Kft.-t választja meg 2007. július 1-től 840 Ft/albét/hó kezelési díjért. Egyúttal felruházza a megválasztott új közös képviselőt a társasház OTP-nél vezetett mindkét számlája fölött, kettős aláírással a rendelkezési jogokkal, és felhatalmazza a számvizsgáló bizottságot a megbízási szerződés aláírására, 1 hónapos felmondási idővel.

5. napirendi pont

4. /2007.06.25. sz. határozat:

A közgyűlés szavazattöbbséggel – 32.370 th. igen szavazattal, 1.160 th. tartózkodás mellett – úgy határoz, hogy elfogadja a kiosztott költségvetést a következő módosításokkal:
A közös költség fizetési kötelezettség 2007 július 1-től: üzemeltetési költségre 155 Ft/m², felújításra 15.- Ft/m², kezelésre 840.- Ft/lak/hó, szemétdíjra 1.900.- Ft/lak/hó, vízdíjra kis lakásnál 5.475.- Ft/lak/hó, nagy lakásnál 8.462.- Ft/lak/hó.

Levezető elnök a közgyűlést 20³⁵-kor bezárta.

kmf.

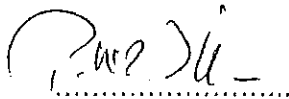
levezető elnök

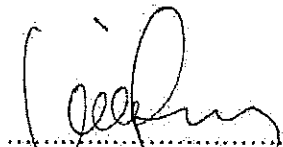

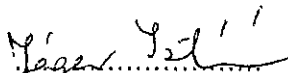
jegyzőkönyvvezető

hitelesítő

hitelesítő

Aláírási címpéldány

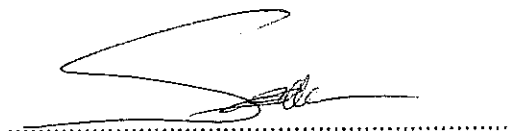
Alulírott **Szedlmayer László** (2143 Kistarcsa, Bellus József utca 31. földszint 1., anyja neve: Szemere Gabriella) úgy, mint a **REZON INGATLAN Ingatlankezelő és Szolgáltató Korlátolt Felelősségű Társaság** (székhelye: 1157 Budapest, XV. kerület, Erdőkerülő utca 35. I/3.) *ügyvezetője*, a céget akként jegyzem, hogy annak előírt, előnyomott vagy nyomtatott cégneve alá nevemet önállóan az alábbiak szerint írom:





Dr. Fiedler Ernő Közjegyzői Irodája
 1156 Budapest, Páskomliget utca 53. VI/24.
 Tel : 417-52-59, 414-02-42
 Fax: 418-61-76

Ügyszám: 11022/H/258/2012

Alulírott dr. Kiss Attila, mint a fenti irodában működő közjegyzőhelyettes tanúsítom, hogy a fenti aláírási címpéldányt:-----

Szedlmayer László (Budapest, 1974. május 10., anyja neve: Szemere Gabriella) 2143 Kistarcsa, Bellus József utca 31. földszint 1. szám alatti lakos, aki személyazonosságát a felmutatott 2025921A számú személyazonosító igazolvánnyal, lakcímét pedig a 114707 RL számú lakcímet igazoló hatósági igazolvánnyal igazolta, előttem saját kezűleg írta alá.-----
 Törvényes tájékoztatást követően a személyazonosság ellenőrzését a Kjt. 122. § rendelkezései szerint elvégeztem. -----

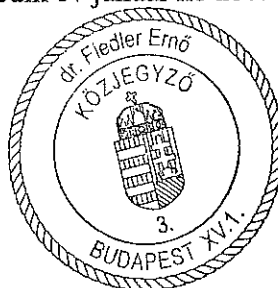
Kelt Budapesten, 2012. kettőezer-tizenkettedik év január hó 25. huszonötödik napján.-----



dr. Kiss Attila
 közjegyzőhelyettes

A MÁSOLAT AZ
 EREDETIVEL EGYEZŐ



Tárolt Cégkivonat

A Cg.01-09-736136 cégjegyzékszámú **REZON INGATLAN Ingatlankezelő és Szolgáltató Korlátolt Felelősségű Társaság** (1157 Budapest, Erdőkerülő utca 35. I. em. 3.) cég 2015. november 22. napján hatályos adatai a következők:

I. Cégformától független adatok

1. Általános adatok

Cégjegyzékszám:01-09-736136

Cégforma: Korlátolt felelősségű társaság

Bejegyzve: 2005/03/17

2. A cég elnevezése

2/1. REZON INGATLAN Ingatlankezelő és Szolgáltató Korlátolt Felelősségű Társaság

Hatályos: 2005/03/17 ...

3. A cég rövidített elnevezése

3/1. REZON INGATLAN Kft.

Hatályos: 2005/03/17 ...

5. A cég székhelye

5/2. 1157 Budapest, Erdőkerülő utca 35. I. em. 3.

A változás időpontja: 2011/07/19

Bejegyzés kelte: 2011/08/18 Közzétéve: 2011/09/08

Hatályos: 2011/07/19 ...

8. A létesítő okirat kelte

8/1. 2005. február 18.

Hatályos: 2005/03/17 ...

8/2. 2009. október 29.

Bejegyzés kelte: 2009/11/19

Hatályos: 2009/11/19 ...

8/3. 2011. július 19.

Bejegyzés kelte: 2011/08/18 Közzétéve: 2011/09/08

Hatályos: 2011/08/18 ...

8/4. 2015. június 1.

Bejegyzés kelte: 2015/06/16 Közzétéve: 2015/06/18

Hatályos: 2015/06/16 ...

902. A cég tevékenysége

9/70. 6619 '08 Egyéb pénzügyi kiegészítő tevékenység

Főtevékenység.

Bejegyzés kelte: 2013/02/13 Közzétéve: 2013/04/11

Hatályos: 2013/02/13 ...

9/71. 4322 '08 Víz-, gáz-, fűtés-, légkondicionáló-szerelés

Bejegyzés kelte: 2013/02/13 Közzétéve: 2013/04/11

Hatályos: 2013/02/13 ...

9/72. 4329 '08 Egyéb épületgépészeti szerelés

Bejegyzés kelte: 2013/02/13 Közzétéve: 2013/04/11

Hatályos: 2013/02/13 ...

A MÁSZOLAT AZ
EREDETIVEL EGYEZŐ

- 9/73. 4331 '08 Vakolás
Bejegyzés kelte: 2013/02/13 Közzétéve: 2013/04/11
Hatályos: 2013/02/13 ...
- 9/74. 4332 '08 Épületasztalos-szerkezet szerelése
Bejegyzés kelte: 2013/02/13 Közzétéve: 2013/04/11
Hatályos: 2013/02/13 ...
- 9/75. 4333 '08 Padló-, falburkolás
Bejegyzés kelte: 2013/02/13 Közzétéve: 2013/04/11
Hatályos: 2013/02/13 ...
- 9/76. 4334 '08 Festés, üvegezés
Bejegyzés kelte: 2013/02/13 Közzétéve: 2013/04/11
Hatályos: 2013/02/13 ...
- 9/77. 4719 '08 Iparcikk jellegű bolti vegyes kiskereskedelem
Bejegyzés kelte: 2013/02/13 Közzétéve: 2013/04/11
Hatályos: 2013/02/13 ...
- 9/78. 4752 '08 Vasáru-, festék-, üveg-kiskereskedelem
Bejegyzés kelte: 2013/02/13 Közzétéve: 2013/04/11
Hatályos: 2013/02/13 ...
- 9/79. 4771 '08 Ruházat kiskereskedelem
Bejegyzés kelte: 2013/02/13 Közzétéve: 2013/04/11
Hatályos: 2013/02/13 ...
- 9/80. 4772 '08 Lábbeli-, bőráru-kiskereskedelem
Bejegyzés kelte: 2013/02/13 Közzétéve: 2013/04/11
Hatályos: 2013/02/13 ...
- 9/81. 4779 '08 Használcikk bolti kiskereskedelme
Bejegyzés kelte: 2013/02/13 Közzétéve: 2013/04/11
Hatályos: 2013/02/13 ...
- 9/82. 4120 '08 Lakó- és nem lakó épület építése
Bejegyzés kelte: 2013/02/13 Közzétéve: 2013/04/11
Hatályos: 2013/02/13 ...
- 9/83. 4391 '08 Tetőfedés, tetőszerkezet-építés
Bejegyzés kelte: 2013/02/13 Közzétéve: 2013/04/11
Hatályos: 2013/02/13 ...
- 9/84. 4211 '08 Út, autópálya építése
Bejegyzés kelte: 2013/02/13 Közzétéve: 2013/04/11
Hatályos: 2013/02/13 ...
- 9/85. 4221 '08 Folyadék szállítására szolgáló közmű építése
Bejegyzés kelte: 2013/02/13 Közzétéve: 2013/04/11
Hatályos: 2013/02/13 ...
- 9/86. 4291 '08 Vízi létesítmény építése
Bejegyzés kelte: 2013/02/13 Közzétéve: 2013/04/11
Hatályos: 2013/02/13 ...
- 9/87. 4399 '08 Egyéb speciális szaképítés m.n.s.
Bejegyzés kelte: 2013/02/13 Közzétéve: 2013/04/11
Hatályos: 2013/02/13 ...
- 9/88. 4339 '08 Egyéb befejező építés m.n.s.
Bejegyzés kelte: 2013/02/13 Közzétéve: 2013/04/11
Hatályos: 2013/02/13 ...



A MÁSOLAT AZ
EREDETIVEL EGVEZŐ

- 9/89. 4321 '08 Villanyszerelés
Bejegyzés kelte: 2013/02/13 Közzétéve: 2013/04/11
Hatályos: 2013/02/13 ...
- 9/90. 4759 '08 Bútor, világítási eszköz, egyéb háztartási cikk kiskereskedelme
Bejegyzés kelte: 2013/02/13 Közzétéve: 2013/04/11
Hatályos: 2013/02/13 ...
- 9/91. 4754 '08 Villamos háztartási készülék kiskereskedelme
Bejegyzés kelte: 2013/02/13 Közzétéve: 2013/04/11
Hatályos: 2013/02/13 ...
- 9/92. 4761 '08 Könyv-kiskereskedelem
Bejegyzés kelte: 2013/02/13 Közzétéve: 2013/04/11
Hatályos: 2013/02/13 ...
- 9/93. 4762 '08 Újság-, papíráru-kiskereskedelem
Bejegyzés kelte: 2013/02/13 Közzétéve: 2013/04/11
Hatályos: 2013/02/13 ...
- 9/94. 4741 '08 Számítógép, periféria, szoftver kiskereskedelme
Bejegyzés kelte: 2013/02/13 Közzétéve: 2013/04/11
Hatályos: 2013/02/13 ...
- 9/95. 9521 '08 Szórakoztatóelektronikai cikk javítása
Bejegyzés kelte: 2013/02/13 Közzétéve: 2013/04/11
Hatályos: 2013/02/13 ...
- 9/96. 9522 '08 Háztartási gép, háztartási, kerti eszköz javítása
Bejegyzés kelte: 2013/02/13 Közzétéve: 2013/04/11
Hatályos: 2013/02/13 ...
- 9/97. 6311 '08 Adatfeldolgozás, web-hozszing szolgáltatás
Bejegyzés kelte: 2013/02/13 Közzétéve: 2013/04/11
Hatályos: 2013/02/13 ...
- 9/98. 7111 '08 Építész-mérnöki tevékenység
Bejegyzés kelte: 2013/02/13 Közzétéve: 2013/04/11
Hatályos: 2013/02/13 ...
- 9/99. 7112 '08 Mérnöki tevékenység, műszaki tanácsadás
Bejegyzés kelte: 2013/02/13 Közzétéve: 2013/04/11
Hatályos: 2013/02/13 ...
- 9/100. 8121 '08 Általános épülettakarítás
Bejegyzés kelte: 2013/02/13 Közzétéve: 2013/04/11
Hatályos: 2013/02/13 ...
- 9/101. 8122 '08 Egyéb épület-, ipari takarítás
Bejegyzés kelte: 2013/02/13 Közzétéve: 2013/04/11
Hatályos: 2013/02/13 ...
- 9/102. 8129 '08 Egyéb takarítás
Bejegyzés kelte: 2013/02/13 Közzétéve: 2013/04/11
Hatályos: 2013/02/13 ...
- 9/103. 7430 '08 Fordítás, tolmácsolás
Bejegyzés kelte: 2013/02/13 Közzétéve: 2013/04/11
Hatályos: 2013/02/13 ...
- 9/104. 8211 '08 Összetett adminisztratív szolgáltatás
Bejegyzés kelte: 2013/02/13 Közzétéve: 2013/04/11
Hatályos: 2013/02/13 ...



A MÁSOLAT AZ
EREDETIVEL EGYEZŐ

- 9/105. 8219 '08 Fénymásolás, egyéb irodai szolgáltatás
Bejegyzés kelte: 2013/02/13 Közzétéve: 2013/04/11
Hatályos: 2013/02/13 ...
- 9/106. 8299 '08 M.n.s. egyéb kiegészítő üzleti szolgáltatás
Bejegyzés kelte: 2013/02/13 Közzétéve: 2013/04/11
Hatályos: 2013/02/13 ...
- 9/107. 6832 '08 Ingatlankezelés
Bejegyzés kelte: 2013/07/12 Közzétéve: 2013/07/25
Hatályos: 2013/07/12 ...
- 9/108. 8130 '08 Zöldterület-kezelés
Bejegyzés kelte: 2015/11/18 Közzétéve: 2015/11/19
Hatályos: 2015/11/18 ...

11. **A cég jegyzett tőkéje**

11/1.

Megnevezés	Összeg	Pénznem
Pénzbeli hozzájárulás	3 000 000	Ft
Összesen	3 000 000	Ft

Hatályos: 2005/03/17 ...

13. **A képviseletre jogosult(ak) adatai**

13/4.

Szedlmayer László (an.: Szemere Gabriella)

Születési ideje: 1974/05/10

E-mail: info@rezoningatlan.hu

Adóazonosító jel: 8392103858

A képviselet módja: **önálló**

A képviseletre jogosult tisztsége: ügyvezető (vezető tisztségviselő)

Jogviszony kezdete: 2009/10/29

A változás időpontja: 2012/10/01

Bejegyzés kelte: 2015/03/06 Közzétéve: 2015/03/10

Hatályos: 2012/10/01 ...

20. **A cég statisztikai számjele**

20/3.

13456566-6619-113-01.

Bejegyzés kelte: 2009/10/19 Közzétéve: 2009/11/05

Hatályos: 2009/10/19 ...

21. **A cég adószáma**

21/4.

Adószám: 13456566-2-42.

Adószám státusza: érvényes adószám

Státusz kezdete: 2005/02/24

A változás időpontja: 2011/10/18

Bejegyzés kelte: 2011/11/14 Közzétéve: 2011/12/01

Hatályos: 2011/10/18 ...

32. **A cég pénzforgalmi jelzőszáma**

32/1.

11715007-20442534-00000000

A számla megnyitásának dátuma: 2005/02/21.

A pénzforgalmi jelzőszámot az OTP Kerületi fiók, XV. ker Szentmihályi (1152 Budapest, Szentmihályi út 131.) kezeli.

Céggjegyzékszám: 01-10-041585

Hatályos: 2005/03/17 ...



A MÁSOLAT AZ
EREDETIVEL EGYEZŐ

45. **A cég elektronikus elérhetősége**

45/2.

A cég kézbesítési címe:

info@rezoningatlan.hu

A változás időpontja: 2015/06/01
Bejegyzés kelte: 2015/06/16 Közzétéve: 2015/06/18
Hatályos: 2015/06/01 ...

II. Cégformától függő adatok

1. A tag(ok) adatai

1/7. Szedlmayer László (an.: Szemere Gabriella)
Születési ideje: 1974/05/10
2143 Kistarcsa, Bellus József utca 31. fszt. 1.
A szavazati jog mértéke meghaladja az 50%-ot.
A tagsági jogviszony kezdete: 2005/02/18
A változás időpontja: 2012/10/01
Bejegyzés kelte: 2015/03/06 Közzétéve: 2015/03/10
Hatályos: 2012/10/01 ...

1/8. Kakuk Gábor (an.: Jurányi Ildikó)
Születési ideje: 1971/09/30
1047 Budapest, Bem utca 22.
A tagsági jogviszony kezdete: 2009/10/29
A változás időpontja: 2015/06/01
Bejegyzés kelte: 2015/06/16 Közzétéve: 2015/06/18
Hatályos: 2015/06/01 ...

2. Az üzletrészen alapított zálogjog adatai

2/1. A zálogkötelezett tagot tartalmazó rovat: 1/3

A zálogjogosult adatai:
Hitelpont Pénzügyi Szolgáltató Zrt
HU-1024 Budapest, Margit krt 43-45. 3. em. 3.

Céggjegyzékszám: 01-10-045217

A szervezet képviselőjére jogosult személy adatai:
Szedlmayer László (an.: Szemere Gabriella)
2143 Kistarcsa, Bellus J u 31. fszt. 1.
A változás időpontja: 2011/06/30
Bejegyzés kelte: 2011/08/18 Közzétéve: 2011/09/08
Hatályos: 2011/06/30 ...

2/2. A zálogkötelezett tagot tartalmazó rovat: 1/4

A zálogjogosult adatai:
Hitelpont Pénzügyi Szolgáltató Zártkörűen Működő Részvénytársaság
HU-1024 Budapest, Margit krt 43-45. 3. em. 3.

Céggjegyzékszám: 01-10-045217

A szervezet képviselőjére jogosult személy adatai:
Kakuk Gábor (an.: Jurányi Ildikó)
1144 Budapest, szentmihályi út 25. 5. em. 131.
A változás időpontja: 2011/06/30
Bejegyzés kelte: 2011/08/18 Közzétéve: 2011/09/08
Hatályos: 2011/06/30 ...

Készült: 2015/11/22 04:55:51.

Microsec Céginformációs szolgáltató

A MÁSOLAT AZ
EREDETIVEL EGYEZŐ

A 1151 Budapest Neptun utca 106-112 (82937/29 hrsz-u) társasház bütü falai mellett két db közösségi kert gondozásához szükséges tároló helyiség

Műszaki Leírás

Készült: 1151 Budapest Neptun utca 106-112 (82937/29 hrsz-u) társasház bütü falai mellett épülő közösségi kert gondozásához szükséges tároló helyiség terveiről.

meglévő állapot:

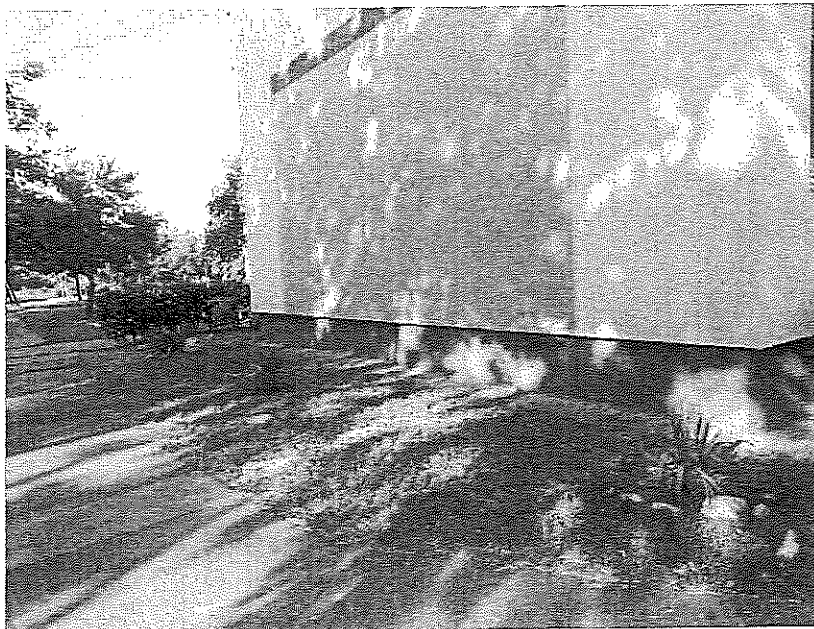
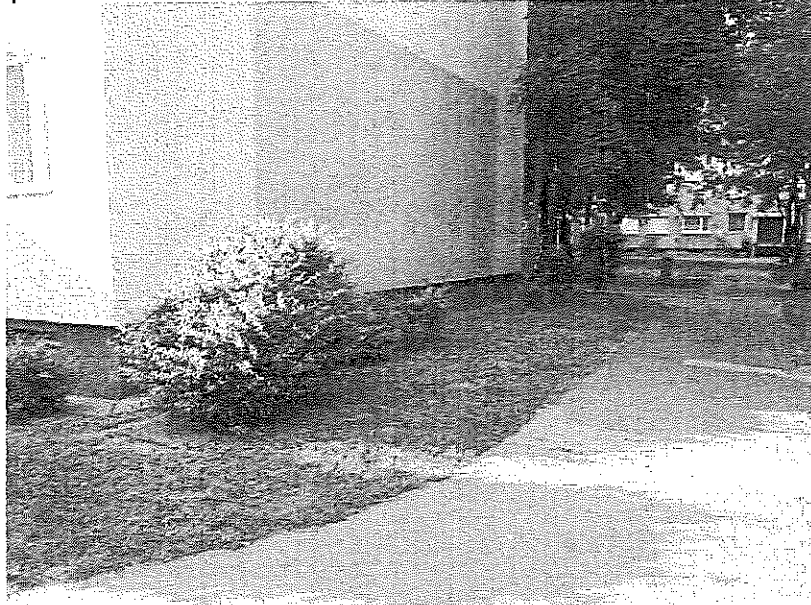

Összeállította: Gyulai István
építésztervező

A 1151 Budapest Neptun utca 106-112 (82937/29 hrsz-u) társasház bütü falai mellett két db közösségi kert gondozásához szükséges tároló helyiség

1. Tervezési program

A 1151 Budapest Neptun utca 106-112 (82937/29 hrsz-u) társasház bütü falai mellett két db közösségi kert gondozásához szükséges tároló helyiséget szeretnének építeni. A kulturált zöldhulladék és szemét kezelés és a szerszámok tárolása érdekében a Társasház közössége szeretne egy a panelépülethez illő fedett, de átszellőző tisztítható, időtálló épületet építeni.

2. Építési engedély

Az építésügyi és építésfelügyeleti hatósági eljárásokról és ellenőrzésekről, valamint az építésügyi hatósági szolgáltatásról 312/2012. (XI. 8.) Korm. rendelet 1. sz. melléklet:

8. *Nem emberi tartózkodásra szolgáló építmény építése, átalakítása, felújítása, valamint bővítése, melynek mérete az építési tevékenység után sem haladja meg a nettó 50 m³ térfogatot és 3,0 m gerincmagasságot.*

A tervezett létesítmény nem építési engedély köteles, mert a léghőköbmétere 19,4 m²*2,4m =46,56 m³, gerinc magassága: 2,6 m.

3. Közterület igénybevétele:

A 1151 Budapest Neptun utca 106-112 (82937 hrsz-u) társasház bütü falai mellett tervezett két db tároló a közterületet az alábbiak szerint foglalná el:

A Neptun utca 106 bütü fala mellett: 13,20 m²

A Neptun utca 112 bütü fala mellett: 13,20 m²

összesen: 26,40 m²

4. Műszaki jellemzők:

4.1. Alapozás:

A térszínre tervezett 15 cm vasalt aljzat 15 cm kavicsággal. Az alkalmazott beton anyaga legalább C16-20/kk min betonból és a vasalat B 60.40, 12 mm (15 cm-enként elhelyezett) átmérőjű nyílbordázott betonacélból készüljön.

4.2. Oldal falak:

66 cm-enként elhelyezett terv szerinti zárt szelvényhez pop szegeccsel rögzített alumínium trapézlemez burkolat.

4.3. Főtartók és héjalás:

66 cm-enként elhelyezett terv szerinti zárt szelvényhez pop szegeccsel rögzített alumínium trapézlemez burkolat.

4.4. A térburkolat rétegrendje:

A tömörítetett kavicsra egy legalább 12 cm vastag beton aljzat kerül legalább C16-20/kk min betonból, melyre szürke viacolor burkolat kerül elhelyezésre.

4.5. Csapadékvíz csatorna:

A 1151 Budapest Neptun utca 106-112 (82937/29 hrsz-u) társasház bütő falai mellett két db közösségi kert gondozásához szükséges tároló helyiség

33 cm kiterített szélességű horganyzott acéllemez félkör keresztmetszetű vízszintes részből és két db lefolyóból áll a keletkező csapadék vizet az épülettől folyókával el kell vezetni.

4.6. Nyílászárók:

A főkapu kétszárnyú, kifelé nyíló szerkezet. A tok és a szárnyak acél zárt szelvény keretből áll és az oldalfallal megegyező alumínium trapézlemez burkolatból áll. A személy bejáró és az oldalsó bevilágító ablak műanyag szerkezetűek.

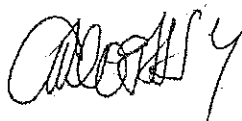

Gyulai István
É1-01-1032/21 Építésztervező

Budapest, 2016. június 7.

A 1151 Budapest Neptun utca 106-112 (82937/29 hrsz-u) társasház bütö falai mellett két db közösségi kert gondozásához szükséges tároló helyiség

Budapest Főváros Kormányhivatala XIV. Kerületi Hivatala
Budapest, XIV., Bosnyák tér 5. 1590 Budapest, Pf. 101

Nem hiteles térképmásolat

2016.05.02 14:57:01

Helyrajzi szám: BUDAPEST XV.KER. belterület 82937/29

Megrendelés szám: 300320/4/2016

Méretarány: 1 : 1000

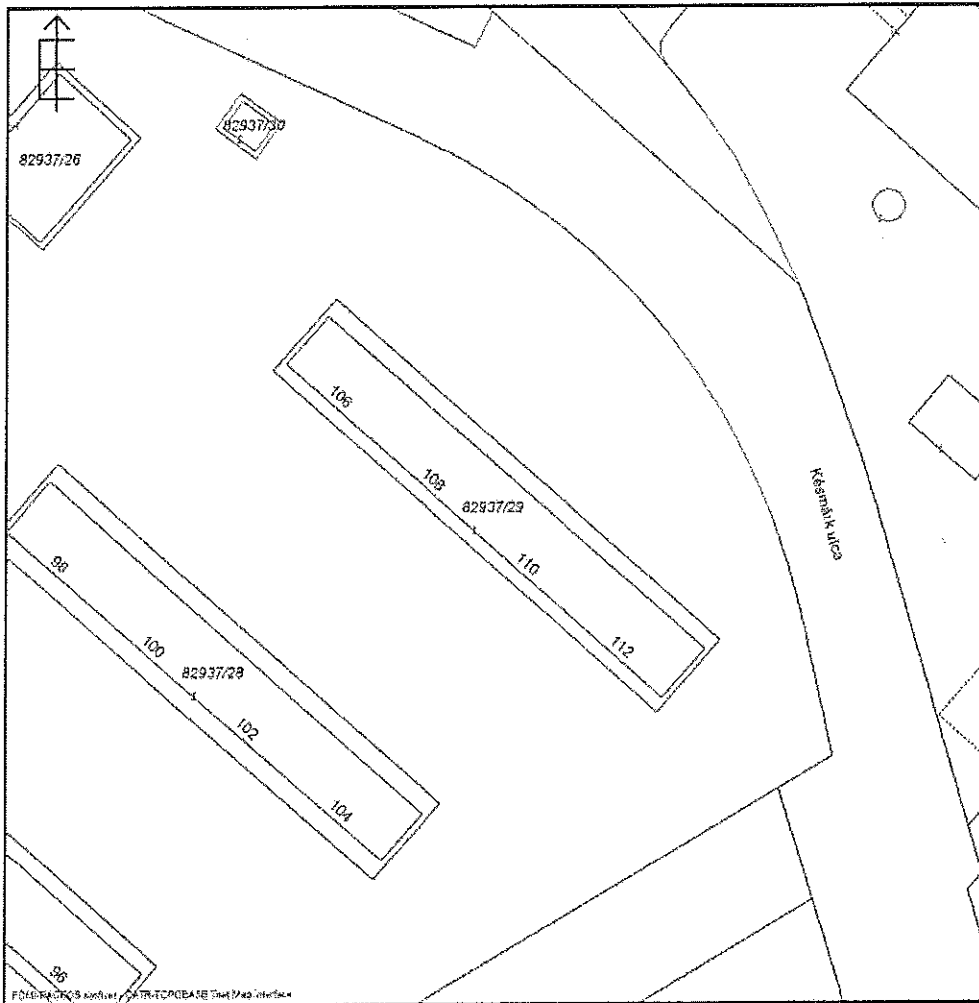

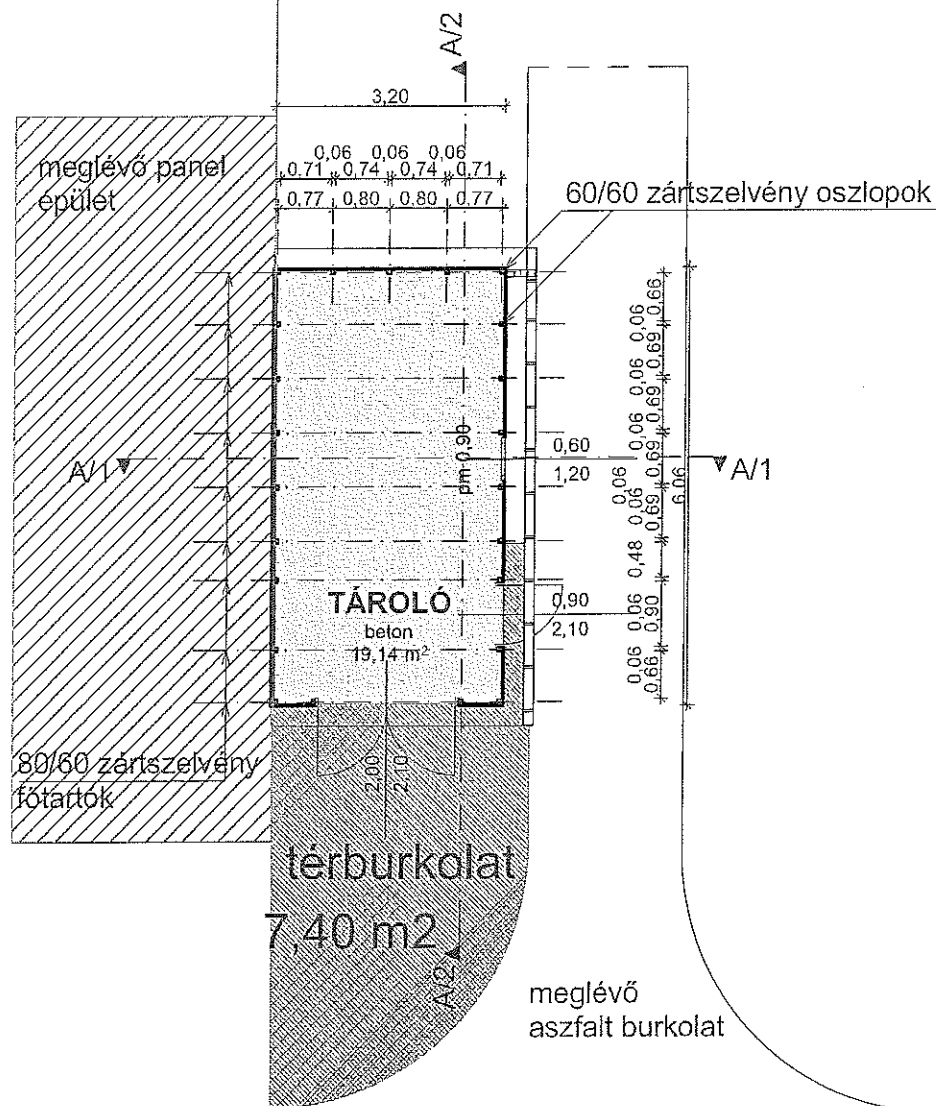

Budapest XV. ker. Neptun utca 106-112 82937/29 hrsz közösségi kert gondozásához szükséges tároló helyiség közterület foglalási terve
 Tervező: Gyulai István Okl.építésmérnök É1 01-1032
 1196 Budapest Kossuth Lajos utca 83

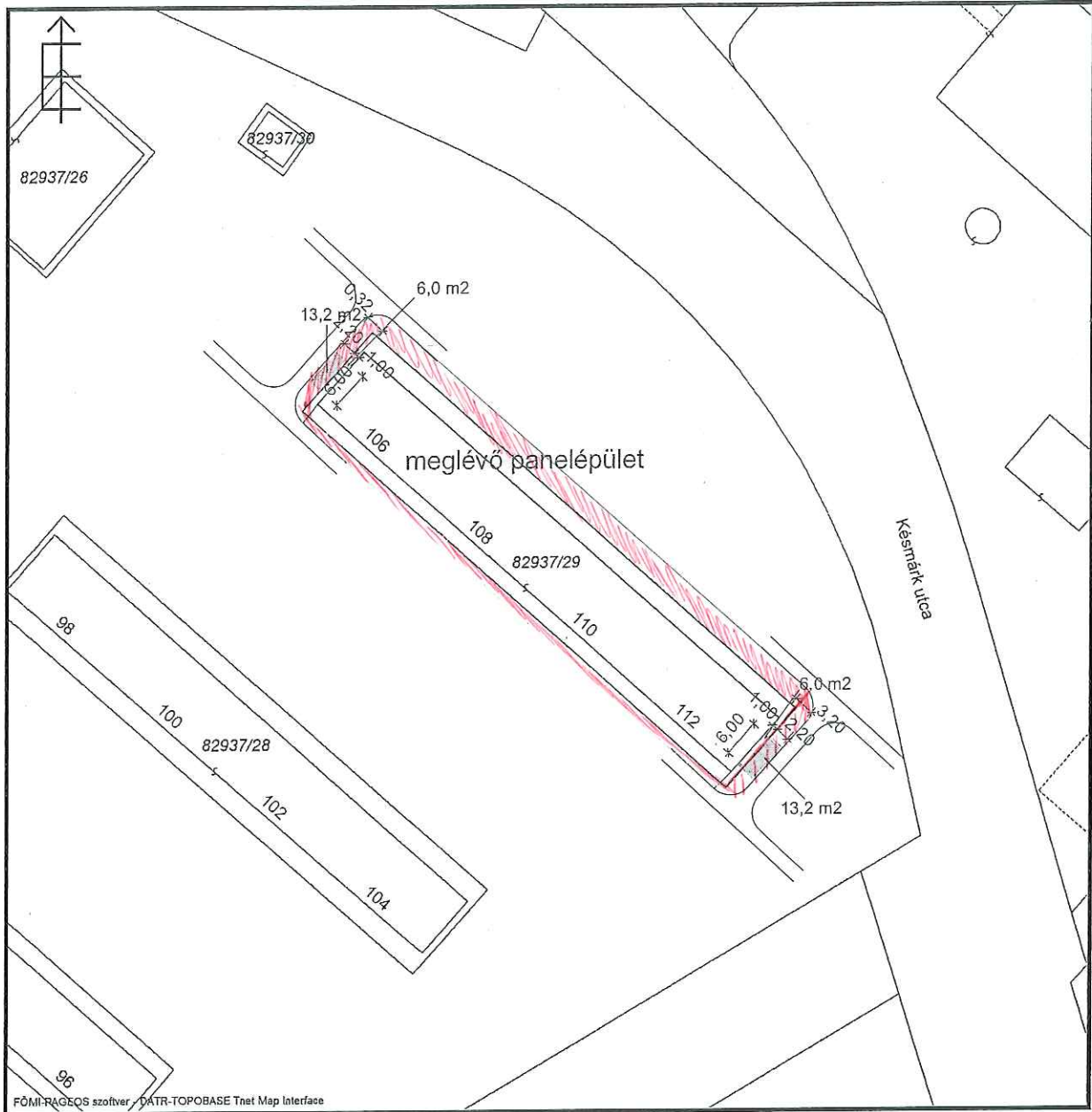

részlet: M1:500

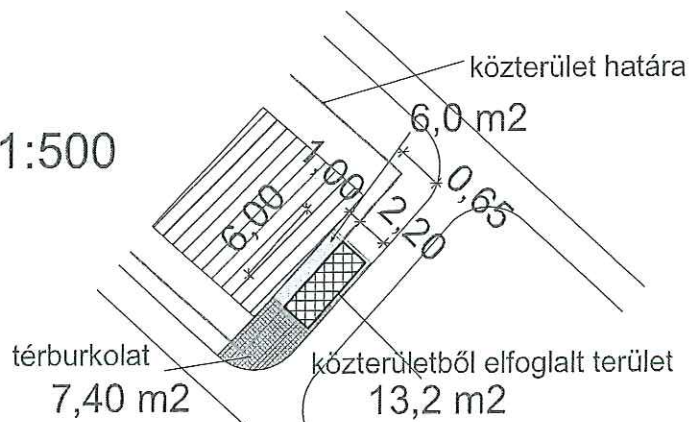

Budapest XV. ker. Neptun utca 106-112 82937/29 hrsz közösségi kert gondozásához szükséges tároló helyiség közterület foglalási terve
 Tervező: Gyulai István Okl.építésmérnök É1 01-1032
 1196 Budapest Kossuth Lajos utca 83

hátsó homlokzat m1:100

oldal homlokzat m1:100

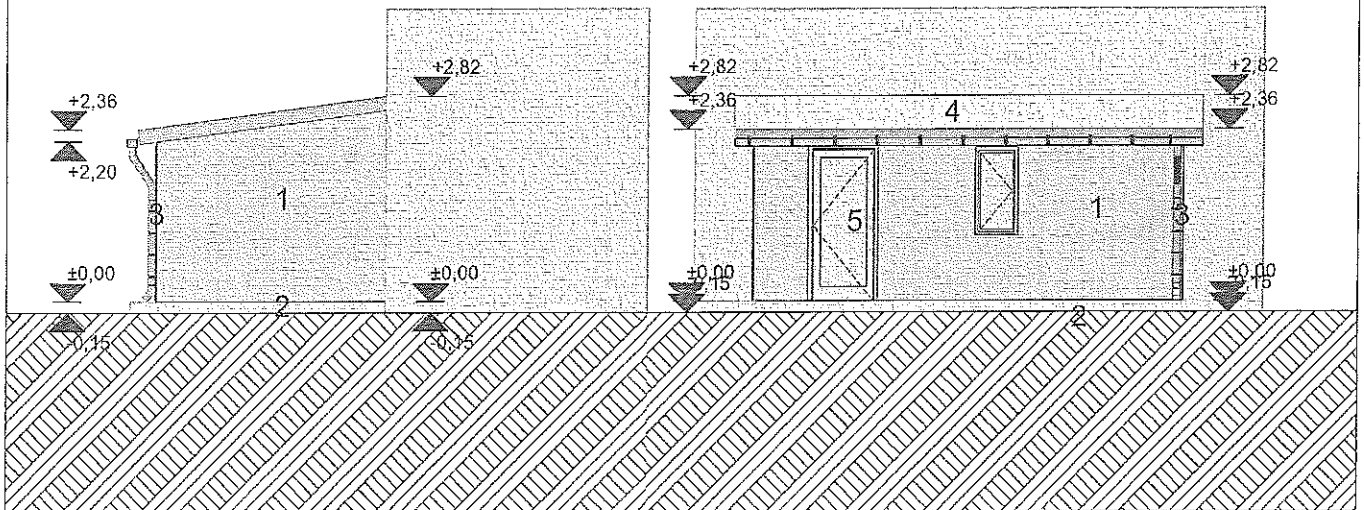

főhomlokzat m1:100

- jelölés:
 1 alutrapéz lemez
 2 beton lábazat
 3 csatorna
 4 alutrapéz héjalás
 5 nyílászáró

kersztmetszet m1.100

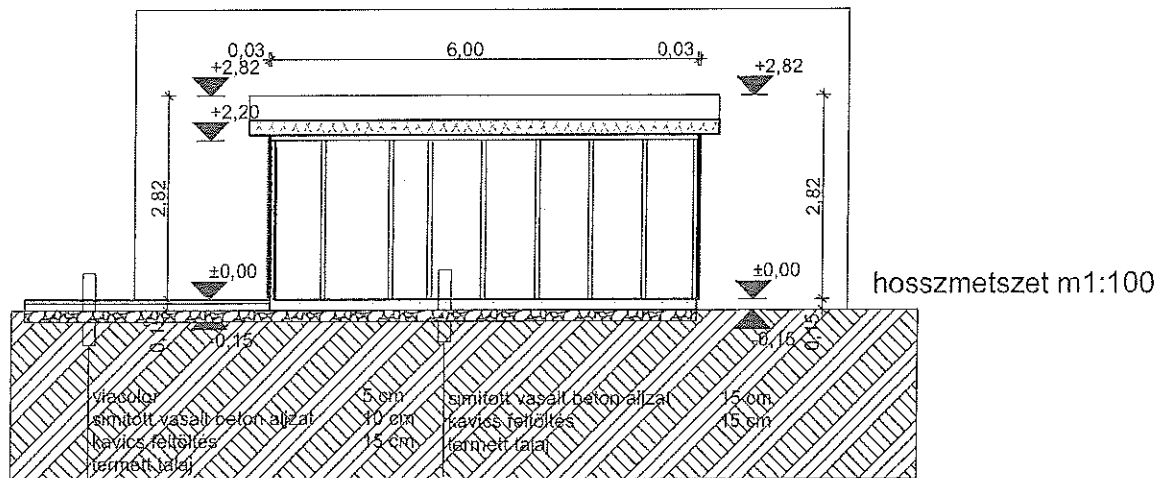
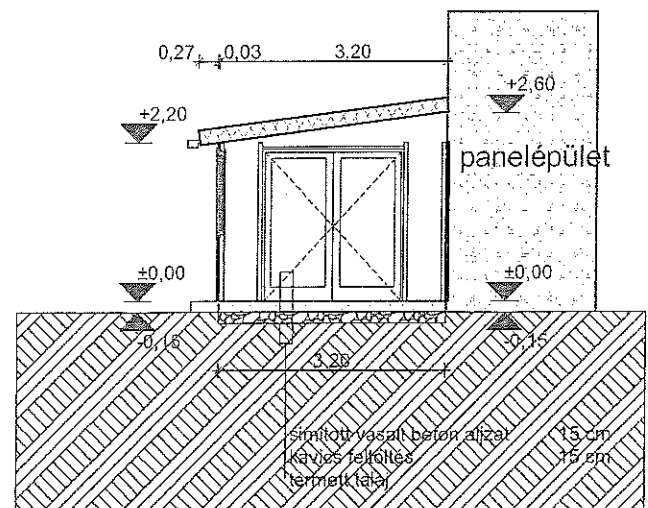
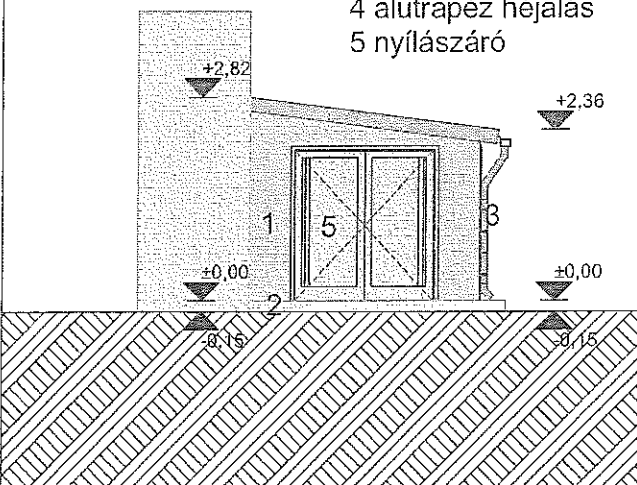

Budapest XV. ker. Neptun utca 106-112 82937/29 hrsz közösségi kert gondozásához szükséges tároló helyiség közterület foglalási terve
 Tervező: Gyulai István Okl.építésmérnök É1 01-1032
 1196 Budapest Kossuth Lajos utca 83